

Nederlands waterrecht van oud naar nieuw

Erik Mostert



Dr. E. Mostert

Nederlands waterrecht van oud naar nieuw

TU Delft Open, Delft 2022



COLOFON

ISBN (softback/paperback): 978-94-6366-609-1

ISBN (E-book): 978-94-6366-610-7

DOI: <https://doi.org/10.5074/t.2022.006>



This Open Textbook is licensed under a Creative Commons Attribution-NonCommercial-ShareAlike 4.0 International License, except where otherwise noted.

The above copyright license which TU Delft Open uses for their original content does not extend to or include any special permissions which were granted to us by the rights holders for our use of their content.

Title Open Textbook: Nederlands waterrecht voor niet-juristen

Author(s): Erik Mostert

Publisher: TU Delft Open

Year of publication: 2022

Cover: Broek op Langedijk, periode 1900-1960, <https://beeldbank.rws.nl>, Rijkswaterstaat/Afdeling Multimedia Rijkswaterstaat

VOORWOORD

In welk bezwaarlijk avontuur had hij zich mogelijk gestoken, met de aanvaarding van dat wichtig Heemraadschap. [...] Waar was er een kop aan dien warrewinkel van wetten, statuten en verordeningen? [...] Neen; er moest een boek hier in de kast staan, dienstig voor versch gekozen Heemraden, waarin voor aan 't begin met grootgedrukte letters te lezen stond: ... hier een leerschool voor Waarslieden, Hoofdingelanden, Heemraden en Hoogheemraden, Schouten, Watergraven en Dijkgraven en al wie dat worden willen, waarin getrouwelijk te lezen staat, álles en niks vergeten, hetgeen die mannen rechtevoort te verstaan hebben —. Zulk soort boek zou lezers, zou machtig veel koopers vinden, docht hij dien middag.

(Herman de Man (1933), *Het Wassende Water*. 14e druk, Rotterdam: Nijgh & Van Ditmar (eerste druk 1925), p. 128, 129, 131)

Waterbeheer en waterrecht hebben alles met elkaar te maken. Centraal in het waterbeheer staan de bescherming en het gebruik van watersystemen en het ontwerp en beheer van gemalen, sluisen en de andere waterinfrastructuur. Hierbij spelen vele verschillende belangen. Het waterrecht bevat regels over de belangen waarmee rekening gehouden moet worden en hoe deze tegen elkaar afgewogen moeten worden.

Sinds een jaar of vijftien zijn de belangrijkste bronnen van het Nederlandse waterrecht online vrij toegankelijk. Maar net als in 1925 is er nog steeds sprake van een “warrewinkel van wetten, statuten en verordeningen”. Het doel van dit boek is om deze warrewinkel toegankelijk te maken voor niet-juristen. Drie vragen staan hierbij centraal:

- a. Hoe zit het huidige waterrecht in elkaar?
- b. Hoe komt het waterrecht tot stand?
- c. Wat is het belang van het waterrecht voor de praktijk?

“Waterrecht” wordt hierbij breed opgevat als al het recht met betrekking tot water. Dit omvat niet alleen het waterrecht in enge zin, maar ook andere delen van het omgevingsrecht.

Het waterrecht is de afgelopen jaren sterk veranderd. De belangrijkste ontwikkeling op nationaal niveau was de integratie van acht oude waterwetten in de nieuwe Waterwet, die op 1 januari 2010 in werking getreden is. Deze zal op zijn beurt opgaan in de Omgevingswet, die volgens de laatste planning op 1 juli 2023 in werking zal treden. Het is echter niet uitgesloten dat vanwege ICT-problemen met het Digitaal Stelsel Omgevingswet verder uitgesteld moet worden.

Dit boek is een nieuwe versie van het boek “Nederlands waterrecht voor niet-juristen” uit 2019. De grootste verandering is dat de veranderingen die de Omgevingswet bij inwerkingtreding zal brengen, verwerkt zijn. Tegelijkertijd wordt het huidige

waterrecht behandeld, want ook als de invoeringsdatum van 1 juli 2023 gehaald wordt, zal het huidige waterrecht nog een flink aantal jaren relevant blijven.

INHOUDSOPGAVE

VOORWOORD	I
1 INLEIDING	7
1.1 Wat is recht?	7
1.2 Casus Nijkerker- en Putterpolder	8
1.3 Functies van het recht.....	9
1.4 Bronnen van het recht.....	9
1.5 Soorten recht.....	10
1.6 Vindplaatsen.....	13
1.7 Juridische informatie interpreteren.....	15
1.8 Inhoud boek.....	17
2 ORGANISATORISCH KADER.....	18
2.1 Overzicht	18
2.1.1 Watersysteembeheer.....	18
2.1.2 Waterketenbeheer	20
2.1.3 Ander relevant beheer.....	20
2.1.4 Beleid en beleidsplannen	21
2.1.5 Wet- en regelgeving.....	24
2.1.6 Toezicht, handhaving en gedogen	27
2.1.7 Advies- en overlegorganen.....	29
2.2 De waterschappen en de waterschapsdiscussie	30
2.2.1 Waterschappen: het systeem	31
2.2.2 Ontwikkeling en discussies.....	34
2.2.3 Recente ontwikkelingen.....	40
2.3 De Europese Unie.....	43
2.3.1 Ontwikkeling van de EU.....	43
2.3.2 Juridische basis	46
2.3.3 Instellingen.....	46
2.3.4 Instrumenten	50
2.3.5 De doorwerking van het EU-recht.....	52
2.3.6 De belangrijkste Europese regelgeving voor het waterbeheer	54
3 DE OMGEVINGSWET.....	58
3.1 De ontwikkeling van het water- en omgevingsrecht	58
3.1.1 Waterrecht.....	58
3.1.2 Ander omgevingsrecht.....	59
3.1.3 De Wet algemene bepaling omgevingsrecht	60
3.1.4 Naar een Omgevingswet	62
3.2 Hoofdlijnen van de Omgevingswet.....	63
3.2.1 Omgevingsvisies	64
3.2.2 Omgevingswaarden, programma's en de "programmatische aanpak" ...	64
3.2.3 Algemene Rijksregels	66

3.2.4	Decentrale regelgeving en de “bruidsschat”.....	66
3.2.5	Omgevingsvergunning.....	67
3.2.6	Typen activiteiten.....	68
3.2.7	Algemene zorgplicht.....	70
3.2.8	Projectbesluit.....	70
3.2.9	Ondersteunende instrumenten.....	71
4	WATERSYSTEEMBEHEER EN WATERZUIVERING.....	72
4.1	Doelstelling en normen.....	72
4.2	Actief beheer.....	73
4.2.1	De zorgplicht.....	73
4.2.2	Legger.....	74
4.2.3	Peilbesluit.....	75
4.2.4	Waterakkoorden.....	76
4.2.5	Droogte.....	76
4.2.6	Rioolwaterzuiveringsinstallaties.....	77
4.2.7	Actief grondwaterbeheer?.....	78
4.3	Passief beheer.....	80
4.3.1	Lozen van stoffen op oppervlaktewater.....	82
4.3.2	Onttrekken en lozen van water.....	85
4.3.3	Gebruik van waterstaatswerken.....	87
4.3.4	De watervergunning.....	89
4.4	Noordzee en Waddenzee.....	90
4.4.1	Noordzee.....	90
4.4.2	Waddenzee.....	91
5	WATERKETENBEHEER MINUS STEDELIJK AFVALWATER.....	95
5.1	Openbare watervoorziening.....	95
5.1.1	Voorgeschiedenis.....	95
5.1.2	Het huidige juridische kader.....	98
5.2	De inzameling van afvalwater.....	103
5.2.1	Riolering en septic tanks.....	103
5.2.2	Vervanging van de riolering.....	104
5.2.3	Riooloverstortingen.....	105
6	OVERIG RELEVANT OMGEVINGSBEHEER.....	106
6.1	Bodem- en grondwaterbescherming.....	106
6.1.1	Bodembescherming.....	106
6.1.2	Waterbodems.....	107
6.1.3	Grondwaterbeschermingsgebieden.....	109
6.2	Mest en andere diffuse verontreiniging.....	109
6.2.1	De Meststoffenwet en Europa.....	109
6.2.2	Pesticides.....	110
6.2.3	Overige diffuse bronnen.....	111
6.3	Ruimtelijke ordening.....	111
6.3.1	Hoofdlijnen van de Wet op de ruimtelijke ordening c.a.....	111

6.3.2	Landelijk gebied	118
6.3.3	Planschade en planologische schaduwshade	119
6.3.4	Weging van waterbelangen.....	120
6.4	Natuurbescherming.....	122
6.5	Visserij.....	126
6.6	Scheepvaart en havens.....	128
6.6.1	Scheepvaart.....	128
6.6.2	Havens.....	129
7	DE EUROPESE KADERRICHTLIJN WATER.....	131
7.1	Totstandkoming.....	131
7.2	Hoofdpunten.....	132
7.2.1	Doelstellingen.....	132
7.2.2	Stroomgebiedbeheersplanning.....	135
7.2.3	Juridische status van de milieudoelen en hun toepassingsgebied	139
7.3	Uitwerking en implementatie op Europees niveau	142
7.4	Implementatie in Nederland.....	143
7.4.1	Het probleem/ de uitdaging	143
7.4.2	(Inter)nationale stroomgebiedsdistricten	145
7.4.3	Stroomgebiedsautoriteiten en verdere organisatie.....	146
7.4.4	Het stroomgebiedbeheersplan en het programma van maatregelen	147
7.4.5	Analyses en monitoring	147
7.4.6	Via “Praag” naar 2009.....	148
7.4.7	Milieudoelen	150
7.4.8	Doorwerking.....	151
7.4.9	Doelbereiking.....	153
8	“OVERSTROMINGEN”	154
8.1	De Europese Richtlijn overstromingsrisico’s.....	154
8.2	Primaire waterkering	156
8.3	Buitendijkse gebieden	159
8.4	Regionale waterkeringen.....	160
8.5	Regionale wateroverlast.....	161
8.6	Deltacommissaris, -programma en -wet.....	162
8.7	Implementatie van de Ror.....	163
9	BUITENGEWONE OMSTANDIGHEDEN.....	165
9.1	Crisismanagement algemeen.....	165
9.2	Waterstaatswerken.....	168
9.3	Drinkwaterbedrijven	169
9.4	Tegemoetkoming schade bij rampen	170
10	FINANCIERING.....	172
10.1	Openbare watervoorziening	172
10.2	Riolering en andere gemeentelijke watertaken.....	172
10.3	Zuivering stedelijk afvalwater	174
10.4	Regionaal waterbeheer door de waterschappen	175

10.5 Grondwaterbeheer	177
10.6 Beheer Rijkswateren.....	178
10.7 Waterkering	179
10.8 Ver-, ont- en hergroening van de belastingen.....	180
10.9 Kwijtscheldingsbeleid	180
11 NORMEN VOOR DE OVERHEID	182
11.1 Specifieke wettelijke regels	182
11.2 Hoger recht.....	183
11.3 Staatsrechtelijke regels	183
11.4 Algemene bestuursrechtelijke normen en de Awb	183
11.5 Algemene beginselen van behoorlijk bestuur	186
11.5.1 Algemeen.....	186
11.5.2 Voorbereiding en vorm van besluiten.....	187
11.5.3 Inhoud besluiten	188
12 RECHTSBESCHERMING TEGEN DE OVERHEID	191
12.1 Geschiedenis van de rechtsbescherming.....	191
12.2 Rechters.....	192
12.2.1 De rechterlijke macht.....	192
12.2.2 Bestuursrechters.....	194
12.2.3 Raad voor de Rechtspraak.....	194
12.2.4 Internationale rechters	194
12.3 Bestuursrechtspraak	195
12.3.1 De standaardprocedure.....	195
12.3.2 Bezwaarschriftenprocedure.....	196
12.3.3 Administratief beroep	196
12.3.4 De rechtbank.....	197
12.3.5 Raad van State	197
12.3.6 Andere administratieve rechters	197
12.4 De burgerlijke rechter en onrechtmatige overheidsdaad	198
12.5 Schadevergoeding bij rechtmatige overheidsdaad.....	200
BIJLAGE 1: AFKORTINGEN.....	202
BIJLAGE 2: OVERZICHT MEEST RELEVANTE MINISTERS SINDS 2000...	206
BIJLAGE 3: HOOFDLIJNEN VAN DE NEDERLANDSE STAATSINRICHTING	207

1 INLEIDING

Law, says the judge as he looks down his nose,
Speaking clearly and most severely,
Law is as I've told you before,
Law is as you know I suppose,
Law is but let me explain it once more,
Law is The Law
(W.H. Auden, "Law, says the gardener, is the sun")

1.1 Wat is recht?

In het gedicht "Law, say the gardener, is the sun" van W.H. Auden komen veel omschrijvingen van het begrip recht voor. Voor de tuinman uit de titel is het recht de zon. Voor "aftandse grootvaders" is het echter de "wijsheid van de ouderen" en voor hun kleinkinderen het "gezond verstand van de jongeren". De priester uit het gedicht stelt dat recht is wat hij vanaf de kansel verkondigt en academici stellen dat recht tijd- en plaatsgebonden is. Weer anderen stellen dat het recht het Noodlot is of de Staat, of dat het niet meer bestaat. En altijd zegt de grote massa dat "Wij" het recht zijn, en de gek zegt zachtjes "Ik".

Aan het einde van het gedicht blijkt dat het Auden om iets heel anders te doen is dan een definitie van het recht. Ondertussen heeft hij wel duidelijk gemaakt dat recht vele betekenissen kan hebben. Recht in brede zin is alles wat correct, juist, redelijk, passend, verplicht of juist verboden is. Wat dat is, is inderdaad zoals de academici stellen, tijd- en plaatsgebonden. Wat als recht gezien wordt, hangt onder andere af van natuurlijke omstandigheden (is er bijvoorbeeld waterschaarste of niet?), van sociale gebruiken en van de politieke invloed van bepaalde personen en groeperingen.

In dit boek richten wij ons specifiek op wat we overheidsrecht zouden kunnen noemen:

Het geheel van door de overheid erkende en gehandhaafde normen

Hierbij kijken wij primair naar het recht zoals dat neergelegd is in wet- en regelgeving en toegepast wordt door rechters en handhavers. Verder kijken wij naar de totstandkoming van dit recht en naar de effecten in de praktijk.¹

¹ Hiermee kiezen wij voor een rechtspositivistische en meer specifiek een rechtsrealistische benadering. In andere rechtspositivistische benaderingen wordt het recht gezien als de uitdrukking van de wil van de wetgever of als een systeem van hiërarchisch geordende rechtsnormen dat teruggaat op een grondnorm. Tegenover rechtspositivistische benaderingen staan natuurrechtelijke benaderingen, die ervan uitgaan dat er objectieve normen of "hoger recht" bestaat waaraan het door de mensen gemaakte recht moet worden getoetst (zie Barnett, R.E. (1978).

1.2 Casus Nijkerker- en Putterpolder

De Nijkerker- en Putterpolder biedt ons een concreet voorbeeld van hoe “recht” er in de praktijk uit kan zien. De Nijkerker- en Putterpolder is gelegen in het beheersgebied van het voormalige waterschap Vallei en Eem (nu waterschap Vallei en Veluwe). Op 29 juni 2000 had het algemeen bestuur van het waterschap een zestal peilbesluiten vastgesteld voor de polder (art. 5.1 Waterwet/ art. 2.41 Omgevingswet). Hierin werd onder andere flexibel peilbeheer geïntroduceerd, met een hoger streefpeil in de zomer en een lager streefpeil in de winter.

Op 3 oktober 2000 keurde Gedeputeerde Staten van Gelderland de peilbesluiten goed. Staatsbosbeheer en de Gelderse Milieufederatie waren het echter niet eens met deze besluiten en gingen tegen de goedkeuring in beroep bij de rechtbank in Arnhem. Staatsbosbeheer beperkte zijn eis tot het peilbesluit voor peilvak N2. Volgens Staatsbosbeheer zou het flexibele peil uit het peilbesluit een te lage ondergrens hebben en leiden tot een intensivering van de landbouw. Dit zou in strijd zijn met het standstill-principe uit het provinciaal waterhuishoudingsplan en met de Europese Vogelrichtlijn (79/409/EEG) en de Europese Habitatrichtlijn (92/43/EEG). De Gelderse Milieufederatie keerde zich tegen de verlaging van het peil in de peilvakken N4 en N5 vanwege strijd met het standstill-principe uit het provinciaal waterhuishoudingsplan.

Op 26 mei 2003 stelde de rechtbank beide eisers in het gelijk. De rechtbank stelde dat in peilvak N2 het gemiddelde peil op jaarbasis zou kunnen stijgen, maar het minimumpeil daalt en dat is in strijd met het standstill-principe. Volgens het waterschap en Gedeputeerde Staten zou er geen verdroging plaatsvinden, maar de rechtbank achtte dat “in dit stadium voorbarig”. Daarbij kwam dat peilvak N2 binnen het gebied valt dat in 2000 door de staatssecretaris van Landbouw, Natuur en Voedselkwaliteit aangewezen was als speciale beschermingszone op grond van de Vogelrichtlijn vanwege de aanwezigheid van de Kleine Zwaan. Op grond van artikel 6 van deze richtlijn had er een speciale beoordeling van de effecten van de peilverlaging moeten plaatsvinden, de zgn. habitattoets, maar dat was niet gebeurd.

De peilvakken N4 en N5 hadden in de verschillende plannen een enigszins andere functie toegekend gekregen, maar ook hier speelde natuur een belangrijke rol. Het waterschap was volgens de rechtbank te veel uitgegaan van het huidige agrarische grondgebruik en te weinig van de toegekende functies. Ook in deze peilvakken zou lokaal het minimumpeil dalen en ook hier was er sprake van strijd met het standstill-principe. De rechtbank verklaarde het beroep dan ook gegrond en vernietigde het bestreden goedkeuringsbesluit van Gedeputeerde Staten voor zover het de peilvakken N2, N4 en N5 betrof. Als gevolg hiervan moest het waterschap nieuwe peilbesluiten opstellen.

In deze casus zien we het recht in actie. Inhoudelijk draaide de casus om de afweging tussen agrarische belangen en natuurbelangen. Het recht en uiteindelijk de rechter

“Towards a Theory of Legal Naturalism.” *Journal of Legal Studies* 2 (2): 97-107). Onze definitie van recht is toegesneden op moderne samenlevingen met een aparte overheidssector met full-time professionele juristen. Zie over de ontwikkeling van deze sector Bourdieu, P. (2014). *On the State; lectures at the Collège de France 1989-1992*. Cambridge (UK) en Malden (MA): Polity Press.

stelt grenzen aan die afweging, maar waarom? Is afweging van belangen niet bij uitstek een taak voor democratisch gekozen of democratisch gecontroleerde organen, zoals het algemeen bestuur van een waterschap en Gedeputeerde Staten?

1.3 Functies van het recht

Het recht heeft in de samenleving verschillende functies. In de eerste plaats kan het recht de *voorspelbaarheid* van menselijk handelen vergroten. Iedere deelnemer aan het maatschappelijk verkeer heeft bepaalde verwachtingen over het gedrag van zijn medeburgers en stemt zijn gedrag hierop af. Het recht kan deze verwachtingen structureren en stabiliseren. Het eenvoudigste voorbeeld van een rechtsregel die de voorspelbaarheid verhoogt is misschien wel de verkeersregel dat men in Nederland rechts moet rijden. Hier heeft iedereen baat bij.

In de tweede plaats kan het recht *rechtszekerheid* geven. Het recht zorgt er bijvoorbeeld voor dat de verkoper van een fiets betaling van de koopsom kan eisen en de koper levering van de fiets.

In de derde plaats is het recht in principe voor iedereen gelijk. Als bijvoorbeeld mijnheer X onder bepaalde voorwaarden grondwater mag oppompen, dan mag mevrouw Y dat ook. Vriendjespolitiek of, in juridische termen, “vooringenomenheid” is niet toegestaan. Het recht bevordert hiermee de *rechtsgelijkheid*.

In de vierde plaats functioneert het recht als een *instrument van overheidshandelen*. Via het recht kan de overheid bepaalde gedragingen verbieden of juist verplicht stellen en aan andere gedragingen voorwaarden verbinden. Op deze manier kan de overheid bijvoorbeeld de waterkwaliteit beschermen.

In de vijfde plaats vormt het recht een *kader voor het overheidshandelen*. Al het overheidshandelen moet aan juridische normen voldoen, zoals specifieke rechtsregels en algemene beginselen van behoorlijk bestuur (zie hoofdstuk 11).

Als de overheid zich niet aan de geldende normen houdt, kan de burger in veel gevallen in beroep gaan bij een rechter (hoofdstuk 12). Het recht biedt hiermee een *waarborg voor de burger*.

Ten slotte biedt het recht een *methode van conflictoplossing*. Hierbij kan het gaan om conflicten tussen burgers en de overheid, maar ook om conflicten tussen burgers onderling of tussen overheidsorganen. Meestal is het beter om eerst niet-juridische methoden van conflictoplossing uit te proberen, zoals een goed gesprek of bemiddeling. Als deze methoden echter niet werken, kunnen juridische procedures soms een oplossing bieden en kunnen zij escalatie helpen voorkomen.

1.4 Bronnen van het recht

Het recht dat in een specifiek geval geldt, is op verschillende plaatsen te vinden. De belangrijkste bron van het recht in Nederland is de wet- en regelgeving. Hierbij gaat het om:

- De Grondwet
- Internationale verdragen (bindende overeenkomsten tussen staten)

- Regelgeving van bij verdrag opgerichte internationale organen, zoals de richtlijnen en verordeningen van de Europese Unie (EU)
- Wetten in formele zin, vastgesteld door het Parlement en de regering
- Lagere nationale regelgeving, zoals algemene maatregelen van bestuur (AMvB's) en ministeriële besluiten
- Regelgeving door decentrale overheden: provinciale en gemeentelijke verordeningen en waterschapskeuren
- “Pseudowetgeving” of beleidsregels: interne regels van een bestuursorgaan over de uitoefening van bevoegdheden

Beleid (plannen en dergelijke) wordt niet als rechtsbron gezien, maar er mag niet zonder meer van afgeweken worden (zie verder § 2.1.4).

Algemene regels kunnen lang niet alles regelen en vaak kunnen zij op verschillende manieren geïnterpreteerd worden. Dit kan tot rechtszaken leiden. In die gevallen moet de rechter uitspraak doen. Eerdere uitspraken heten ook wel jurisprudentie en vormen de tweede rechtsbron.

De derde rechtsbron is het gewoonterecht. Gewoonterecht is recht dat in en door de praktijk ontstaat. Om van gewoonterecht te kunnen spreken, moet er sprake zijn van een gewoonte en van een algemeen gedeelde mening dat deze gewoonte juridisch bindend is. Gewoonterecht is de oudste vorm van recht en is vooral binnen het staatsrecht en het internationale recht nog van groot belang.

In het internationale recht is er nog een vierde rechtsbron: de “opvattingen van de meest bevoegde schrijvers der verschillende naties” (art. 38(1)(d) Statuut van het Internationaal Gerechtshof). Het gaat hier bijvoorbeeld om handboeken en tijdschriftartikelen van gerenommeerde juristen. In het nationale recht zijn deze niet erkend als zelfstandige rechtsbron, maar zij kunnen de interpretatie van het recht en daarmee de jurisprudentie wel beïnvloeden.

Deze vier rechtsbronnen zijn alle bronnen van het “objectieve recht”: de algemeen geldende rechtsregels. Daarnaast zijn er subjectieve rechten. Dat zijn de rechten die individuele personen kunnen ontleen aan het objectieve recht. Een regel van objectief recht is bijvoorbeeld dat de koper van een zaak verplicht is de koopsom te betalen en de verkoper om de verkochte zaak te leveren (Burgerlijk Wetboek Boek 7, Titel 1). Als twee personen een koopovereenkomst sluiten, verkrijgt de koper daarmee het subjectieve recht op levering en de verkoper het subjectieve recht op betaling.

1.5 Soorten recht

Binnen het recht wordt onderscheid gemaakt tussen publiek- en privaatrecht en tussen nationaal en internationaal recht. Het publiekrecht heeft betrekking op de verhouding tussen de overheid en private partijen (bestuurs- of administratief recht) en het functioneren van de overheid (staatsrecht). Bij het bestuursrecht gaat het om zaken als het verlenen, wijzigen en intrekken van vergunningen en rechtsbescherming tegen de overheid. Voorbeelden van staatsrechtelijke kwesties zijn de ministeriële verantwoordelijkheid en de verhouding tussen de nationale overheid, de provincies en de waterschappen.

Privaatrecht	Bestuursrecht
1. Natuurlijke personen 2. Rechtspersonen 2a. Privaatrechtelijke rechtspersoon zoals verenigingen, naamloze vennootschappen (NV's), besloten vennootschappen met beperkte aansprakelijkheid (BV's) en stichtingen (art. 2:2 en 3:2 BW) 2b. Publiekrechtelijke rechtspersonen (art. 1:2 BW): <ul style="list-style-type: none"> • De Staat, de provincies, de gemeenten en de waterschappen • Andere lichamen met verordende bevoegdheid • Andere lichamen waaraan een deel van de overheidstaak is opgedragen indien dit volgt uit het bij of krachtens de wet bepaalde 	1. Bestuursorganen (art. 1:1 Awb): 1a. Organen van een rechtspersoon dat krachtens publiekrecht is ingesteld, zoals de gemeenteraad en het college van B&W 1b. Een ander persoon of college, met enig openbaar gezag bekleed: <ul style="list-style-type: none"> • Zelfstandige bestuursorganen zonder rechtspersoonlijkheid, zoals de Kiesraad • Privaatrechtelijke instellingen die overheidsgezag uitoefenen, zoals instellingen van bijzonder onderwijs (o.a. het verlenen van diploma's) • Speciaal opgerichte privaatrechtelijke rechtspersonen, meestal stichtingen 2. Private partijen <ul style="list-style-type: none"> • Natuurlijke personen • Privaatrechtelijke rechtspersonen

Tabel 1: Partijen in het privaatrecht en het bestuursrecht. In het staatsrecht komen we verder de begrippen “openbaar lichaam” en “overheidsorgaan” tegen. Openbare lichamen zijn provincies, gemeenten en waterschappen; andere bij of krachtens wet ingestelde openbare lichamen; en gemeenschappelijke regelingen van deze lichamen op grond van de Wet gemeenschappelijke regelingen. Het begrip overheidsorgaan komt grotendeels overeen met het begrip bestuursorgaan.

De vervolging van overtredingen en misdrijven en het opleggen van straffen zijn het onderwerp van het strafrecht en het strafprocesrecht.

Het privaatrecht, ook wel burgerlijk recht genoemd, heeft betrekking op de relatie tussen private partijen (natuurlijke personen en rechtspersonen: zie Tabel 1). Voorbeelden zijn het familie- en personenrecht en het contractenrecht. Ook overheden kunnen onder het privaatrecht vallen, bijvoorbeeld als zij als privaatrechtelijke eigenaar optreden of een privaatrechtelijke rechtshandeling verrichten, zoals het sluiten van een koopcontract.

Als een overheidsorgaan zowel privaatrechtelijk als bestuursrechtelijk kan optreden, moet het de methode kiezen die de burger de meeste waarborgen biedt. Een waterschap is bijvoorbeeld niet alleen de privaatrechtelijke eigenaar van veel oppervlaktewateren, maar ook de publiekrechtelijke beheerder hiervan (zie Box 1, volgende pagina). Als een waterschap het varen met motorboten op zijn water wil verbieden, zou het als eigenaar de toegang voor motorboten simpelweg kunnen verbieden. Als beheerder kan het de waterschapskeur aanpassen. Voor de aanpassing van de keur gelden

Box 1: De eigendom van water

Het Nederlandse waterbeheer heeft van oudsher een sterk publiekrechtelijk karakter. Toch is ook het privaatrecht, zoals de regels over eigendom, van belang. Eigendom wordt in het Burgerlijk Wetboek, art. 5:1, gedefinieerd als het meest omvattende recht dat een persoon op een zaak kan hebben. De eigenaar kan met uitsluiting van een ieder vrij van de zaak gebruik maken, mits dit gebruik niet strijdt met de rechten van anderen en de wettelijke voorschriften en mits de regels van het ongeschreven recht in acht worden genomen.

Oppervlaktewater wordt niet voor eigendom vatbaar geacht en behoort dus aan niemand toe. Een uitzondering daarop is oppervlaktewater dat zich op één erf bevindt en niet in open gemeenschap met water op iemand anders erf staat, zoals een tuinvijver. Dat water is eigendom van de eigenaar van de grond (art. 5:20, d). Verder verkrijgt degene die water in bezit neemt dat aan niemand toebehoort, bijvoorbeeld door onttrekking, de eigendom van dat water (art. 5:4). De mogelijkheden voor onttrekking zijn echter publiekrechtelijk beperkt (zie § 4.3.2 van dit boek).

Bij oppervlaktewater dat van niemand is, is er meestal wel een eigenaar van de grond waarop dit water zich bevindt: de waterbodem. De eigenaar van de waterbodem is niet alleen bevoegd om de waterbodem zelf, maar ook de ruimte hierboven exclusief te gebruiken (art. 5:21, lid 1). Hij of zij kan in principe het varen, zwemmen, vissen en dergelijke in en op dit water verbieden. Ook hier gelden echter publiekrechtelijke beperkingen. Visrechten zijn vaak gescheiden van de eigendom van de waterbodem (§ 6.5).

De waterbodem van watergangen die dwars over een perceel gaan, is over het algemeen het eigendom van de eigenaar van dit perceel. Hiervan kan afgeweken worden, wat dan vastgelegd moet worden in het kadaster. Bij watergangen die als perceelgrens dienen, wordt de perceelgrens vermoed in het midden van het water te liggen, tenzij het kadaster anders bepaalt (art. 5:36). Bij openbaar vaarwater wordt de grond waarop deze zich bevindt, vermoed eigendom te zijn van de Staat. Dit geldt echter niet als een openbaar lichaam die wateren onderhoudt en het onderhoud niet van de Staat heeft overgenomen of vroeger onderhield (art. 5:27). In die gevallen heeft dat openbaar lichaam de rechten en plichten van eigenaar.

Grondwater is evenals het meeste oppervlaktewater niet voor eigendom vatbaar en behoort dus aan niemand toe. Zodra het door bron, put of pomp aan de oppervlakte is gekomen, is het eigendom van de eigenaar van de grond waarop deze bron, put of pomp zich bevindt (art. 5:20, c). Hiervan kan bij overeenkomst worden afgeweken. De publiekrechtelijke beperkingen om grondwater te winnen zijn echter zeer belangrijk (zie § 4.3.2).²

² Vóór de inwerkingtreding van het huidige Boek 5 van het Burgerlijk Wetboek was het eigendom van water minder systematisch geregeld en waren er vele bepalingen over de eigendom van aanwassen. Zie Beekman, A.A. (1905-1907). *Het Dijk- en Waterschapsrecht in Nederland voor 1795*. 's-Gravenhage: Martinus Nijhoff, pp. 22-35 (lemma “aanwas”) en Blécourt, A.S. de, en H.F.W.D. Fischer (1959). *Kort begrip van het oud-vaderlands burgerlijk recht* Groningen: Wolters.

strikte procedures, met mogelijkheden voor inspraak van de burger. De bestuursrechtelijke weg biedt daarmee meer waarborgen voor de burger en het waterschap mag dan niet de privaatrechtelijke weg kiezen.

Overheidsorganen vallen ook onder het privaatrecht als zij een “onrechtmatige daad” plegen. Een onrechtmatige daad wordt gedefinieerd als een “inbreuk op een recht en een doen of nalaten in strijd met een wettelijke plicht of met hetgeen volgens ongeschreven recht in het maatschappelijk verkeer betaamt” (art. 6:162 BW). De pleger van een onrechtmatige daad is gehouden om eventuele schade te vergoeden (zie verder § 12.4).

Recht wordt niet alleen nationaal gemaakt, maar ook internationaal, in de vorm van verdragen tussen verschillende staten en door besluiten van internationale en supranationale organen. Dit heet internationaal recht. In dit boek komt vooral het recht van de Europese Unie aan bod.

Dit boek behandelt het waterrecht. Waterrecht in brede zin is een dwarsdoorsnede van de verschillende soorten recht voor zover die relevant zijn voor het waterbeheer. Het omvat al het recht met betrekking tot het beheer van watersystemen en de waterketen, maar ook grote delen van het milieurecht, het natuurbeschermingsrecht en het ruimtelijke ordeningsrecht (r.o.). In tabel 2 (volgende pagina) wordt ter introductie een aantal belangrijke nationale wetten voor het waterbeheer vermeld.

1.6 Vindplaatsen

Informatie over waterrecht is op vele plaatsen te vinden. Alle nationale wet- en regelgeving is te vinden in de Wettenbank op wetten.overheid.nl. Regelgeving van lagere overheden is hier ook te vinden en op de website van het desbetreffende overheidsorgaan. Jurisprudentie is te vinden op www.rechtspraak.nl (alle juridisch of maatschappelijk belangrijke uitspraken vanaf december 1999) en op www.raadvanstate.nl (alle uitspraken van de Raad van State vanaf 2002). Oudere jurisprudentie is alleen aanwezig op papier in de grote (universiteits-) bibliotheken. Alle Europese regelgeving en alle recentere uitspraken van het Europese Hof van Justitie zijn te vinden via europa.eu/european-union/law_nl.

Veel beleidsstukken van de nationale overheid en officiële bekendmakingen kunnen gevonden worden via www.overheid.nl. Hier zijn onder andere de Handelingen (het verslag van de beraadslagingen in het Parlement), memories van toelichting bij wetsvoorstellen (in de kamerstukken) en nota's van toelichtingen bij AMvB's (in het *Staatsblad* achter de tekst van de AMvB zelf) te vinden. Ook de websites van de verschillende ministeries bevatten veel beleidsstukken.

Beleidsstukken van gemeenten, provincies en waterschappen zijn te vinden op www.vng.nl, www.ipo.nl en www.waterschappen.nl en op de websites van de individuele gemeenten, provincies en waterschappen. Verdere interessante sites zijn www.helptdeskwater.nl (algemeen, wordt geleidelijk vervangen door [iplo.nl](http://www.iplo.nl)), en www.waterforum.net (nieuws). Bestemmingsplannen en andere ruimtelijke plannen zijn te vinden via www.ruimtelijkeplannen.nl.

	Algemeen	Water	R.o.	Milieu	Natuur
Staatsrecht	Grondwet Provinciewet Gemeentewet	Waterschapswet Waterwet**			
Bestuursrecht	Algemene wet bestuursrecht (Awb)	Waterwet** Drinkwaterwet Ontgrondingenwet ⁺	Wet op de ruimtelijke ordening (Wro) ⁺ Woningwet Wet algemene bepalingen omgevingsrecht (Wabo) ⁺	Wet milieubeheer (Wm) ⁺ Wabo ⁺ Wet bodembescherming ⁺	Wet natuurbescherming ⁺ Visserijwet Wabo ⁺
Burgerlijk recht	Burgerlijk Wetboek (BW)				
Strafrecht	Wetboek van Strafrecht				

*: In werking getreden op 1-1-2010, vervangt de Grondwaterwet (Gww), de Wet beheer Rijkswaterstaatswerken (Wbr), de Wet op de waterhuishouding (Wwh), de Wet op de waterkering (Wwk), de Wet verontreiniging Oppervlaktewateren (Wvo), de Wet Verontreiniging Zeewater (Wvz), de Wet Droogmakerijen en Indijkingen en de “natte” delen van de Waterstaatswet 1900.
⁺: Wordt geheel of gedeeltelijk vervangen door de Omgevingswet.

Tabel 2: Belangrijke wetten voor het Nederlandse waterbeheer

Secundaire literatuur over waterrecht is te vinden via de catalogus van de TU Delft-bibliotheek (beperkt), de andere universiteitsbibliotheken en de Koninklijke Bibliotheek in Den Haag. Een goede bron voor de Omgevingswet en de wijzigingen ten opzichte van het huidige/ oude recht is het Informatiepunt Leefomgeving (iplo.nl).

Een algemeen principe bij het zoeken naar informatie is om zoveel mogelijk terug te gaan naar de primaire bronnen, in dit geval de relevante wet- en regelgeving en jurisprudentie. Als dit erg complex is of te veel tijd kost, kan gebruik gemaakt worden van secundaire literatuur, zoals (recente) juridische literatuur. Verder kan een recente rechterlijke uitspraak of beleidsnota soms duidelijkheid scheppen.

Bij secundaire literatuur moet de kwaliteit altijd beoordeeld worden. Dat kan aan de hand van de status van de bron. Een homepage waarop mijnheer X verslag doet van zijn juridische strijd met het waterschap is bijvoorbeeld minder betrouwbaar dan een kamerstuk of een artikel van een professionele jurist. Ook in het tweede geval is echter oppassen geboden. Veel wet- en regelgeving en jurisprudentie kan op verschillende manieren geïnterpreteerd worden, en de interpretatie die iemand kiest wordt bewust of onbewust beïnvloed door de belangen die hij of zij behartigt en zijn of haar persoonlijke overtuigingen. Eventueel kunnen de bronnen waarnaar verwezen wordt, gecheckt worden. Literatuur zonder uitgebreide bronverwijzingen kan niet erg vertrouwd worden.

1.7 Juridische informatie interpreteren

Juridische informatie bestaat voornamelijk uit tekst. De betekenis van juridische teksten is soms direct duidelijk, maar vaak moeten zij geïnterpreteerd worden. In veel gevallen zijn er meerdere interpretaties mogelijk. Afhankelijk van de gekozen interpretatie kunnen activiteiten wel of niet toegestaan zijn en moet er wel of geen schadevergoeding betaald worden. Het zal dan ook niet verbazen dat er vaak onenigheid ontstaat over de juiste interpretatie. In een rechtstaat als Nederland is het uiteindelijk de rechter die hierbij het laatste woord heeft.³

Een belangrijk aandachtspunt bij de interpretatie van juridische teksten is dat termen in het recht soms een andere betekenis hebben dan in het dagelijkse spraakgebruik. Zo betekent de term “besluit” in het dagelijkse spraakgebruik beslissing in het algemeen, maar in het bestuursrecht “schriftelijke beslissing van een bestuursorgaan, inhoudende een publiekrechtelijke rechtshandeling” (art. 1:3 Awb; zie verder hoofdstuk 11 van dit boek). Mondelinge beslissingen en beslissingen van private partijen vallen hier bijvoorbeeld niet onder.

Juridische termen worden vaak gedefinieerd aan het begin van de regeling of het onderdeel van de regeling waarin ze gebruikt worden. Als een term niet helemaal duidelijk is, kan het nuttig zijn om te kijken of dezelfde term ook in andere regelingen voorkomt en hoe die daar gebruikt wordt. Dit is een voorbeeld van systematische interpretatie. Systematische interpretatie houdt in dat juridische bepalingen geïnterpreteerd worden als onderdeel en in het licht van het hele stelsel van regels waarin zij voorkomen. Systematische interpretatie kan strijd tussen verschillende bepalingen helpen voorkomen.

Andere interpretatiemethoden zijn de grammaticale, teleologische en de wetshistorische interpretatiemethoden. Bij grammaticale interpretatie wordt louter gekeken naar de letterlijke betekenis van woorden en zinnen. Stel bijvoorbeeld dat er een Nederlandse wet is die de volgende bepaling bevat: “Het is verboden huisdieren te houden in beschermde natuurgebieden.” Is het dan verboden om in een beschermd natuurgebied een safaripark met leeuwen op te richten? Volgens het *Groot woordenboek hedendaags Nederlands* van Van Dale (2^e druk, 1991) is een huisdier een “tam dier dat voor het nut of de gezelligheid wordt gehouden”. Leeuwen zijn niet tam en ook niet erg nuttig of gezellig. In een grammaticale interpretatie van deze bepaling is het oprichten van een safaripark met leeuwen dus niet verboden, althans niet op grond van deze bepaling.

Bij een teleologisch interpretatie (van het Griekse “telos”, einde of doel) wordt geredeneerd vanuit het doel van de bepaling of de regeling waarin de bepaling voorkomt. Als het doel van bovenvermelde bepaling het beschermen van het karakter van natuurgebieden is, dan kan men leeuwen als “huisdieren” aanmerken aangezien het houden van leeuwen het karakter van Nederlandse natuurgebieden minstens zoveel aantast als het houden van nuttige koeien of gezellige paarden.

³ Vgl. de definitie van recht van O.W. Holmes: “Law is the prophecy of what the Courts will do.” (Holmes O.W. (1897), “The Path of the Law.”, *Harvard Law Review*, p. 457; ook in: *Collected Papers*, 1920, 173.)

Het doel van een bepaling kan op verschillende manieren achterhaald worden. Vaak geeft het eerste artikel van een regeling of de overwegingen die hieraan voorafgaan het doel expliciet aan. In andere gevallen kan een nadere analyse van de inhoud van de regeling duidelijkheid brengen. Ook de gebruikte tussenkopies kunnen van belang zijn (bv. “Titel 4: bescherming van het natuurlijke karakter”). Verder kan de totstandkomingsgeschiedenis van de regeling geanalyseerd worden. Dit is de zogenaamde *wetshistorische interpretatie*. Belangrijke bronnen voor een wetshistorische interpretatie van Nederlandse wetten zijn de parlementaire stukken, zoals de memorie van toelichting bij het wetsvoorstel en de Handelingen.

Twee meer technische interpretatiemethoden zijn de analoge interpretatie en de interpretatie a contrario. Een analoge interpretatie van de hierboven genoemde bepaling houdt in dat het houden van huisdieren in beschermde natuurgebieden verboden is en dus, naar analogie, ook het houden van andere dieren die daar niet van nature voorkomen. De interpretatie a contrario leidt tot de tegenovergestelde conclusie: het houden van leeuwen is niet expliciet verboden en dus is het toegestaan.

Het kan gebeuren dat bepalingen uit verschillende regelingen niet met elkaar in overeenstemming te brengen zijn, welke interpretatiemethoden men ook kiest. In die gevallen gaat over het algemeen de hogere regeling boven de lagere regeling. Zo gaat een wet in formele zin boven een AMvB en beide gaan boven provinciale, gemeentelijke en waterschapsverordeningen (zie art. 121 Gemeentewet, art. 59 Waterschapswet en art. 118 Provinciewet). Internationale verdragen en Europese richtlijnen gaan op hun beurt boven nationale wetten (art. 90-95 Grondwet; zie verder § 2.3.5). Een uitzondering op deze regel is dat de rechter wetten in formele zin niet aan de Grondwet mag toetsen (art. 120 Grondwet). Het idee hierachter is dat de rechter dan te veel “op de stoel van de wetgever” zou gaan zitten.

Bij strijd tussen regelingen van hetzelfde niveau, bijvoorbeeld twee AMvB's, gaat de meer specifieke regeling voor op de meer algemene (in het Latijn: “*lex specialis derogat lex generalis*”). Verder gaat over het algemeen nieuwere regelgeving boven oudere. In veel gevallen bevat nieuwe regelgeving bepalingen over wijzigingen in of het vervallen van oude regelgeving (zie ook art. 122 Gemeentewet, art. 59 Waterschapswet, art. 119 Provinciewet en § 2.1.5).

Zoals hierboven vermeld, is het bij onduidelijkheid uiteindelijk de rechter die bepaalt welke bepalingen gelden en hoe deze geïnterpreteerd moeten worden. Het is dan ook aan te bevelen om bij de interpretatie van juridische bepalingen te kijken of er jurisprudentie over bestaat. Hierbij geldt hoe “hoger” de rechter, hoe meer gewicht er aan zijn interpretatie toegekend moet worden. Uitspraken van lagere rechters, zoals de rechtbanken, kunnen namelijk in hoger beroep vernietigd worden. Verder is het aan te raden om eerst de meest recente jurisprudentie te raadplegen omdat oude uitspraken op verouderde regelgeving gebaseerd kunnen zijn en rechters soms hun interpretatie wijzigen.

Ook bij de jurisprudentie kunnen zich interpretatieproblemen voordoen. Uitspraken zijn niet altijd even duidelijk en bijna altijd zal een nieuw geval niet helemaal overeenkomen met het geval dat in een oude uitspraak centraal stond. Men heeft dan de keus tussen een analoge interpretatie (het geval is vergelijkbaar en dus...) of een interpretatie a contrario (het geval is niet hetzelfde en dus...).

1.8 Inhoud boek

In dit boek komen alle aspecten van het waterrecht in brede zin aan bod. In hoofdstuk 2 worden de belangrijkste waterbeheerders en de belangrijkste juridische instrumenten die zij hebben geïntroduceerd. Speciale aandacht gaat hierbij uit naar de waterschappen en de Europese Unie. Hoofdstuk 3 behandelt de Omgevingswet, die, met enige slagen om de arm, op 1 januari 2023 in werking zal treden. De hoofdstukken 4, 5 en 6 behandelen respectievelijk het huidige watersysteembeheer, het waterketenbeheer en het overige relevante omgevingsbeheer. De Europese Kaderrichtlijn water krijgt aparte aandacht in hoofdstuk 7. De hoofdstukken 8, 9 en 10 gaan vervolgens in op de nieuwe Europese Richtlijn overstromingsrisico's en de overstromingsproblematiek, op het waterbeheer tijdens crises, en op de financiering van het waterbeheer. De hoofdstukken 11 en 12 ten slotte behandelen de normen waar de overheid zelf zich aan moet houden en de mogelijkheden voor rechtsbescherming tegen de overheid. De bijlages bevatten een lijst met afkortingen, een overzicht van de meest relevante ministeries vanaf 2000 en een inleiding op de Nederlandse staatsinrichting.

Zoals al vermeld in het voorwoord, behandelt dit boek zowel het “oude” waterrecht onder de Waterwet als het nieuwe waterrecht onder de Omgevingswet. Grote veranderingen worden expliciet aangegeven, maar om het boek niet te lang te maken en leesbaar te houden, zijn kleine veranderingen niet altijd aangegeven. Kleine veranderingen kunnen in de praktijk echter belangrijk zijn. Bovendien kunnen sommige bepalingen nog gewijzigd worden en is niemand onfeilbaar, ook schrijver dezes niet. Het is daarom aan te raden om in concrete gevallen, als het echt belangrijk is, de vermelde wetsbepalingen zelf te raadplegen. Verwijzingen naar hoofdstukken en paragrafen hebben betrekking op hoofdstukken en paragrafen van dit boek, tenzij anders aangegeven.

Tenslotte nog een woord over het taalgebruik. Bij samenstellingen met “beheer”, zoals beheersplan, is consistent een tussen-s toegepast. Beheersplan is dus geen plan om te beheersen, maar om te beheren. Wat betreft het hoofdlettergebruik is zoveel mogelijk uitgegaan van de regels uit het Groene Boekje, dus hoofdletters alleen bij eigennamen, inclusief namen van unieke instellingen, zoals “Hoge Raad”, en unieke regelingen, bijvoorbeeld “Kaderrichtlijn water”.⁴ In het laatste geval is alleen de eerste letter van het eerste woord een hoofdletter, naar analogie van de regels voor de titels van boeken en films. Niet-unieke instellingen en functies worden zonder hoofdletter geschreven, ook als de functie door maar één persoon vervuld wordt, zoals “koning” en “minister van Infrastructuur en Waterstaat”. In afwijking hiervan worden namen van niet-unieke instellingen die in de praktijk bijna altijd met hoofdletters geschreven worden, ook in dit boek met hoofdletters geschreven. Voorbeelden hiervan zijn “Provinciale Staten” en “Gedeputeerde Staten”. Verder wordt de praktijk gevolgd om sommige afkortingen met hoofdletters te schrijven, zoals “AMvB” als afkorting van “algemene maatregel van bestuur”.

⁴ *Het groene boekje; Woordenlijst Nederlandse taal*, Van Dale Uitgevers, Utrecht/ Antwerpen 2015.

2 ORGANISATORISCH KADER

In dit hoofdstuk staat de vraag centraal wie er verantwoordelijk zijn voor het waterbeheer in Nederland (§ 2.1). Speciale aandacht gaat hierbij uit naar de rol van de waterschappen (§ 2.2) en de Europese Unie (§ 2.3).

2.1 Overzicht

Binnen het waterbeheer kan onderscheid gemaakt worden tussen watersysteembeheer, waterketenbeheer en overig beheer. *Watersysteem* wordt gedefinieerd als een “samenhangend geheel van één of meerdere oppervlaktewaterlichamen en grondwaterlichamen, met bijbehorende bergingsgebieden, waterkeringen en ondersteunende kunstwerken” (art. 1.1 Waterwet (Ww), Bijlage bij art. 1.1 Omgevingswet (Ow)). Oppervlaktewaterlichamen omvatten mede de daarin aanwezige stoffen, de bodem en de oever, en de flora en fauna.⁵ Bij ondersteunende kunstwerken kan men denken aan sluizen, gemalen en dergelijke.

Het watersysteembeheer bestaat uit actief beheer en passief beheer. *Actief beheer* is de uitvoering van concrete werkzaamheden, zoals de aanleg en het onderhoud van kunstwerken en de aan- en afvoer van water. *Passief beheer* is het reguleren van het gebruik van watersystemen door derden, onder andere via algemene regels en vergunningen.

Het *waterketenbeheer* omvat de openbare drinkwatervoorziening en de inzameling en behandeling van afvalwater. Onder *overig beheer* valt al het beheer dat zich niet direct richt op het watersysteem of de waterketen, maar hier wel relevant voor is. Voorbeelden hiervan zijn het natuurbeheer en de ruimtelijke ordening.

2.1.1 Watersysteembeheer

De bevoegdheden met betrekking tot het watersysteembeheer zijn grotendeels geregeld in hoofdstuk 3 van de Waterwet en § 2.4.1 van de Omgevingswet. Het actieve en passieve beheer van de “Rijkswateren” gebeurt door Rijkswaterstaat, een uitvoerende dienst van het ministerie van Infrastructuur en Waterstaat (IenW). Dit ministerie bestaat sinds oktober 2017 en is de opvolger van het ministerie van Infrastructuur en Milieu (IenM), dat op zijn beurt ontstond in oktober 2010 door een fusie van de ministeries van Verkeer en Waterstaat (V&W) en Volkshuisvesting, Ruimtelijke Ordening en Milieubeheer (VROM; zie bijlage 2 voor een overzicht van de meest relevante ministers sinds 2000). Onder de Rijkswateren vallen de grote rivieren en kanalen, het IJsselmeer, de Waddenzee en de Noordzee (art. 3.2 en bijlage II-IV Waterregeling; art. 3.1 en bijlage II Ow). Rijkswaterstaat beheert geen grondwater en rioolwaterzuiveringsinstallaties en slechts enkele waterkeringen.

⁵ De term oppervlaktewaterlichaam komt uit de Europese Kaderrichtlijn water (Krw), maar wordt daarin iets anders en beperkter gedefinieerd: alleen de grotere waterlichamen vallen onder de Krw (zie Waterwet, Memorie van Toelichting, Kamerstukken II, 30.818, nr. 3, p. 88 en verder § 7.2.3).

Box 2: Staatssecretaris versus minister

Vanaf 1998 heeft Nederland jarenlang een staatssecretaris voor waterbeheer gehad. Wat is echter de positie van een staatssecretaris? Artikel 46 lid 2 van de Grondwet bepaalt hierover het volgende:

“Een staatssecretaris treedt in de gevallen waarin de minister het nodig acht en met inachtneming van diens aanwijzingen, in zijn plaats als minister op. De staatssecretaris is uit dien hoofde verantwoordelijk, onverminderd de verantwoordelijkheid van de minister.”

Een staatssecretaris kan dus namens een minister optreden en bijvoorbeeld wetten en Koninklijke Besluiten ondertekenen (art. 47 Grondwet).

In de praktijk neemt een staatssecretaris alleen deel aan het kabinetsberaad als één van zijn of haar onderwerpen op de agenda staat. Sommige kabinetten zijn hier zeer strikt in en laten een staatssecretaris alleen toe tijdens de behandeling van die agendapunten, maar andere kabinetten lieten de betreffende staatssecretaris aan de hele vergadering deelnemen.

Volgens art. 46 lid 2 van de Grondwet blijft de minister verantwoordelijk voor het handelen van zijn of haar staatssecretaris. Hieruit zou men op kunnen maken dat als een staatssecretaris het vertrouwen van de Kamer verliest en ontslag moet nemen, de minister ook ontslag moet nemen. Zo werkt het in de praktijk echter meestal niet. Tijdens de kabinetsformatie worden afspraken gemaakt over de taakverdeling tussen de minister en de staatssecretaris. Vaak wordt gekozen voor een staatssecretaris van een andere politieke kleur dan de minister.

Wetten en lagere regelgeving noemen bijna nooit de staatssecretaris maar bijna altijd de minister, ook als dat in de praktijk de staatssecretaris is. In dit boek wordt de wet- en regelgeving vaak letterlijk aangehaald. Waar in dit boek sprake is van de minister, kan dat in veel gevallen dus ook de staatssecretaris zijn.

De beheerder van de andere wateren, de zogenaamde “regionale wateren”, wordt aangewezen bij provinciale verordening (art. 3.2 Ww; art. 2.18 lid 2 Ow). In principe is de beheerder het waterschap. Het actieve vaarwegbeheer – op diepte houden voor de scheepvaart, beboeiing en dergelijke – is veelal de verantwoordelijkheid van de provincie. Deze heeft deze taak soms weer toebedeeld aan waterschappen of aan gemeenten en waterschappen.⁶ Het vaarwegbeheer van de Rijkswateren is een taak van het Rijk.

Sinds de inwerkingtreding van de Waterwet in 2010 is de regulering van de meeste grondwateronttrekkingen een taak van de waterschappen geworden. Voorheen was dit een taak van Gedeputeerde Staten. Gedeputeerde Staten zijn nog steeds verantwoordelijk voor industriële onttrekkingen van 150.000 m³/jaar of meer, voor onttrekkingen ten behoeve van de openbare drinkwatervoorziening, en voor onttrekkingen en infiltratie

⁶ Waterwet, Memorie van Toelichting. Kamerstukken II, 30.818, nr. 3, art. 2.18 lid 2 Omgevingswet.

ten behoeve van koude- en warmteopslag (art. 6.4 Ww; art. 4.3 Omgevingsbesluit (Ob) jo. art. 16.4 Besluit activiteiten leefomgeving (Bal)).

De gemeente is sinds 1 januari 2008 verantwoordelijk voor de inzameling en verwerking van afvloeiend regenwater en voor het nemen van maatregelen tegen grondwateroverlast (art. 3.5 en 3.6 Ww, art. 2.16 lid 1 Ow). Op beide verplichtingen bestaan echter uitzonderingen. De gemeente hoeft regenwater alleen in te zamelen en te verwerken voor zover de verschillende perceeleigenaren dit water redelijkerwijs niet op hun eigen perceel in de bodem kunnen infiltreren of op het oppervlaktewater kunnen brengen. Maatregelen tegen grondwateroverlast zijn alleen verplicht in openbaar gemeentelijk gebied; indien de overlast structureel nadelig is voor de aan de grond gegeven bestemming; voor zover de maatregelen doelmatig zijn; en voor zover zij niet tot de zorg van het waterschap of de provincie behoren (zie verder § 4.2.7).

Het grondwaterkwaliteitsbeheer is geen apart beleidsveld, maar onderdeel van de bodembescherming en het mestbeleid.

2.1.2 Waterketenbeheer

Riolering is vanouds een gemeentelijke taak. Tot voor enige jaren was echter alleen de inzameling en transport van afvalwater wettelijk vastgelegd (in de Wet milieubeheer, titel 10.5) en niet de inzameling en verwerking van regenwater.

De zuivering van het stedelijk afvalwater dat in het riool wordt gebracht, is de verantwoordelijkheid van het waterschap (art. 3.4 Ww; art. 2.16 lid 1 Ow). Riooloverstortingen worden gereguleerd door de waterkwaliteitsbeheerder, dus het waterschap of Rijkswaterstaat.

De openbare drinkwatervoorziening is de taak van een tiental drinkwaterbedrijven. Met uitzondering van Waternet (Amsterdam en omstreken) zijn dit alle naamloze vennootschappen in handen van de provincie of gemeenten. De drinkwaterbedrijven hebben zich verenigd in de Vewin, de Vereniging van waterbedrijven in Nederland.

2.1.3 Ander relevant beheer

Ander beheer dat relevant is voor watersystemen of de waterketen, is onder andere bodembescherming, de aanpak van diffuse verontreinigingen, natuurbescherming, visserij en ruimtelijke ordening (r.o.). Bodembescherming is vooral een taak van de provincie, voor zover het landbodems betreft. De bescherming van waterbodems is een onderdeel van het watersysteembeheer. De aanpak van diffuse bronnen is geregeld via onder andere de mestwetgeving, de wetgeving op het gebied van bestrijdingsmiddelen en het Bouwbesluit en over enige tijd de Omgevingswet.

Binnen de ruimtelijke ordening speelt de gemeente een centrale rol. Het gemeentelijke bestemmingsplan is het enige r.o.-plan dat juridisch bindend is. Wie in een gemeente een bouwwerk wil neerzetten, heeft een omgevingsvergunning van het gemeentebestuur nodig en over het algemeen kan deze alleen verleend worden als dat bouwwerk in overeenstemming is met de functie die het bestemmingsplan aan de grond geeft. Voor de aanleg van andere werken, zoals drainagesystemen, kan een omgevingsvergunning vereist zijn. Bij projecten van bovenlokaal belang spelen de provincie en het

Rijk een belangrijke rol, in het bijzonder de minister voor Volkshuisvesting en Ruimtelijke Ordening (VRO).⁷

Binnen het natuurbeheer hebben Gedeputeerde Staten en het ministerie van Landbouw, Natuur en Voedselkwaliteit (LNV) de belangrijkste regelgevende bevoegdheden. Dit ministerie wordt geleid door de minister van LNV, maar sinds januari 2022 is er op dit ministerie een aparte minister voor Natuur en Stikstof (NenS).⁸

Het feitelijke natuurbeheer gebeurt meestal door de eigenaar (Staatsbosbeheer, landgoedeigenaren, etc.). Daarnaast besteden de waterbeheerders aandacht aan natuurbeheer. Dit is sinds 2000 alleen maar toegenomen doordat de Europese Kaderrichtlijn water bindende ecologische doelen bevat.

Klimaat en energie valt onder het ministerie van Economische Zaken en Klimaat (EZK). Sinds januari 2022 is er op dit ministerie een aparte minister voor Klimaat en Energie (KenE).

Beroepsvisserij en recreatieve visserij worden geregeld in de Visserijwet van 1963. De visrechten zelf hebben een zuiver privaatrechtelijk karakter en zijn meestal, maar niet altijd, verbonden met het eigendom van het betreffende water (in feite de waterbodem: zie Box 1). Het Rijk als verhuurder van veel visrechten verplicht de huurders tot het opstellen van visstandbeheersplannen en het oprichten van visstandbeheercommissies (vbc's). Ook voor regionale wateren zijn vbc's opgericht, veelal één per waterschap (www.sportvisserijnederland.nl/vis-water/vbc). Voor de visserij op de Noordzee is het gemeenschappelijke visserijbeleid van de Europese Gemeenschap van groot belang.

De belangrijkste beheersinstrumenten binnen het passieve omgevingsbeheer zijn algemene regels en omgevingsvergunningen. Omgevingsvergunningen worden in de meeste gevallen verleend door de gemeente, maar in sommige complexere gevallen door Gedeputeerde Staten of de minister van IenW of LNV. Vaak hebben bedrijven zowel een omgevingsvergunning als andere vergunningen, zoals een watervergunning, nodig.

2.1.4 **Beleid en beleidsplannen**

“Beheer” wordt vaak tegenover “beleid” en “regelgeving” gesteld. Beleid bestaat uit de doelen die bij het beheer nagestreefd worden en de strategie die hierbij gevolgd wordt.

⁷ De minister voor VRO bestaat sinds januari 2022. Hij heeft geen eigen ministerie maar is gehuisvest op het ministerie van Binnenlandse Zaken en Koninkrijksrelaties (BZK). Van oktober 2017 tot januari 2022 was de minister van BZK zelf verantwoordelijk voor volkshuisvesting en ruimtelijke ordening. Tussen oktober 2010 en oktober 2017 was de minister van Infrastructuur en Milieu de verantwoordelijke bewindspersoon en voor oktober 2010 de minister van Volkshuisvesting Ruimtelijke Ordening en Milieubeheer.

⁸ Het huidige ministerie van LNV bestaat sinds oktober 2017. Hiervoor was het onderdeel van het ministerie van Economische Zaken (EZ), dat sinds oktober 2017 Economische Zaken en Klimaat (EZK) heet. Van oktober 2010 tot november 2012 was de naam van dit ministerie Economische Zaken, Landbouw en Innovatie (EL&I). EL&I was in oktober 2010 ontstaan door de samenvoeging van het oude ministerie van Economische Zaken (EZ) met het oude ministerie van Landbouw, Natuur en Voedselkwaliteit (LNV). Het oude LNV was opgericht in 1935 als het ministerie van Landbouw en Visserij en heeft daarna als namen gehad Landbouw, Visserij en Voedselvoorziening, en Landbouw, Natuurbeheer en Visserij. Pas in 1982 kwam het beleids-terrein natuurbescherming bij het ministerie. Zie verder bijlage 2.

	Ruimtelijke ordening	Watersysteembeheer	Milieubeheer
Nationaal strategisch	Structuurvisie(s)	Nationaal waterplan (tevens structuurvisie)	Nationaal milieubeleidsplan
operationeel		Beheersplan Rijkswateren	
Provinciaal strategisch	Structuurvisie(s)	Regionaal waterplan (tevens structuurvisie)	Provinciaal milieubeleidsplan
operationeel		Beheersplan (bepaalde grondwateronttrekkingen)	
Lokaal/regionaal strategisch	Gemeentelijke Structuurvisie(s)		Gemeentelijk milieubeleidsplan (optioneel)
operationeel	Gemeentelijk Bestemmingsplan	Beheersplan (waterschap)	
	Uitwerkingsplan (indien bepaald in bestemmingsplan)	(Verbreed) rioleringsplan (gemeente; inclusief maatregelen tegen grondwateroverlast)	

Figuur 1: Het Nederlandse planningssysteem relevant voor water op grond van de Waterwet, Wet r.o. en Wet milieubeheer, exclusief het Natuurbeleidsplan en de niet wettelijk verplichte plannen, zoals gemeentelijke waterplannen

Het beleid voor het waterbeheer wordt gedeeltelijk gemaakt door de beheerders zelf, maar voor een groot deel door hogere overheden. Bij het grond- en oppervlaktewaterbeheer zijn dit de provincies en de nationale overheid, in het bijzonder de minister van IenW.⁹ Voor het beleid ten aanzien van drinkwater en riolering is eveneens IenW van groot belang.¹⁰ Binnen de r.o. spelen de provincie en de minister voor VRO een belangrijke rol.¹¹ Op milieugebied wordt het beleid gemaakt door IenW en VRO, de

⁹ Tot oktober 2017 IenM en daarvoor V&W.

¹⁰ Tot oktober 2017 IenM en daarvoor VROM.

¹¹ Ruimtelijke ordening was de taak van IenM en daarvoor VROM, maar is bij de kabinetsformatie in oktober 2017 overgeheveld naar BZK.

Nationaal strategisch	Nationale omgevingsvisie
operationeel	Programma's, o.a. nationaal waterprogramma, stroomgebieds-beheersplannen en overstromingsrisicobeheersplannen
Provinciaal strategisch	Provinciale omgevingsvisie
operationeel	Programma's, o.a. regionaal waterprogramma en beheerpro-gramma's Natura 2000 gebieden
Lokaal/ regionaal strategisch	Gemeentelijke omgevingsvisie
operationeel	Het gemeentelijk omgevingsplan (vervangt o.a. bestemmingsplan) en programma's, zoals het rioleringsprogramma (gemeente, optio-neel) en het waterbeheerprogramma (waterschap)

Figuur 2: Het Nederlandse planningssysteem onder de Omgevingswet

provincies en, in beperkte mate, de gemeenten. Bij landbouw, natuurbeheer en visserij nemen de minister van LNV en de minister voor NEN het voortouw.

Bij de vorming van nationaal beleid worden bijna altijd de koepelorganisaties van de provincies, gemeenten en waterschappen betrokken. Dit zijn respectievelijk het Interprovinciaal Overleg (IPO), de Vereniging Nederlandse Gemeenten (VNG) en de Unie van Waterschappen (UvW).

Naast deze nationale organen speelt de Europese Unie (EU) een belangrijke rol. De EU voert vooral met juridische middelen – richtlijnen en verordeningen – beleid. Daarnaast heeft de EU diverse subsidieregelingen.

In Nederland is het officiële beleid vaak vastgelegd in beleidsplannen: strategische plannen, die de doelen vastleggen en de strategie bevatten om deze te bereiken, en operationele plannen, die het beleid vertalen in concrete maatregelen. Figuur 1 en 2 geven een overzicht van het formele planningssysteem uit de Waterwet, Wet milieubeheer en de Wet op de ruimtelijke ordening en uit de Omgevingswet. Veelal wordt er in het beleid geanticipeerd op nieuwe regelgeving. Zo is in september 2020 de eerste Nationale Omgevingsvisie, een planvorm uit de Omgevingswet, vastgesteld en is in maart 2022 het Nationaal Waterplan 2026–2021 uit de Waterwet vervangen door het Nationaal Water Programma 2022-2027, ook al is de Omgevingswet nog niet in werking getreden.

De juridische status van beleid

Beleed is niet juridisch bindend maar heeft wel een juridische status. Ongemotiveerd afwijken van het beleid levert strijd op met het motiveringsbeginsel en soms ook met andere “algemene beginselen van behoorlijk bestuur” (abbb), zoals het zorgvuldigheidsbeginsel en het gelijkheidsbeginsel. In dat geval kan de bestuursrechter het desbetreffende besluit vernietigen (zie de hoofdstukken 11 en 12). Goedgemotiveerd kan er meestal wel van beleid afgeweken worden en in sommige gevallen is afwijking zelfs verplicht. Dat is bijvoorbeeld het geval als het beleid strijdt met algemeen verbindende voorschriften, zoals wetten en verordeningen. Ook kunnen zich specifieke gevallen voordoen waarmee in het beleid geen rekening gehouden is.

Beleidsregels

Een speciaal soort beleid zijn beleidsregels, ook wel pseudowetgeving genoemd. Beleidsregels zijn bij besluit vastgestelde regels van bestuursorganen over hoe zij hun eigen bevoegdheden zullen gebruiken (art. 1:3 lid 4 Awb). Beleidsregels kunnen gevonden worden in documenten met het woord “beleidsregels” in de titel, maar ook in allerlei beleidsplannen en andere formeel vastgestelde documenten.

Een beleidsregel valt wat bindende kracht betreft tussen algemeen verbindende voorschriften en gewoon beleid in. Bestuursorganen mogen alleen afwijken van hun eigen beleidsregels, en moeten dit ook doen, als toepassing voor één of meer belanghebbenden gevolgen zou hebben die “wegens bijzondere omstandigheden onevenredig zijn in verhouding tot de met de beleidsregel te dienen doelen” (art. 4:84 Awb). Afwijking van algemeen verbindende voorschriften is in principe nooit mogelijk. Voor de motivering van besluiten die op een beleidsregel gebaseerd zijn, kan volstaan worden met een verwijzing naar de beleidsregel (art. 4:82 Awb). Besluiten die op gewoon beleid gebaseerd zijn, moeten uitgebreider gemotiveerd worden omdat er meer mogelijkheden zijn om van het beleid af te wijken.

2.1.5 Wet- en regelgeving

Het juridische kader voor beheer en beleid bestaat uit de verschillende soorten regelgeving die in paragraaf 1.4 opgesomd zijn en uit de jurisprudentie.

Grondwet

De Grondwet is de basis van het Nederlandse staatsbestel. Wetten tot wijziging van de Grondwet worden net als alle andere wetten in formele zin vastgesteld door de regering (Koning en ministers) en de Staten-Generaal (Eerste en Tweede Kamer) gezamenlijk (zie hieronder). Het verschil met gewone wetten is dat, nadat de wet aangenomen is door de Tweede en door de Eerste Kamer, de Tweede Kamer ontbonden wordt. Na Tweede Kamerverkiezingen moet de wet nogmaals aangenomen worden door de nieuwe Tweede en de Eerste Kamer in gezamenlijke vergadering, en wel met tweederdemeerderheid (art. 137 Grondwet). Het idee hierachter was dat de kiezers zich dan kunnen uitspreken over de voorgestelde grondwetwijziging. In de praktijk laat men de ontbinding nu samenvallen met het reguliere einde van de zittingstermijn van de Tweede Kamer zodat er geen extra verkiezingen nodig zijn.

Wetten in formele zin

Wetten in formele zin zijn wetten die de procedure van art. 81-88 Grondwet doorlopen hebben. Wetten in formele zin worden vastgesteld door de regering en de Staten-Generaal gezamenlijk (art. 81 Grondwet).¹² Wetsvoorstellen kunnen ingediend worden door of vanwege de regering (meestal één of meer ministers) of door een lid van de Tweede Kamer (art. 82 Grondwet). Wetsvoorstellen ingediend door de Tweede Kamer heten initiatiefwetten en komen relatief weinig voor.

Met uitzondering van initiatiefwetten, worden wetsvoorstellen geschreven door ambtenaren van het meest betrokken ministerie. Dit kan vele jaren duren door het vele overleg tussen verschillende ministeries, met decentrale overheden en met maatschappelijke groeperingen. Als een wetsvoorstel af is, wordt het besproken in de Ministerraad (art. 4 lid 2 sub a 1^o Reglement van orde voor de Ministerraad) en daarna voor advies toegezonden aan de Raad van State. Vervolgens wordt het wetsvoorstel, vergezeld van een memorie van toelichting en het advies van de Raad van State, ingediend bij de Tweede Kamer.

In de Tweede Kamer wordt het wetsvoorstel eerst één of meerdere keren behandeld in de relevante vaste kamercommissie, bijvoorbeeld de Vaste Kamercommissie IenW (Reglement van Orde Tweede Kamer). Hier kunnen de commissieleden vragen stellen, die de minister behoort te beantwoorden, en aanpassingen suggereren. De minister kan het voorstel nog wijzigen via een nota van wijziging. Na de behandeling in de vaste kamercommissie wordt het voorstel in een plenaire zitting behandeld en kunnen alle Kamerleden amendementen (wijzigingsvoorstellen) indienen (cf. art. 84 Grondwet). Ten slotte wordt er gestemd over de individuele amendementen en het wetsvoorstel.

Als het wetsvoorstel door de Tweede Kamer aangenomen is, eventueel in geamendeerde vorm, en de regering het geamendeerde voorstel niet intrekt (art. 86 Grondwet), wordt het doorgezonden naar de Eerste Kamer. Ook hier wordt het eerst in een vaste kamercommissie besproken en daarna plenair behandeld. In tegenstelling tot de Tweede Kamer heeft de Eerste Kamer geen recht van amendement en kan zij niet zelf wetsvoorstellen indienen.

Na goedkeuring door de Eerste Kamer dient het voorstel ondertekend te worden door de Koning en de verantwoordelijke minister en daarna gepubliceerd te worden in het Staatsblad (art. 87 en 88 Grondwet). Tenzij de betreffende wet anders bepaalt, wat vaak het geval is, treedt de wet in werking op de eerste dag van de tweede kalendermaand na publicatie (art. 7 Bekendmakingswet).

Algemene maatregelen van bestuur, “kleine” Koninklijke Besluiten en ministeriële regelingen

Algemene maatregelen van bestuur (AMvB's) bevatten net als de meeste wetten in formele zin algemeen verbindende voorschriften. AMvB's worden echter bij Koninklijk Besluit (KB) vastgesteld door de Kroon (de Koning en de betrokken minister of ministers). Net als wetten in formele zin, worden AMvB's besproken in de ministerraad en

¹² Een wet in materiële zin is een andere uitdrukking voor algemeen verbindend voorschrift. Niet alle wetten in formele zin zijn een wet in materiële zin (bv. de toekenning van een ridderorde bij wet).

voor advies naar de Raad van State gestuurd en moeten zij na vaststelling in het Staatsblad gepubliceerd worden (art. 17 Wet op de Raad van State, art. 3 Bekendmakingswet).

Koninklijke Besluiten die niet voor advies langs de Raad van State hoeven, worden ook wel “kleine KB’s” genoemd en worden in het Staatsblad of de Staatscourant gepubliceerd, afhankelijk van de vraag of ze algemeen verbindende voorschriften bevatten of benoemingen en dergelijke (art. 3 en 4 Bekendmakingswet).

In de praktijk zien we dat veel wetten in formele zin slechts het kader stellen, dat verder wordt ingevuld in AMvB’s. AMvB’s op hun beurt worden vaak uitgewerkt in ministeriële regelingen. Zoals de naam al suggereert, worden ministeriële regelingen vastgesteld door een minister. Evenals kleine KB’s, gaan zij niet langs de Raad van State voor advies.

Een belangrijk voordeel van AMvB’s en ministeriële regelingen ten opzichte van formele wetten is dat de procedure korter is. Een beperking is dat zij geen wetten in formele zin kunnen wijzigen, en dat is bij nieuwe regelgeving vaak nodig. Verder kunnen KB’s en ministeriële regelingen geen “voorschriften, door straffen te handhaven” bevatten, tenzij de wet (in formele zin) hier expliciet in voorziet (art. 89 lid 2 en 4 Grondwet). Een ander mogelijk nadeel is dat de betrokkenheid van het Parlement minder is. Veel wetten bepalen echter dat AMvB’s op grond van die wet van tevoren of achteraf toegezonden moeten worden aan het Parlement (de “voorhang-” en de “nahangprocedure”, zie bv. art. 1.3 lid 4, 5.4 lid 4 en 6.25 lid 2 Ww; art. 25.5 en 23.5s Ow). Los hiervan geldt altijd de algemene verantwoordingsplicht van de betreffende minister of ministers tegenover het Parlement.

Internationale verdragen en besluiten van volkenrechtelijke organisaties

Internationale verdragen worden gesloten door de regering en verbinden pas nadat zij zijn goedgekeurd (“geratificeerd”) door het Parlement, tenzij een wet anders bepaalt. Goedkeuring kan stilzwijgend plaatsvinden, namelijk als het Parlement na mededeling van het sluiten van het verdrag geen bezwaar maakt. Veel verdragen treden pas in werking als alle of een bepaald aantal ondertekenende landen het verdrag geratificeerd hebben. Dit is in het verdrag zelf geregeld.

Internationale verdragen gaan in Nederland boven de nationale wetten: bij strijd tussen beide gaan de bepalingen van het verdrag voor. Bij verdrag kunnen bevoegdheden tot wetgeving, bestuur en rechtspraak opgedragen worden aan internationale organisaties. In die gevallen gaan die wetgeving, dat bestuur en die rechtspraak boven de nationale (art. 90-95 Grondwet). Nederland heeft vooral aan de instellingen van de EU bevoegdheden overgedragen (zie § 2.3).

Provinciale en gemeentelijke verordeningen

Provinciale en gemeentelijke verordeningen worden over het algemeen voorbereid door Gedeputeerde Staten respectievelijk het college van B&W, maar ook statenleden en raadsleden kunnen verordeningen opstellen. De verordeningen worden meestal vastgesteld door Provinciale Staten respectievelijk de gemeenteraad. Net als nationale regelgeving moeten verordeningen gepubliceerd worden voordat ze in werking treden (art. 136 en 143-143b Provinciewet, art. 139 en 147-147b Gemeentewet).

Provinciale verordeningen mogen niet strijdig zijn met formele wetten en AMvB's (art. 118 Provinciewet). Van strijd kan sprake zijn als er inhoudelijke verschillen zijn, maar ook als een hogere regeling kennelijk uitputtend bedoeld is. Zo mag een provincie geen geheel eigen vergunningsstelsel voor lozingen op oppervlaktewater opzetten omdat hiervoor de Waterwet (Ow) bedoeld is. Provinciale verordeningen vervallen van rechtswege als in hun onderwerp voorzien wordt door een wet of een AMvB (art. 119 Provinciewet). Provincies kunnen deze verordeningen wel opnieuw vaststellen, zo nodig in aangepaste vorm, zolang deze maar niet strijden met de wet of AMvB en deze niet uitputtend bedoeld zijn. De Gemeentewet bevat vergelijkbare bepalingen met betrekking tot gemeentelijke verordeningen (art. 121 en 122 Gemeentewet).

Welke belangrijke provinciale en gemeentelijk verordeningen op watergebied zijn er? In Delft zijn er de Verordening openbaar gemeentewater Delft 1996, met onder andere regels over het afmeren van en varen met boten, de Verordening rioolheffing en de Aansluitverordening riolering. Na inwerkingtreding van de Omgevingswet zullen deze geheel of grotendeels vervangen worden door het gemeentelijke omgevingsplan. Op provinciaal niveau is de provinciale waterhuishoudingverordening van groot belang. Hierin stellen Provinciale Staten onder andere regels over het opstellen van het regionale waterplan en de waterbeheersplannen van de waterschappen; over de vaststelling van peilbesluiten door de waterschappen; en over de gevallen waarin onttrekkingen aan het oppervlaktewater registratie- of vergunningsplichtig zijn. In veel provincies is de waterverordening onderdeel geworden van een bredere omgevingsverordening, waarmee een voorschot genomen werd op de Omgevingswet. Ten slotte dienen hier de provinciale en gemeentelijke inspraakverordeningen genoemd te worden (art. 147 Provinciewet, art. 150 Gemeentewet).

Waterschapskeuren en -verordeningen

Ook waterschappen kunnen voor hun gebied en binnen hun taak verordeningen maken, nu nog vaak "keur" genoemd maar na de inwerkingtreding van de Omgevingswet verordening. Deze worden door het algemeen bestuur vastgesteld, tenzij de bevoegdheid tot vaststelling bij wet of door het algemeen bestuur aan het dagelijks bestuur is toegekend. Evenals provincies en gemeenten moeten waterschappen een inspraakverordening vaststellen (art. 79 Waterschapswet) en moeten hun keuren gepubliceerd worden voordat ze in werking kunnen treden. De relatie met hogere regelgeving is ook vergelijkbaar (Waterschapswet, o.a. art. 59).

2.1.6 Toezicht, handhaving en gedogen

Toezicht en handhaving

Nauw verbonden met de regelgeving is het toezicht op de naleving en handhaving. Bij handhaving kunnen strafrechtelijke sancties, zoals gevangenisstraf en boetes, of bestuursrechtelijke sancties worden opgelegd. Voorbeelden van bestuursrechtelijke sancties zijn het intrekken van een vergunning, het opleggen van een bestuurlijke boete of dwangsom, en bestuursdwang. Bestuursdwang houdt in dat een bestuursorgaan een overtreder een aanschrijving stuurt om binnen een bepaalde termijn een onrechtmatige situatie te herstellen, bijvoorbeeld om een illegaal gedempte sloot weer open te graven.

Als de overtreder dat niet doet, kan het bestuursorgaan dit op kosten van de overtreder laten doen (art. 5:21-5:31c Awb).

Binnen het waterbeheer in brede zin zijn veel instanties belast met toezicht en handhaving:

- Politie, speciaal aangewezen “bijzondere opsporingsambtenaren” en het Openbaar Ministerie voor in principe alle overtredingen en misdrijven van strafrechtelijke aard
- De waterbeheerders voor wat betreft de Waterwet en de regelgeving op grond van de Waterwet (art. 8.1 Ww; art. 18.1 en 18.2 Ow, art. 13.1–13.3 Ob)
- De Inspectie Leefomgeving en Transport voor water betreft IenW-regelgeving (art. 2 Instellingsbesluit Inspectie Leefomgeving en Transport)
- De Nederlandse Voedsel- en Warenautoriteit voor onder andere de natuurbeschermingswetgeving

Ook het publiek kan een belangrijke rol spelen bij toezicht en handhaving. Zij kunnen niet alleen overtredingen rapporteren aan de verantwoordelijke toezichthouder, maar ook zelf handelend optreden. Als iemand een rechtsregel overtreedt (of anderszins onzorgvuldig handelt), kan iedereen die daar schade door lijdt, eisen dat de onrechtmatige handeling gestopt en de schade vergoed wordt. Dit kan door middel van een kort geding of een onrechtmatige-daadsactie. Ook kunnen burgers in veel gevallen een handnavingsverzoek indienen bij het orgaan dat met handhaving belast is. Als een bestuursorgaan zich niet aan de regels houdt, kunnen burgers en bedrijven hier vaak bezwaar tegen maken bij het bestuursorgaan zelf of in beroep gaan bij een hoger bestuursorgaan, de rechtbank of de Raad van State (zie hoofdstuk 12).

De regelgeving over toezicht en handhaving is verspreid over verschillende wetten, zoals de Waterwet; de Algemene wet bestuursrecht (Awb, bestuursrechtelijke handhaving); de Wet economische delicten en het Wetboek van Strafvordering (strafrechtelijke handhaving); de Wet algemene bepalingen omgevingsrecht (Wabo) en, na inwerkingtreding, de Omgevingswet. Om achter de relevante regelgeving in een specifiek geval te komen, dient men eerst de wet waarop de overtreden regel gebaseerd is, te raadplegen.

Gedogen

Vanwege beperkte capaciteit bij de toezichthouders en omdat sommige regels verouderd zijn of onvoorziene consequenties blijken te hebben, worden overtredingen vaak door de vingers gezien. Dit wordt gedogen genoemd. Degene die kunnen gedogen zijn vanzelfsprekend de instanties die met handhaving belast zijn. Zij zijn hierbij echter aan regels gebonden. De belangrijkste regel is dat gedogen alleen toegestaan is als de illegale situatie van voorzienbare tijdelijke aard is, bijvoorbeeld omdat vaststaat dat de overtreding spoedig zal worden beëindigd of dat de situatie zal worden gelegaliseerd. Stelselmatig bewust gedogen van illegale situaties is niet toegestaan. Dat wil echter niet zeggen dat dat nooit gebeurt.

Gedogen kan op verschillende manieren gebeuren. Een waterschap kan bijvoorbeeld op de hoogte zijn van een illegale lozing, maar hier niet tegen optreden. Dit heet “feitelijk gedogen”. Een derde-belanghebbende, zoals een lokale milieubeweging, kan hier bij het waterschap bezwaar tegen maken, en het waterschap moet dan een besluit

nemen. Als het waterschap de illegale lozing dan toestaat, is er sprake van “uitdrukkelijk gedogen”. Ten slotte kan een waterschap een expliciet gedoogbeleid voeren. Een onderdeel van dit beleid is meestal het afgeven van gedoogbeschikkingen, waaraan voorwaarden verbonden kunnen worden. Tegen een gedoogbeschikking kunnen derden-belanghebbenden in beroep gaan bij de bestuursrechter.

Binnen het strafrecht bestaat het zgn. opportuniteitsbeginsel. Dit houdt in dat de politie en de officier van justitie niet verplicht zijn om tegen elke overtreding en elk misdrijf op te treden, maar een keuze kunnen maken op grond van het algemeen belang.

2.1.7 Advies- en overlegorganen

Binnen het Nederlandse waterbeheer spelen advies- en overlegorganen een belangrijke rol. De belangrijkste advies- en overlegorganen zijn of waren de volgende:

Stuurgroep Water

De Stuurgroep Water (SG) is het bestuurlijk overleg tussen de minister van IenW en de verenigingen van de waterschappen, provincies, gemeenten en drinkwaterbedrijven. De SG is de nieuwe naam voor het Bestuurlijk Koepeloverleg (BKO), wat op zijn beurt de opvolger was (sinds begin 2012) van het Nationaal Wateroverleg (NWO). Het NWO was gevormd in 2009 door samenvoeging van het Landelijk Bestuurlijk Overleg Water (LBOW) en het Landelijk Bestuurlijk Overleg Hoogwater (LBOH).

Raad voor de leefomgeving en infrastructuur

De Raad voor de leefomgeving en infrastructuur (Rli) is begin 2012 opgericht als opvolger van de VROM-raad, de Raad voor Verkeer en Waterstaat, de Raad voor het Landelijk Gebied en de Adviesraad Gevaarlijke Stoffen. De Rli adviseert regering en Parlement over de duurzame ontwikkeling van de leefomgeving en infrastructuur. De raad behandelt maatschappelijke vraagstukken op het gebied van ruimtelijke inrichting en economie, wonen, milieu, voedsel en grondstoffen, natuur, landbouw, mobiliteit, veiligheid en water.

Overlegorgaan Fysieke Leefomgeving

Het Overlegorgaan Fysieke Leefomgeving (OFL) is een platform voor overleg tussen het ministerie van IenW en maatschappelijke organisaties, waaronder brancheorganisaties, milieuorganisaties en bedrijven. Tot 1 november 2018 heette het OFL het Overlegorgaan Infrastructuur en Milieu (OIM). Dit was de opvolger van het Overlegorgaan Verkeer en Waterstaat (OVW), dat na de fusie van de ministeries van V&W en VROM in oktober 2010 een uitbreiding van het takenpakket en een nieuwe naam had gekregen.

Klankbordgroepen

Regionaal zijn in 2005 zeven klankbordgroepen voor de implementatie van de Kaderrichtlijn water (Krw) opgericht, met daarin vertegenwoordigers van maatschappelijke groeperingen. Zij worden geïnformeerd en geconsulteerd over de implementatie van de Krw en andere zaken (zie verder § 7.4).

Technische Adviescommissie Waterkeringen/ Expertise Netwerk Waterveiligheid

Tot 2005 bestond er een Technische Adviescommissie Waterkeringen (TAW). Deze functioneerde deels als technisch-wetenschappelijk platform van vertegenwoordigers van waterschappen, provincies, het ministerie van V&W en de universiteiten, en deels als uitvoeringsadviesorgaan voor de staatssecretaris van V&W. In 2005 is de TAW omgevormd tot het Expertise Netwerk Waterkeren (ENW), sinds oktober 2014 Expertise Netwerk Waterveiligheid.¹³

Adviescollege ICT-toetsing

Een nieuwe loot aan de stam van adviescolleges is het Adviescollege ICT-toetsing. Dit adviescollege is in 2012 opgericht als het BIT (Bureau ICT-toetsing) met als doel de algehele verbetering van de beheersing van ICT-projecten en informatiesystemen en werd in 2015 ondergebracht bij het ministerie van Binnenlandse Zaken en Koninkrijksrelaties. Per 1 januari 2021 is het BIT omgevormd tot zelfstandig adviesorgaan.¹⁴ Het Adviescollege houdt zich niet alleen bezig met water of milieu, maar met van alles. Het heeft onder andere adviezen uitgebracht over het Digitaal Stelsel Omgevingswet (zie hoofdstuk 3).

“Ontpoldering”

Tot voor enige jaren bestonden er veel meer advies- en overlegorganen, zoals de Commissie van Advies voor de Waterstaatswetgeving (1892–2014) en de Adviescommissie Water (2004–2018). Daarnaast waren en zijn er vele overlegorganen op regionaal en lokaal niveau. Al vele jaren probeert de regering het systeem van advies en overleg te vereenvoudigen. Sinds 1996 is er een aparte Kaderwet Adviescolleges, die onder andere bepaalt dat nationale adviescolleges bij wet moeten worden ingesteld.

Een belangrijk principe bij de herstructurering van het adviesstelsel in de afgelopen 25 jaar is de scheiding van technische advisering, overleg met maatschappelijke groeperingen, en bestuurlijk overleg. Maatschappelijke groeperingen nemen niet meer deel aan bestuurlijk overleg of technische adviesraden, maar worden apart gezet (met uitzondering van het OFL). Achterliggende ideeën bij de herstructurering zijn onder andere het helderder maken van de verantwoordelijkheden en het benadrukken van de eindverantwoordelijkheid – het “primaat” – van de politiek.

2.2 De waterschappen en de waterschapsdiscussie

De waterschappen spelen een belangrijke rol in het Nederlandse waterbeheer. Zij zijn verantwoordelijk voor het regionale oppervlaktewaterbeheer, de regulering van veel grondwateronttrekkingen, het beheer van de meeste waterkeringen en de zuivering van

¹³ Besluit van de minister van Infrastructuur en Milieu, van 20 oktober 2014, nr. IENM/BSK-2014/206986, tot instelling van het Expertise Netwerk Waterveiligheid (Instellingsbesluit Expertise Netwerk Waterveiligheid).

¹⁴ Instellingsbesluit Adviescollege ICT-toetsing, Stc 2020, 61747, en www.adviescollegeicttoetsing.nl.

stedelijk afvalwater. De waterschappen worden vaak aan het buitenland ten voorbeeld gehouden, maar in eigen land was en is er veel discussie over.

In deze paragraaf zal eerst het huidige waterschapssysteem uiteengezet worden. Hierna zullen de ontwikkeling van dit systeem en de discussies over de waterschappen behandeld worden.

2.2.1 Waterschappen: het systeem

Juridische basis

In de Grondwet van 1983 worden de waterschappen vermeld in art. 133. Lid 1 van dit artikel bepaalt dat “de opheffing en instelling van waterschappen, de regeling van hun taken en inrichting, alsmede de samenstelling van hun besturen, geschieden volgens bij de wet te stellen regels bij provinciale verordening.” Lid 2 en 3 bepalen dat de bevoegdheden van de waterschapsbesturen en het toezicht door de provincie bij wet geregeld worden. Die wet is de Waterschapswet uit 1991.

Taken

Artikel 1 lid 1 van de Waterschapswet definieert waterschappen als “openbare lichamen welke de waterstaatkundige verzorging van een bepaald gebied ten doel hebben”. Hieronder valt de zorg voor het watersysteem en het zuiveren van afvalwater (art. 1 lid 2). Concreet gaat het om activiteiten zoals het onderhoud van watergangen, gemalen en dijken; het peilbeheer; actief waterkwaliteitsbeheer, zoals de sanering van waterbodems en het doorspoelen van polders om verzilting tegen te gaan; en vergunningverlening voor onder andere lozingen. Sinds 2010 zijn de waterschappen ook verantwoordelijk voor de regulering van de meeste grondwateronttrekkingen. Verder beheren sommige waterschappen lokale wegen (cf. art. 122a en b Waterschapswet).¹⁵ Ten slotte zijn veel waterschappen actief op het gebied van erfgoed, (water)recreatie en educatie. Gedeeltelijk valt dit onder het begrip “waterstaatkundige verzorging” en gedeeltelijk zijn het ondersteunende activiteiten die het waterbewustzijn bij het grote publiek kunnen vergroten en daarmee de waterstaatkundige verzorging kunnen ondersteunen.

Waterschappen zijn niet de enige waterbeheerders in hun beheersgebied. Ook gemeenten en provincies hebben belangrijke taken.

Algemeen bestuur

Het bestuur van de waterschappen bestaat uit een algemeen en een dagelijks bestuur. Het algemeen bestuur wordt samengesteld uit vertegenwoordigers van categorieën van belanghebbenden bij de taken van het waterschap (art. 12). Deze categorieën zijn:

- a. de ingezetenen
- b. gebruikers van “ongebouwde onroerende zaken, niet zijnde natuurterreinen” (agrariërs)

¹⁵ In 2022 betreft dit de waterschappen Hollandse Delta, Rivierenland, Scheldestromen, Hoogheemraadschap Hollands Noorderkwartier en Hoogheemraadschap Schieland en de Krimpenerwaard.

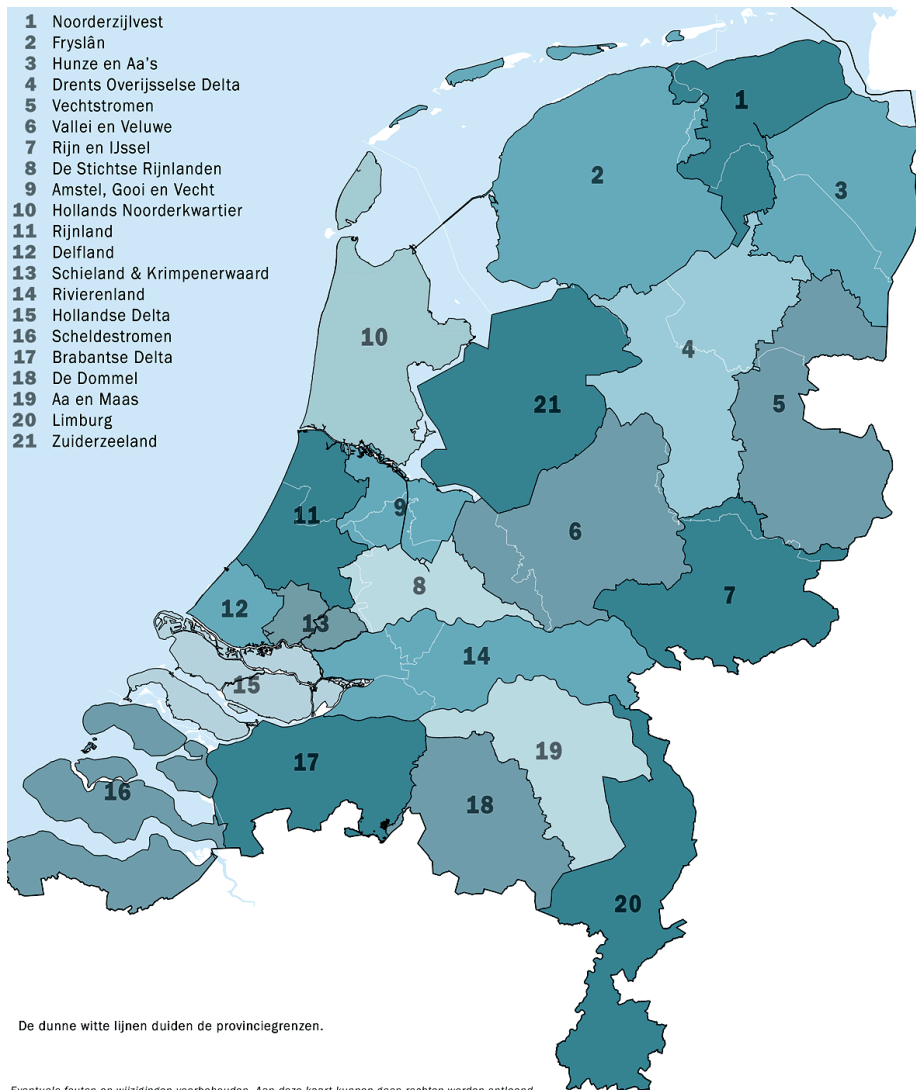

Kaart 1: Waterschappen en provinciegrenzen (Jan-Willem van Aalst, onder licentie CC BY-SA 4.0 (<https://creativecommons.org/licenses/by-sa/4.0>))

- c. beheerders van natuurterreinen
- d. gebruikers van bedrijfsruimtes

Het algemeen bestuur telt tussen achttien en dertig zetels. Het exacte aantal wordt bepaald door Provinciale Staten in het reglement voor het waterschap. Dit reglement bepaalt ook de verdeling van de zetels over de verschillende categorieën, waarbij reke-

ning moet worden gehouden met “de aard en omvang van het belang dat (elke) categorie heeft bij het de uitoefening van de taken van het waterschap” (art. 13 lid 2). Hierbij geldt dat de categorieën b, c en d bij elkaar tussen de zeven en negen zetels moeten krijgen (maximaal acht als het algemeen bestuur niet meer dan 18 leden telt). De meerderheid van de zetels is dus voor categorie a, de ingezetenen.

De vertegenwoordigers van de categorie ingezetenen worden vanaf 1995 in principe elke vier jaar via directe verkiezingen verkozen door alle ingezetenen van boven de 18 jaar (art. B 2a Kieswet). Voor de verkiezingen kunnen politieke partijen en andere groeperingen lijsten indienen, zoals dat ook bij de gemeentelijke, provinciale en parlementsverkiezingen gebeurt.¹⁶ De vertegenwoordigers van de andere categorieën worden benoemd door:

- categorie b: bij reglement aan te wijzen organisaties (in de praktijk de regionale afdeling van LTO, de landelijk Land en Tuinbouworganisatie)
- categorie c: bij reglement aan te wijze organisaties (vaak de Vereniging van Bos- en Natuurterreineigenaren)
- categorie d: de Kamer van Koophandel

Dagelijks bestuur

Het dagelijks bestuur van het waterschap bestaat uit een voorzitter, dijkgraaf of watergraaf genaamd, en een bij reglement vast te stellen aantal andere leden, meestal hoogheemraden genaamd. De voorzitter wordt benoemd door de Kroon (in feite de minister van IenW) voor een periode van zes jaar. Herbenoeming is mogelijk. De andere leden worden gekozen door en uit het algemeen bestuur. Hierbij geldt dat ten minste één lid uit de categorieën b-d moet komen.

Bevoegdheden

Waterschappen zijn bevoegd tot “regeling en bestuur ter behartiging van de taken die het waterschap in het reglement zijn opgedragen”. Daarnaast kunnen ze bij wet, AMvB of provinciale verordening verplicht worden tot regeling en bestuur (art. 56 Waterschapswet). Een voorbeeld van het laatste is vergunningverlening voor lozingen op oppervlaktewater, een taak die de Waterwet opdraagt aan de waterkwaliteitsbeheerder, voor regionale wateren het waterschap.

De bevoegdheid tot regeling en bestuur berust bij het algemeen bestuur, tenzij deze bij reglement of AMvB aan het dagelijks bestuur is toegekend (art. 77 Waterschapswet, zie ook art. 83). Tot de taken van het dagelijks bestuur behoren de “dagelijkse aangelegenheden van het waterschap”, de voorbereiding van de vergaderingen en de besluiten van het algemeen bestuur, en de uitvoering van de besluiten (art. 84). Dit is vergelijkbaar met de taak van het college van B&W binnen de gemeenten en van Gedeputeerde Staten binnen de provincie. De voorzitter vertegenwoordigt het waterschap naar buiten toe en

¹⁶ Vóór 2007 werd met een personenstelsel gewerkt. Hierbij stemde men niet op partijen, maar op individuele kandidaten. Het probleem was dat de ingezetenen de kandidaten niet kenden en niet of nauwelijks wisten waar zij voor stonden. Bovendien hadden zeer veel stemmen geen enkel effect op de uitslag, namelijk alle stemmen op kandidaten die niet verkozen werden en alle stemmen op kandidaten die al voldoende stemmen hadden gekregen om verkozen te worden.

zit de vergaderingen van het dagelijks en het algemeen bestuur voor (art. 94 en 95). Daarnaast heeft hij of zij als vertegenwoordiger van het dagelijks bestuur speciale bevoegdheden bij gevaar (zie hoofdstuk 9).

Toezicht op de waterschappen

De provincie speelt een belangrijke rol in het bestaan van waterschappen. Provinciale Staten stellen waterschappen in, reglementeren de waterschappen (taken, exacte zetelverdeling en dergelijke) en kunnen ze “opheffen” (laten fuseren; art. 2–9 Waterschapswet). Verder kunnen zij “met het oog op een samenhangend en doelmatig regionaal waterbeheer” regels stellen over het verstrekken van informatie door de waterschappen en over de voorbereiding, vaststelling, wijziging en inhoud van de waterbeheersplannen en eventuele andere plannen (art. 3.10 en 3.11 Ww, enigszins anders onder de Ow, art. 2.22, 2.23 en 2.32). Bovendien kunnen Gedeputeerde Staten “met het oog op een samenhangend en doelmatig regionaal waterbeheer” aanwijzingen geven over de uitoefening van taken en bevoegdheden en zo nodig zelf besluiten ter zake nemen (art. 3.12 Ww; wordt vervangen door “instructies” en indeplaatsstelling, zie art. 2.33 en 2.36 Ow).

De minister van IenW kan aanwijzingen geven aan de besturen van waterschappen en Gedeputeerde Staten en zo nodig zelf besluiten nemen “indien internationale verplichtingen of bovenregionale belangen dat noodzakelijk maken” (art. 3.13 Ww; enigszins anders art. 2.34 Ow). Bij internationale verplichtingen valt bijvoorbeeld te denken aan de implementatie van Europese richtlijnen, waarvoor het Rijk uiteindelijk verantwoordelijk is.

Verder is er het instrument van “spontane vernietiging”. Op grond van art. 156 Waterschapswet kunnen Gedeputeerde Staten besluiten van waterschappen achteraf vernietigen. Dit is echter alleen mogelijk bij strijd met het “recht of het algemeen belang” (art. 10:35 Awb). Het rechtsgevolg van spontane vernietiging is dat het waterschapsbestuur een nieuw besluit moet nemen, waarbij het bestuur met het vernietigingsbesluit rekening moet houden (art. 163 Waterschapswet). Belanghebbenden, waaronder het waterschapsbestuur zelf, kunnen tegen een besluit tot vernietiging in beroep gaan bij de bestuursrechter (art. 162 Waterschapswet). Onder de Omgevingswet kan ook het Rijk waterschapsbesluiten in bepaalde gevallen vernietigen (art. 2.37 Ow).

Los van dit alles moet het beheersplan van het waterschap “rekening houden” met het regionale waterplan of -plannen en met andere beleidsplannen (zie § 2.1.4). Bovendien mag regelgeving en het bestuur door de waterschappen niet strijden met de hogere regelgeving van de provincie, de nationale overheid en de Europese Unie.

Financiën

Waterschappen hebben eigen belastingen waarmee zij de uitvoering van hun taken financieren. Daarnaast ontvangen zij belangrijke bijdragen voor de versterking van de primaire waterkeringen. Details zijn te vinden in hoofdstuk 10 en de achtergronden staan beschreven in de volgende twee paragrafen.

2.2.2 Ontwikkeling en discussies

De Nederlandse waterschappen zijn onlosmakelijk verbonden met de geschiedenis van het Nederlandse waterbeheer. Zij vormen een antwoord op de uitdagingen van het

leven in een delta en weerspiegelen de politiek-bestuurlijke en sociale verhoudingen van hun tijd.¹⁷

Oorsprong

In de vroege middeleeuwen bestonden Noord en West-Nederland grotendeels uit veenmoerassen. Om deze geschikt te maken voor landbouw, begon men omstreeks 800 de veenmoerassen te ontwateren door de grootschalige aanleg van slootjes. Neveneffecten hiervan waren inklinking en oxidatie van het veen en daardoor bodemdaling. Om de ontwatering te waarborgen en wateroverlast te voorkomen, moesten er sluizen, duikers en steeds hogere dijken aangelegd worden. Vanaf de vijftiende eeuw werd bemaling met windmolens noodzakelijk.

Oorspronkelijk waren de individuele landeigenaren en -gebruikers verantwoordelijk voor het uitvoeren en onderhouden van de diverse waterwerken en de lokale overheden voor de regelgeving en de controle van het onderhoud.¹⁸ Geleidelijk aan oversteeg de problematiek echter de lokale schaal. Er ontstonden regionale dijkkringen die het gebied van meerdere dorpen beschermden en grotere afwateringskanalen en sluizen werden nodig om de afwatering te verbeteren. Hiertoe sloten verschillende lokale overheden overeenkomsten met elkaar en er werden vanaf ongeveer 1100 regionale waterschappen opgericht, zoals de Hoogheemraadschappen van Rijnland, Delfland en Schieland.¹⁹ De regionale waterschappen hielden toezicht op het beheer en onderhoud door de lokale overheden en de individuele landeigenaren en konden nalatigen veroordelen tot zware boetes. Geleidelijk aan gingen de regionale waterschappen steeds meer werken zelf uitvoeren en de kosten hiervoor omslaan over de landeigenaren en -gebruikers.

Vanaf de vijftiende eeuw werd ook op lokaal niveau individuele onderhoudsverplichtingen vervangen door een omslagen. De ingelanden stelden hiervoor één of meer penningmeesters (“waarsmannen”, “molenmeesters”, etc.) aan, die het onderhoud uitbesteedden en de polderomslag inden. Op deze manier werden ook poldermolens gefinancierd. Het toezicht op het beheer bleef bij de lokale overheid of de hoogheemraadschappen.

¹⁷ Zie onder andere Ven, G.P. van de (2003). *Leefbaar laagland; Geschiedenis van de waterbeheersing en landaanwinning in Nederland*. 5e dr., Utrecht: Matrijs; Mostert, E. (2012), “Water management on the Island of IJsselmonde 1000-1953; Polycentric governance, adaptation and petrification.” *Ecology and Society*, 17 (3): 12; Mostert, E. (2017), “Between arguments, interests and expertise: the institutional development of the Dutch water boards 1953-present.” *Water History*, 9, p. 129-146.

¹⁸ Zie bv. Blécourt, A.S. de (1912). *Ambacht en gemeente. De regeering van een Hollandsch dorp gedurende de 17e, 18e en 19e eeuw*. Zutphen: Wansleven; Vries Azn., G. de (1876). *Het dijks- en molenbestuur in Holland's Noorderkwartier onder de grafelijke regeering en gedurende de Republiek*. Amsterdam: Van der Post.

¹⁹ Zie onder andere Tielhof, M. van, en P.J.E.M. van Dam (2006). *Waterstaat in stedenland: het hoogheemraadschap van Rijnland voor 1857*. Utrecht: Matrijs; Ham, W. van der (2004). *Hoge dijken, diepe gronden. Land en water tussen Rotterdam en Gouda: een geschiedenis van Schieland*. Matrijs: Utrecht; Postma, C. (1989). *Het hoogheemraadschap van Delfland in de middeleeuwen 1289-1589*. Hilversum: Verloren.

Vanaf de zestiende eeuw kwamen er verschillende droogmakerijen tot stand, zoals de Schermer en de Beemster. Ondernemende regenten uit de Hollandse steden speelden hierbij een centrale rol. Zij kregen voor de bedijking een octrooi van de landsheer of, na de opstand tegen Spanje eind 16^e eeuw, van Provinciale Staten, met daarin de voorwaarden. Na droooglegging werd het beheer gevoerd door vertegenwoordigers van de landeigenaren, vaak stedelijke regenten.

1780-1953

De Nederlandse waterschappen worden vaak de oudste democratische instellingen van ons land genoemd.²⁰ Dit is niet helemaal correct. Nog afgezien van het feit dat de huidige waterschappen sterk verschillen van de vroegere waterschappen, speelden in deze oudere waterschappen de grootgrondbezitters een zeer grote rol. In de middeleeuwen was dit vooral de adel en in later eeuwen waren dit stedelijke regenten.²¹ Lucratieve posities werden onder de regentenfamilies verdeeld. De bestuurskosten liepen hoog op – ook door de vele luxe diners van de bestuurscolleges en de hoge reis- en verblijfkosten –, alles betaald door de gewone ingelanden.²² Voor zover de middeleeuwse waterschappen al democratisch waren, nam het democratische karakter in de 17^e en 18^e eeuw veelal af.²³

Vanaf ongeveer 1780 kwam er steeds meer kritiek op de oligarchische regeringsvorm in de Nederlanden. Na de inval van de Fransen in Nederland in 1795 vonden er vele personele wisselingen plaats. Hoogheemraden, hoofdingelanden en andere bestuursleden werden direct verkozen door alle ingelanden en de positie van de oude regentenfamilies werd verzwakt. Al snel werd de invloed van de oude regentenfamilies echter weer groter. Na de herstelling van de onafhankelijkheid van Nederland in 1813 werden de waterschappen in al hun rechten hersteld en kwamen de oude regentenfamilies weer aan de macht.²⁴

²⁰ Zie o.a. Tielhof, M. van (2015). “Waterschappen als de oudste democratische instellingen van Nederland; Het ontstaan van een mythe.” *Tijdschrift voor Waterstaatsgeschiedenis*, 25, p. 87-98; Mostert, E. (2020). “Water and national identity in the Netherlands; the history of an idea.” *Water History*, 12, p. 311-329.

²¹ In het Hoogheemraadschap van de Uitwaterende Sluizen in Noord-Holland waren twee hoogheemraadsposten erfelijk. De ene werd bezet door erfgenamen van de steenrijke Alkmaarse rentmeester en belastingpachter Claes Corff (overleden 1506) en de andere door de erfgenamen van Andries Willemsz. van Oudshoorn (overleden 1555). Zie de lijst van bestuurders met biografische gegevens in Belonje, J. (1945). *Het Hoogheemraadschap van de Uitwaterende Sluizen in Kennemerland en West-Friesland 1544-1944*. Wormerveer.

²² Zie onder andere Fockema Andreae, S.J. (1934). *Het Hoogheemraadschap van Rijnland. Zijn recht en zijn bestuur van den vroegsten tijd tot 1857*. Leiden: Eduard IJdo; Dolk, T.F.J.A. (1939). *Geschiedenis van het hoogheemraadschap Delfland*. 's-Gravenhage: Nijhoff; Ham, W. van der (2004). *Hoge dijken, diepe gronden. Land en water tussen Rotterdam en Gouda: een geschiedenis van Schieland*. Matrijs: Utrecht.

²³ Tielhof, M. van (2021). *Consensus en conflict; Waterbeheer in de Nederlanden 1200-1800*. Hilversum: Verloren.

²⁴ Röell, J. (1866). *Historisch-staatsrechtelijk onderzoek naar het algemeen en het bijzonder bestuur van den waterstaat in Nederland van 1795-1848*. Utrecht: J. de Kruyff; Wit, C.H.E. de (1980). *Thorbecke en de wording van de Nederlandse natie*. Nijmegen: SUN; Stuurman, S. (1992). *Wacht op onze daden: het liberalisme en de vernieuwing van de Nederlandse staat*. Amsterdam: Bert Bakker.

Ondertussen was er wel wat veranderd. Nederland was een eenheidsstaat geworden; de “Trias Politica” – de leer van de scheiding van de wetgevende, uitvoerende en rechtsprekende macht – was ingevoerd; de oude lokale overheden, die rechtspraak en bestuur in zich verenigd hadden, waren grotendeels vervangen door de gemeenten met alleen bestuurlijke taken; en er waren nieuwe rechtbanken gekomen. Dit alles liet de waterschappen niet onaangeroerd. Daarbovenop kwam het liberalisme op. Het liberalisme zette zich niet alleen af tegen de autocratische regering van Koning Willem I, maar ook tegen de grote rol van de oude regentenfamilies, onder andere binnen de waterschappen.

In de dertiger jaren van de negentiende eeuw kwamen de waterschappen op twee manieren ter discussie te staan. In het Hoogheemraadschap Rijnland stond de rechtsprekende macht van het Hoogheemraadschap ter discussie.²⁵ Het was niet duidelijk of deze in de Franse tijd of daarna was afgeschaft. Het was echter wel duidelijk dat deze streed met de leer van de Trias Politica. Hierin paste geen waterschap dat zijn eigen regels stelde, deze zelf toepaste en bij conflicten rechter in eigen zaak was. Bovendien miste het waterschap de juridische expertise en moest hiervoor advocaten inhuren.²⁶ De rechtsmacht van de waterschappen, voor zover die nog bestond, werd in 1842 bij wet afgeschaft.²⁷

In Gelderland speelde de kwestie van het rivierpolderreglement.²⁸ Op grond van art. 131 van de Grondwet van 1815 mochten Provinciale Staten, onder goedkeuring van de Koning, veranderingen aanbrengen in de “inrichting” van de waterschappen. Onduidelijk was of “inrichting” alleen betrekking had op zaken die in een huishoudelijk reglement geregeld worden of ook op het instellen en opheffen van waterschappen. In het Gelderse rivierpolderreglement werd van het laatste uitgegaan. Polders die een eigen dijkbestuur hadden gehad, werden onder de “dijkstoel” (het dijkbestuur) van de dijkring gebracht en gebieden die op grond van eeuwenoude overeenkomsten vrijgesteld waren, moesten gaan meebetalen. Dit werd door de ingelanden van die gebieden niet erg gewaardeerd. Als argument tegen het rivierpolderreglement werd onder andere aangevoerd dat waterschappen privaatrechtelijke verenigingen van grondeigenaren zijn, die van de overheid weliswaar publiekrechtelijke bevoegdheden gekregen hadden, maar alleen ingesteld of opgeheven konden worden door hun leden, de grondeigenaren. Uiteindelijk heeft de visie dat waterschappen publiekrechtelijke organen zijn, de overhand

²⁵ Giebels, L. (1992). “De zaak van de abandonnerende polder en de afschaffing van de waterschapsrechtspraak in 1841.” *Tijdschrift voor Rechtsgeschiedenis* XI: 449-470, Stuurman, *Wacht op onze daden*.

²⁶ Zie bijvoorbeeld Donker Curtius, D. (1835). *Beantwoording der verdediging van de regtsmagt der heemraadschappen*. 's-Gravenhage: van Weelden.

²⁷ Honert Thz, J. van den (1842). *Geschiedenis en beginselen der Nederlandsche wetgeving betrekkelijk de magt der hooge en andere heemraadschappen, dijk- en polderbesturen enz.* Amsterdam: C.G. Sulpe en Gebroeders Diederichs.

²⁸ Thorbecke, J.R. (1843). *Brief aan een lid der Staten van Gelderland, over de magt der Provinciale Staten uit Art. 220 der Grondwet*. Leiden: P.H. van den Heuvell; Korf, J. (1977). Hoofdstuk 1 in: O. Moorman van Kappen, J. Korf, en O.W.A. van Verschuer (red.). *Tieler- en Bommelerwaarden 1327-1977; grepen uit de geschiedenis van 650 jaar waterstaatszorg in Tielerwaard en Bommelerwaard*. Tiel.

gekregen, en bij de Grondwetswijzingen van 1848 en 1887 is ondubbelzinnig vastgelegd dat Provinciale Staten waterschappen kunnen instellen en opheffen.

De discussies in de negentiende eeuw werden vooral in juridische termen gevoerd, maar zij hadden ook een politieke lading. Zij hadden alles te maken met de totstandkoming van de parlementaire democratie en de opkomst van het liberalisme. De belangrijkste protagonisten van verandering waren voormannen van het liberalisme: in het geval van Rijnland Dirk Donker Curtius, tweemaal minister-president, en in het geval van Gelderland Thorbecke, de opsteller van de liberale Grondwet van 1848, waarop het huidige staatsbestel nog steeds gebaseerd is, en driemaal minister-president.

In de honderd jaar na 1848 zijn de provincies zeer actief geweest op waterschapsgebied – sommige meer dan andere. Waterschapsreglementen werden opgesteld en aangepast en in nieuw ontgonnen gebieden en op de zandgronden in Oost en Zuid-Nederland werden nieuwe waterschappen opgericht om de afwatering te verbeteren.²⁹

1953 – 2008

Vanouds hebben stormvloeden vaak geleid tot veranderingen in het waterschapsstelsel. Bij de watersnoodramp van januari 1953 was dit niet anders. Op de vooravond van de ramp waren er nog ruim 2500 waterschappen in Nederland, de meeste (zeer) klein. Vele hadden geen professioneel bestuur en hun financiële draagkracht was gering. Na de ramp kwam er een proces van waterschapsconcentratie op gang. In Zeeland had dit heel wat voeten in de aarde. Veel waterschappen wilden hun zelfstandigheid behouden en de besturen van polders middenop de eilanden waren bang voor lastenverhoging voor hun ingelanden als zij moesten gaan bijdragen aan het dijkbeheer.³⁰

Twee factoren die concentratie bevorderden waren het feit dat steeds meer waterschappen zich met waterkwaliteitsbeheer gingen bezighouden en de opkomst van “integraal waterbeheer”. De nieuwe waterkwaliteitstaak vereiste gespecialiseerde deskundigheid. Een flink aantal medewerkers van academisch niveau moest worden aangenomen en er moesten nieuwe laboratoria worden opgezet. In veel provincies waren de waterschappen hiervoor niet groot genoeg en werden er speciale zuiveringsschappen opgericht of ging de provincie de waterkwaliteitstaak zelf uitvoeren. Vanuit de theorie van het integraal waterbeheer werd echter sterk aan gehecht om het waterkwantiteitsbeheer en het waterkwaliteitsbeheer in één hand te brengen, die van de waterschappen.³¹ Dit betekende dat ook het waterkwantiteitsbeheer steeds grootschaliger georganiseerd moest worden.

De watersnoodramp van 1953 leidde ook tot een discussie over de taken en de financiering van de waterschappen. Veel kleine waterschappen waren door de stijgende kosten voor de kustverdediging en ook voor wegenonderhoud in financiële problemen geraakt. De minister van V&W wilde financiële ondersteuning wel overwegen, maar dan

²⁹ Anonymus (1963). *Het stroomgebied van De Dommel, 1863-1963*. Boxtel: Waterschap Het Stroomgebied van de Dommel; Yzerman, M.J. (1934). *Waterschap “De Regge”*. Zwolle: N.V. de Erven J.J. Tijl.

³⁰ Zie voor deze periode Mostert, E. (2017). “Between arguments, interests and expertise: the institutional development of the Dutch water boards, 1953-present.” *Water History* 9: 129-146.

³¹ Mostert, E. (2006). “Integrated water resources management in the Netherlands; How concepts function.” *Journal of Contemporary Water Research & Education* (135): 19-27.

zou hij enige zeggenschap over de besteding van het geld moeten krijgen. Anderen wilden de zorg voor de dijken overdragen aan het Rijk omdat bescherming tegen overstromingen een nationaal belang zou zijn, of de waterschappen geheel opheffen en hun taken onderbrengen bij het Rijk of de provincies. Velen zagen de waterschappen als “relicten van een stoffige voorbije tijd” en “in zichzelf gekeerde agrarische wereldjes”.³²

In 1968 stelde minister Bakker van V&W de studiec commissie waterschappen in, meestal de Diepdelverscommissie genoemd, die als opdracht kreeg om de functie en structuur van de waterschappen en de relatie met andere overheidslichamen te onderzoeken en hierover aanbevelingen te doen. In haar rapport uit 1974 concludeerde de commissie dat de regionale en lokale waterstaatszorg uitgeoefend moest blijven worden door waterschappen.³³ Gemeenten en provincies zouden hiervoor niet geschikt zijn omdat hun grenzen niet overeenkomen met waterstaatkundige grenzen. Verder hechtte de commissie veel belang aan het “functionele karakter” van de waterschappen: waterschappen hebben een in principe beperkte taak – de zorg voor de waterstaat – met specifieke groepen belanghebbenden, die hiervoor betalen en ook vertegenwoordigd zijn in het bestuur (de “eenheid van belang, betaling en zeggenschap”). Deze organisatievorm zou de betrokkenheid van de belanghebbenden vergroten en de integratie van de verschillende belangen bevorderen.

De meeste aanbevelingen van de commissie zijn op den duur overgenomen. De waterschappen bestaan nog steeds en de waterschapsstructuur die de commissie voorstelde – ruim twintig grote waterschappen – is grotendeels verwezenlijkt.³⁴ De waterschappen zijn verantwoordelijk voor zowel de waterkwantiteit als de waterkwaliteit en in grote lijnen zijn de categorieën belanghebbenden die de commissie identificeerde, terug te vinden in de huidige categorieën.

Ondanks deze veranderingen is de discussie over de waterschappen niet verstomd. De laatste vijftientig jaar zijn er onder andere de commissie Togtema geweest over de financiering van het waterbeheer (1999), het rapport van Th.A.J. Toonen over de bestuursstructuur (2000; in opdracht van het IPO) en de Commissie Van Vliet van de Unie van Waterschappen met voorstellen voor de bestuursamenstelling (2001).³⁵ In oktober 2002 is de IBO (Interdepartementaal beleidsonderzoek) werkgroep bekostiging waterbeheer aan de slag gegaan, met als opdracht om aan te geven hoe aan de bekostiging van het integrale waterbeheer het beste vorm gegeven kan worden.

³² IJff, J. (1995). De bestuurlijke organisatie van het waterkwaliteitsbeheer, in: A.P. van de Berge, K. Groen, H.J.M. Havekes, M.A. Hofstra en J.H.A. Teulings (red.). *Bestrijding van de watervervuiling: vijftientig jaar Wvo*. Den Haag: Unie van Waterschappen: pp. 19-42 (p. 28).

³³ Studiec commissie Waterschappen (1974). *Het Waterschap en zijn Toekomst*. 's-Gravenhage: Staatsuitgeverij.

³⁴ Echter zonder de “inliggende waterschappen”, die zich voornamelijk bezig zouden houden met het waterkwantiteitsbeheer binnen (groepen van) individuele polders. Deze hebben in Noord- en Zuid-Holland wel bestaan, maar zijn geleidelijk aan allemaal verdwenen.

³⁵ Havekes, H.J.M. en W.G.M. Heldens (1998). “Tussenrapport van de Commissie Togtema.” *Het Waterschap* 83 (10): 364-368; Commissie Togtema (1999). *Waterschapsbelastingen in de 21e eeuw. Eindrapport van de Commissie onderzoek financiering*. Den Haag: Unie van Waterschappen; Toonen, Th.A.J. en M.C.S. Glim (2000). *Een bestuurschouwen van het waterschap, studie in opdracht van het Interprovinciaal Overleg (IPO)*. Utrecht: Ernst & Young Consulting.

De opstelling van het IBO-rapport ging gepaard met “soms heftige discussies”, die vaak “niet zozeer (gingen) over de bekostiging maar over de besturing en organisatie van het waterbeheer” (voorwoord in het eindrapport van 13 februari 2004). In het IBO-rapport werden vier alternatieven ontwikkeld, variërend van een lichte aanpassing van het huidige systeem tot het opheffen van de waterschappen als zelfstandige bestuursorganen. In zijn reactie op het rapport koos het kabinet voor lichte aanpassing, met als argument dat, “door het waterbeheer onder te brengen bij een functionele overheid, [...] de afweging in de algemene democratie tussen waterstaatkundige belangen en andere belangen tot een bewuster proces gemaakt (wordt).”³⁶

2.2.3 Recente ontwikkelingen

Er is een directe lijn van het kabinetsstandpunt over het IBO-rapport naar de Wet modernisering waterschapsbestel uit 2007. Via deze wet werden onder andere de categorieën belanghebbenden die binnen de waterschappen vertegenwoordigd zijn, licht aangepast en werd een lijstenstelsel ingevoerd voor de verkiezingen van de vertegenwoordigers van de categorie ingezetenen. Ook met de Wet modernisering waterschapsbestel zijn de discussies niet meteen verstomd.

Traditioneel is er altijd de meeste steun voor de waterschappen geweest vanuit confessionele hoek. Een mogelijke verklaring hiervoor is dat agrariërs een relatief grote rol in de waterschappen speelden en nog altijd spelen en vaak confessioneel stemmen.³⁷ Een meer ideële verklaring is het belang dat confessionele partijen hechten aan maatschappelijke verbanden naast de nationale overheid en de markt (het “maatschappelijke middenveld” tussen Staat en individu).

De opkomst bij de eerste waterschapsverkiezingen onder de nieuwe wet in november 2008, waarbij voor het eerst een lijstenstelsel gehanteerd werd, was niet hoger dan bij eerdere verkiezingen met een personenstelsel: zo’n 25%. Alom, ook in de waterschapswereld, werden geluiden gehoord als “dat nooit meer”. Maar wat dan wel: waterschapsverkiezingen tegelijk met de gemeenteraadsverkiezingen houden, indirecte verkiezingen door de gemeenteraadsleden, of opheffing van de waterschappen?

In dezelfde tijd dreigden er bezuinigingen. In de Voorjaarsnota 2009, na de bankencrisis van 2008, kondigde het kabinet aan ongeveer 100 miljoen euro structureel te willen bezuinigen op het waterbeheer. De Unie van Waterschappen greep dit voorneemen aan om met een plan te komen waarbij de waterschappen de Rijksbegroting zouden ontlasten met 100 miljoen euro.³⁸ De Unie stelde voor dat de waterschappen op den duur de financiering van de versterking van de primaire waterkeringen zouden overnemen van het Rijk en de verantwoordelijkheid voor het rioolbeheer zouden overnemen van de gemeenten. Het rioolbeheer en afvalwaterzuivering zouden hierdoor beter op elkaar afgestemd kunnen worden, wat tot besparingen zou leiden. De gemeenten wilden

³⁶ Kamerstukken II, 19.428, nr. 1, gebaseerd op het rapport van Toonen en Glim, vermeld in de voorgaande voetnoot.

³⁷ Naast de gereserveerde zetels zijn agrariërs ook sterk vertegenwoordigd binnen de categorie ingezetenen. Zie Hoeben, C. (2011). “Achtergrond waterschapsbestuurders en verdeling belastingopbrengsten.” *Weekblad fiscaal recht*, 6909: 764-774.

³⁸ Brief van de Unie van Waterschappen van 4 november 2009 aan de staatssecretaris van IenM.

hun rioleringsstaak echter niet verliezen en benadrukten het belang van goede afstemming tussen rioolbeheer en wegenbeheer om te voorkomen dat wegen nodeloos opengebroken moeten worden.

Van de kant van het IPO kwamen er tegenvoorstellen om de waterschappen op te laten gaan in de provincies. Dit zou leiden tot een besparing van 300 à 400 miljoen euro per jaar voor het watersysteembeheer, onder andere door lagere bestuurskosten, minder overhead en minder dubbel werk, en een besparing van 550 miljoen euro per jaar in de waterketen door efficiëntiewinst. Volgens de Unie van Waterschappen zouden de besparingen echter niet meer dan 23 miljoen euro per jaar aan bestuurskosten zijn. Het COELO (Centrum voor Onderzoek van de Economie van de Lagere Overheden van de Universiteit Groningen), dat in opdracht van de Unie van Waterschappen onderzoek deed naar de mogelijke besparingen, schatte de mogelijke besparing op ongeveer 80 miljoen euro per jaar en benadrukte verder de kosten van een dergelijke reorganisatie.³⁹

Hoe dit alles ook zij, uiteindelijk is het de politiek die besluit over de toekomst van de waterschappen. In de verkiezingsprogramma's voor de Tweede Kamerverkiezing in juni 2010 waren de meeste partijen voor opheffing of heroverweging, met uitzondering, voor wat de grotere partijen betreft, van de VVD. In het regeerakkoord van het kabinet-Rutte I stond over de waterschappen echter te lezen dat indirecte verkiezingen ingevoerd zouden worden en dat de waterschappen dus behouden blijven.⁴⁰ In de financiële bijlage bij het regeerakkoord stonden de bezuinigingen die door de waterschappen waren voorgesteld, al ingeboekt. Om de begroting voor 2011 rond te krijgen, is toen zeer snel de "Spoedwet 100 miljoen" behandeld.⁴¹ De afspraken over de waterschappen zijn verder te vinden in het Bestuursakkoord Water, dat in april 2011 gesloten werd tussen de minister van IenM, de Unie van Waterschappen, het IPO, de VNG en de Vewin. De waterschapsverkiezingen werden twee jaar uitgesteld tot eind 2014.⁴²

Het kabinet-Rutte II, dat op 5 november 2012 beëdigd werd, heeft het beleid weer veranderd. Dit kabinet was van plan de waterschappen uit de Grondwet te halen en te bevorderen dat het aantal door verdergaande fusies gereduceerd zou worden tot tien à twaalf. Op de lange termijn moesten ze samengaan met vijf landsdelen, de opvolgers van de provincies.⁴³ Deze veranderingen stonden niet in de definitieve verkiezingsprogramma's van de coalitiegenoten. Verder bleven de waterschapsverkiezingen direct en werden ze verder uitgesteld tot maart 2015 om ze samen te laten vallen met de provinciale-statenverkiezingen. Het opkomstpercentage was toen 43,7%.

³⁹ Allers, M.A. en C. Hoeben (2010). *Besparingsmogelijkheden in het waterbeheer*. Groningen: COELO.

⁴⁰ Vrijheid en verantwoordelijkheid; Regeerakkoord VVD-CDA, 30 september 2010.

⁴¹ Wijziging van de Waterwet en de Waterschapswet en intrekking van de wet van 18 december 1985, houdende enige voorzieningen ten behoeve van de inzet en bekostiging van muskusrattenvangers, tot regeling van de zorgplicht ter voorkoming van schade aan waterstaatswerken veroorzaakt door muskusratten en van financiële bijdragen aan verbetering van primaire waterkeringen van de waterschappen, Kamerstukken 32474.

⁴² Wijziging van de Waterschapswet tot het instellen van een overgangsbestuur voor op 1 januari 2013 ingestelde waterschappen, het uitstellen van de waterschapsverkiezingen van 2012 en het bieden van ruimte voor verlaging van onevenredige waterschapsheffingen voor agrarische grondeigenaren, Kamerstukken 33.097.

⁴³ Bruggen slaan; Regeerakkoord VVD – PvdA, 29 oktober 2012.

Een verdere ontwikkeling was de publicatie in maart 2014 van het OECD rapport “Water governance in the Netherlands: Fit for the future”, geschreven op verzoek van het ministerie van IenM en de Unie van Waterschappen. De belangrijkste conclusie van het rapport was dat Nederland een “wereldwijde referentie is op het gebied van waterbeheer” (p. 20). Tegelijkertijd concludeerde de OECD dat het waterschapsmodel gerechtvaardigd is voor waterveiligheid, maar minder voor afvalwaterzuivering omdat de financiering op een andere leest geschoeid is en de optimale schaal verschilt (o.a. p. 43). Verder werden de waterschappen genoemd als “facilitator(en) van stakeholder participatie” (p. 261), maar werd er ook melding gemaakt van een “corporatistisch systeem” van belangenvertegenwoordiging, waarbij sommige belangen oververtegenwoordigd waren (p. 278).

In de officiële reactie van de minister van IenM op het rapport oarmde zij veel van de suggesties, maar zij concludeerde ook dat het rapport geen aanleiding gaf om de organisatie van het Nederlandse waterbeheer te heroverwegen.⁴⁴ De Tweede Kamer lijkt deze conclusie geaccepteerd te hebben.⁴⁵

Begin 2019 zijn de waterschappen weer op de politieke agenda gekomen.⁴⁶ Verscheidene partijen pleitten in de Tweede Kamer voor de afschaffing van de “geborgde zetels”: de gereserveerde zetels voor de categorieën landbouw, natuur en industrie. Naar aanleiding van deze discussie, stelde de minister in maart 2020 een commissie in om advies te geven over de wijze van totstandkoming en samenstelling van waterschapsbesturen, toegespitst op het stelsel van de geborgde zetels. In zijn advies van mei 2020 adviseerde deze commissie om de geborgde zetels op te heffen omdat de taken van het waterschap tegenwoordig het algemeen belang dienen en niet meer primair specifieke belangen en deze belangen bovendien al goed vertegenwoordigd zijn in de categorie ingezetenen.⁴⁷

Om de besluitvorming te bespoedigen en ervoor te zorgen dat voor de eerstvolgende waterschapsverkiezingen in maart 2023 de geborgde zegels opgeheven zijn, heeft het Tweede Kamerlid Bromet op 19 oktober 2020 een initiatiefwetsvoorstel daartoe ingediend.⁴⁸ Tijdens de plenaire behandeling in de Tweede kamer op 18 mei 2022 heeft het parlementslid Grinwis (CU) met Goudzwaard (Ja21) echter een amendement ingediend, dat inhoudt dat de geborgde zetels in het algemeen bestuur behouden blijven, maar beperkt worden tot twee voor de categorie landsbouw, twee voor natuur en twee voor bedrijven. De eis dat dat minimaal één lid van het dagelijks bestuur uit de categorie geborgde zetels moet komen, zou vervallen.⁴⁹ Dit amendement is vervolgens gewijzigd, inhoudende dat de geborgde zetels voor het bedrijfsleven vervallen en alleen de twee

⁴⁴ Kamerstukken II, 28.966, nr 27.

⁴⁵ Kamerstukken II, 27.625, nr. 326.

⁴⁶ Kamerstukken II, 35.140, nr. 2: Initiatiefnota van de leden De Groot (D66) en Bromet (GL) over Droge Voeten: Voor een klimaatbestendig Nederland; Kamerstukken II, 27.625, nr. 461: Motie van de leden De Groot en Bromet over het toekomstbestendig maken van besluitvorming in waterschappen.

⁴⁷ Geborgd gewogen; Advies over de geborgde zetels in waterschapsbesturen, mei 2020, bijlage bij Kamerstukken II, 27.625, nr. 501.

⁴⁸ Kamerstukken II, 35.608, nr. 2.

⁴⁹ Kamerstukken II, 35.608, nr. 13.

zetels voor landbouw en de twee zetels voor natuur overblijven. Het gewijzigd amendement is mede ondertekend door Sneller (D66) en Maatoug (GroenLinks) omdat zij inzagen dat het wetsvoorstel in de oorspronkelijke vorm hoogstwaarschijnlijk geen meerderheid in de Tweede Kamer en Eerste Kamer zou krijgen. Op 31 mei 2022 is het gewijzigd amendement en het wetsvoorstel in geamendeerde vorm aangenomen door de Tweede Kamer. De Eerste Kamer moet nog een besluit nemen (oktober 2022).

2.3 De Europese Unie

Waar de vorige paragraaf zich op Nederland en zijn geschiedenis richtte, voert deze paragraaf ons naar het heden en naar Europa. Na een kort historisch overzicht van de ontwikkeling van de Europese Unie (EU) worden de instellingen en de instrumenten van de EU en de doorwerking van het EU-recht binnen Nederland behandeld. De paragraaf wordt afgesloten met een overzicht van de belangrijkste EU-waterrichtlijnen.

2.3.1 Ontwikkeling van de EU

De wortels van de Europese Unie liggen in de Tweede Wereldoorlog. Om te voorkomen dat het weer tot bloedvergieten en verwoestingen zou komen, werd het idee van Europese integratie opgevat.⁵⁰ De eerste stap was de totstandkoming in 1951 van het Verdrag tot oprichting van de Europese Gemeenschap voor Kolen en Staal (EGKS). Het doel van de EGKS was het vrije verkeer van kolen en staal en vrije toegang tot de productiebronnen. In 1955 besloten de lidstaten van de EGKS – Frankrijk, Duitsland, Italië en de Benelux-landen – om de samenwerking uit te breiden tot alle economische sectoren. Dit leidde in 1957 tot twee nieuwe verdragen: het Verdrag tot oprichting van de Europese Economische Gemeenschap (EEG), naar de plaats van ondertekening ook wel het Verdrag van Rome genoemd, en het Verdrag tot oprichting van de Europese Gemeenschap voor Atoomenergie (Euratom).

De oprichtingsverdragen zijn nadien een aantal malen gewijzigd. In 1967 werden de uitvoerende organen van de drie gemeenschappen samengevoegd tot één Raad van Ministers en één Commissie. Ook kwam er een Europees Parlement, maar dit had slechts adviserende bevoegdheden en de leden werden aangesteld door de nationale parlementen. Pas in 1979 werden er voor het eerst directe verkiezingen voor het Europees Parlement gehouden.

De volgende belangrijke stap was de ondertekening van de Europese Akte in 1986. Het doel van de Europese Akte was de totstandkoming in 1992 van de interne markt met vrij verkeer van goederen, personen, diensten en kapitaal. Om de daadkracht van de Raad van Ministers te vergroten, werd het aantal gevallen vergroot waarin de Raad besluiten bij gekwalificeerde meerderheid in plaats van unanimiteit kan nemen. Verder werden de bevoegdheden van het Europees Parlement uitgebreid. Op milieugebied werd het subsidiariteitsbeginsel ingevoerd. Dit beginsel houdt kort gezegd in dat de EU alleen actie onderneemt als actie door de lidstaten niet effectief genoeg is en EU-actie effectiever is (huidig art. 5 VEU).

⁵⁰ Zie ook Judt, T. (2005). *Postwar: a history of Europe since 1945*. New York: Penguin.

In 1992 werd het Verdrag van Maastricht gesloten. Bij dit verdrag werd de Europese Unie opgericht. De EU bestaat uit drie pijlers:

- de Europese Gemeenschap (EG), de nieuwe naam voor de EEG⁵¹
- een gemeenschappelijk buitenlands en veiligheidsbeleid
- politieke en justitiële samenwerking in strafzaken

Op steeds meer terreinen werd er samengewerkt, maar op al deze terreinen werd het subsidiariteitsbeginsel als algemeen principe verankerd. Binnen de EG kreeg het Parlement een grotere rol bij de totstandkoming van wetgeving via de medebeslissingsprocedure (zie § 2.3.4). Ten slotte werden belangrijke stappen gezet naar de totstandkoming van de Europese Monetaire Unie. Deze is in 1999 gerealiseerd tussen de twaalf landen van de Eurozone en in 2002 zijn in deze landen de oude bankbiljetten en munten vervangen.

Het Verdrag van Amsterdam van 1997 betekende een nieuwe uitbreiding van de bevoegdheden van de EG met een gemeenschappelijk werkgelegenheidsbeleid. Bovendien werd het aantal gevallen vergroot waarin de medebeslissingsprocedure wordt toegepast en waarin de Raad besluiten kan nemen bij gekwalificeerde meerderheid in plaats van unanimiteit.

Ondertussen hadden steeds meer landen zich aangesloten bij “Europa”: het Verenigd Koninkrijk in 1973, Griekenland in 1981, Spanje en Portugal in 1986 en Oostenrijk, Finland en Zweden in 1995. Na de val van de muur in 1989 traden tien voormalige Oostbloklanden toe: Estland, Letland, Litouwen, Polen, Tsjechië, Slowakije, Hongarije en Slovenië in 2004, en Bulgarije en Roemenië in 2007. In 2007 traden ook Malta en Cyprus toe. De meest recente toetreders zijn Kroatië in 2013 (zie kaart 2). Het Verenigd Koninkrijk heeft de EU per 1 februari 2020 verlaten.

In 2001 werd het Verdrag van Nice gesloten. Dit verdrag was hoofdzakelijk gewijd aan institutionele vraagstukken in verband met de aanstaande uitbreiding met tien nieuwe lidstaten. Het ging hierbij om de samenstelling van de Commissie, de weging van de stemmen in de Raad en verdere uitbreiding van de stemming bij gekwalificeerde meerderheid.

Om de transparantie te verhogen en vanwege de toetreding van steeds meer lidstaten, werd sinds februari 2002 gewerkt aan een “Grondwet voor Europa”, die de bestaande verdragen zou vervangen. Dit resulteerde in juli 2003 in het ontwerp-Verdrag tot vaststelling van een Grondwet voor Europa, dat op 29 oktober 2004 door de regeringsleiders van de EU-lidstaten getekend werd. Zoals alle verdragen, moest ook dit verdrag geratificeerd worden door de verschillende lidstaten voordat het in werking kon treden, en hier liep het spaak. Op 29 mei 2005 verwierpen de kiezers in Frankrijk de Grondwet en drie dagen later deden de kiezers in Nederland hetzelfde. Veel tegenstemmers vreesden dat “Europa” te veel macht zou krijgen en dat de nationale identiteit in het geding zou komen. Het Deense referendum, dat voor 29 september gepland stond, werd na de Franse en Nederlandse referenda afgelast.

⁵¹ Vóór 1992 werd de term “Europese Gemeenschap” gebruikt als aanduiding van de EEG, EGKS en Euratom gezamenlijk.



Kaart 2: De groei van de Europese Unie in 2016 (European Union Audiovisual Service, copyright European Union, 2016; het Verenigd Koninkrijk is per 1 februari 2020 uitgetreden)

Op de Europese Raad van 16 en 17 juni 2005 besloten de Europese leiders tot een bezinningsperiode van twee jaar over de toekomst van Europa. Na afloop van deze periode werd op de Europese Raad van 21 en 22 juni 2007 besloten om een Intergouvernementele Conferentie over het onderwerp te beleggen, die belast werd met de afwerking en de goedkeuring, niet meer van een “Grondwet”, maar van een “hervormingsverdrag.” Dit resulteerde in het Verdrag van Lissabon, dat op 13 december 2007 werd ondertekend. Nederland heeft het verdrag op 8 juli 2008 geratificeerd. Nadat Tsjechoë het verdrag als laatste lidstaat op 3 november 2009 ratificeerde, is het op 1 december 2009 in werking getreden.

Verdere ontwikkelingen met betrekking tot de EU zijn het Nederlandse referendum van 6 april 2016 over het associatieverdrag met Oekraïne, maar in feite over de

Europese integratie (61% tegen en 38% voor), het Britse referendum van 23 juni 2016 over het vertrek van het verenigd Koninkrijk uit de EU (52% voor en 48% tegen), en de daadwerkelijke uittreding per 1 februari 2020.⁵² De meest recente ontwikkeling is het kandidaat-lidmaatschap van Oekraïne, waartoe de Europese Raad op zijn bijeenkomst van 23 en 24 juni besloten heeft. Er wordt echter niet verwacht dat Oekraïne op korte termijn lid kan worden.

2.3.2 Juridische basis

De Europese Unie is gebaseerd op een aantal verdragen. De belangrijkste zijn de volgende⁵³:

Verdrag betreffende de Europese Unie

Het Verdrag betreffende de Europese Unie (VEU) is het Verdrag tot oprichting van de Europese Unie (EU-verdrag) uit 1992 zoals dat laatstelijk gewijzigd is bij het Verdrag van Lissabon in 2007.

Het Verdrag betreffende de werking van de Europese Unie

Het Verdrag betreffende de werking van de Europese Unie (VwEU) is het Verdrag tot oprichting van de Europese Economische Gemeenschap uit 1957 (EEG-verdrag of Verdrag van Rome) zoals dat laatstelijk gewijzigd is bij het Verdrag van Lissabon. Hierbij is de naam voor de tweede keer gewijzigd, nadat de naam in 1992 al gewijzigd was in Verdrag tot oprichting van de Europese Gemeenschap (EG-verdrag).

Verdrag tot oprichting van de Europese Gemeenschap voor Atoomenergie (Euratom verdrag).

De geconsolideerde versie van al deze verdragen, waarin alle wijzigingen tot begin 2016 verwerkt zijn, is te vinden op eur-lex.europa.eu.

2.3.3 Instellingen

De Europese Unie kent een aantal instellingen. De belangrijkste zijn de volgende:

- Het Europees Parlement
- De Europese Raad
- De Raad van de Europese Unie, kortweg de Raad
- De Europese Commissie, kortweg de Commissie
- De Hoge Vertegenwoordiger
- Het Hof van Justitie van de Europese Unie
- De Europese Centrale Bank
- De Rekenkamer

⁵² Rosema, M., P. Kanne, en L.K. Kranenburg (2016). “Het ‘Oekraïne-referendum’ in de ogen van de kiezers.” In: Heringa, A.W. (red.) *Het eerste raadgevend referendum; het EU-Oekraïne Associatieakkoord*. Den Haag: Montesquieu Instituut, pp 101-125; Hobolt, S.B. (2016). “The Brexit vote: a divided nation, a divided continent.” *Journal of European Public Policy*: 23(9): 1-19.

⁵³ Het EGKS-verdrag uit 1957 werd aangegaan voor een periode van 50 jaar en is niet meer van kracht.

- De Europese Ombudsman

Europees Parlement

Het Europees Parlement oefent samen met de Raad de wetgevings- en de begrotings-taak van de EU uit, kiest de voorzitter van de Commissie en controleert de Commissie. De leden van het Europees Parlement worden elke vijf jaar direct gekozen, voor het laatst op 23 mei 2019, door de burgers van de EU-lidstaten. Nederlanders kunnen alleen op Nederlandse kandidaten stemmen, Duitsers op Duitse, Fransen op Franse, etc. (art. 14 VEU; zie Tabel 3, volgende pagina). Verreweg de meeste Europarlementariërs hebben zich aangesloten bij een Europese fractie, zoals Renew Europe (VVD en D66), EVP (CDA) en S&D (PvdA).

Evenals het Nederlandse Parlement kent het Europees Parlement commissies voor bepaalde beleidsgebieden. Ook kan het, net als het Nederlandse Parlement, enquête-commissies instellen (art. 226 VwEU). Verder kiest het Europees Parlement een ombudsman, die klachten over de Europese instellingen (met uitzondering van het Hof van Justitie) kan onderzoeken (art. 228 VwEU).

Europese Raad

De Europese Raad bestaat uit de staatshoofden en regeringsleiders van de lidstaten (voor Nederland de minister-president), een permanente voorzitter, en de voorzitter van de Europese Commissie. Verder neemt de Hoge Vertegenwoordiger van de Unie voor buitenlandse zaken en veiligheidsbeleid deel aan de werkzaamheden (zie hieronder). De Europese Raad is het hoogste politieke orgaan van de Europese Unie en komt minimaal twee keer per half jaar bijeen, maar heeft beperkte formele bevoegdheden. De Europese Raad heeft geen wetgevingstaak.

De voorzitter van de Europese Raad wordt gekozen door de Europese Raad bij gekwalificeerde meerderheid (zie Tabel 3, voetnoot 1) voor een periode van twee en een half jaar. Zijn voornaamste taak is het voorzitten van de vergaderingen van de Europese Raad. Daarnaast vertegenwoordigt de voorzitter de EU op het vlak van het gemeenschappelijke buitenlandse en veiligheidsbeleid.

Raad van de Europese Unie

De Raad van de Europese Unie, kortweg “Raad” genoemd, bestaat uit vertegenwoordigers van de lidstaten op ministerieel niveau – één per lidstaat – en oefent samen met het Europees Parlement de wetgevings- en de begrotingstaak uit. Afhankelijk van het onderwerp dat aan bod komt, wisselt de samenstelling. Zo is er een Milieuraad, die ook water onder zich heeft, een Landbouwrraad, een Transportraad, etc. Tenzij anders bepaald, neemt de Raad besluiten met gekwalificeerde meerderheid van stemmen (zie Tabel 3, voetnoot 1). Voordat zaken in de Raad besproken worden, worden ze meestal eerst behandeld door ambtelijke raads werkgroepen en de permanente vertegenwoordigers van de lidstaten bij de EU.

De Europese Commissie

De Europese Commissie neemt een groot deel van de dagelijkse werkzaamheden van de EU voor haar rekening. De Commissie is exclusief bevoegd om voorstellen voor

Land	Aantal stemmen in de Raad ¹	Aantal parlementsleden ²
België	12	21
Bulgarije	10	17
Cyprus	4	6
Denemarken	7	14
Duitsland	29	96
Estland	4	7
Griekenland	12	21
Frankrijk	29	79
Finland	7	14
Hongarije	12	21
Ierland	7	13
Italië	29	76
Kroatië	7	12
Letland	4	8
Litouwen	7	11
Luxemburg	4	6
Malta	3	6
Nederland	13	29
Oostenrijk	10	19
Polen	27	52
Portugal	12	21
Roemenië	14	33
Slovenië	4	8
Slowakije	7	14
Spanje	27	59
Tsjechische Republiek	12	21
Zweden	10	21
TOTAAL	352	705

1: VwEU, protocol 36, art. 3. Gekwalificeerde meerderheid is bij voorstellen van de Commissie of de Hoge Vertegenwoordiger minimaal 55% van de leden van de Raad die ten minste vijftien in aantal zijn en lidstaten vertegenwoordigen waarvan de bevolking ten minste 65% uitmaakt van de totale bevolking van de EU (art. 16 lid 4 VEU). Bij andere voorstellen is de gekwalificeerde meerderheid minimaal 72% van de leden van de Raad die lidstaten vertegenwoordigen waarvan de bevolking ten minste 65% uitmaakt van de bevolking van de EU (art. 238 lid 2 VwEU). Zie voor meer details de verdragen zelf.

2: Art. 14 lid 2 VEU, Besluit van de Europese Raad van 28 juni 2018 (2018/937/EU) en van 28 juni 2013 (2013/312/EU) inzake de samenstelling van het Europees Parlement.

Tabel 3: Stemmenverhouding in de Raad en zetelverhouding in het Europees Parlement

nieuwe Europese regelgeving in te dienen. Het Europees Parlement heeft dus geen recht van initiatief. Verder zorgt de Commissie dat de besluiten van de EU naar behoren worden uitgevoerd en houdt zij de besteding van de financiële middelen van de EU in het oog. Ten slotte ziet zij erop toe dat iedereen zich aan de Europese Verdragen en de Europese wetten houdt (art. 17 lid 1 VEU).

De Europese Commissie bestaat uit 28 commissarissen, één per land, die ondersteund worden door ruim 32.000 ambtenaren.⁵⁴ De Commissie wordt aangesteld voor een periode van vijf jaar (art. 17 lid 3 VEU). De Europese Raad draagt met gekwalificeerde meerderheid van stemmen een voorzitter van de Commissie voor bij het Europees Parlement, die vervolgens door het Europees Parlement gekozen kan worden. Hierna stellen de Raad en de voorzitter in overleg de lijst met de overige commissarissen op. Deze moet ook goedgekeurd worden door het Parlement (art. 17 lid 7 VEU).

De Commissie is verantwoording verschuldigd aan het Parlement. Als het Europees Parlement een motie van afkeuring tegen de Commissie aanneemt, dient de Commissie in zijn geheel af te treden (art. 17 lid 8 VEU, art. 234 VwEU). Dit is in 1999 gebeurd naar aanleiding van berichten van de Nederlandse Commissieambtenaar Van Buijtenen over fraude. Individuele leden van de Commissie kunnen alleen door de voorzitter ontslagen worden (art. 17 lid 6 VEU). De Commissie, de Raad en het Europees Parlement worden bijgestaan door het Europees Economisch en Sociaal Comité en het Comité van de Regio's, die beide een adviserende taak hebben (art. 13 lid 4 VEU, art. 300-307 VwEU).

Hoge Vertegenwoordiger

De Hoge Vertegenwoordiger van de Unie voor buitenlandse zaken en veiligheidsbeleid is evenals de voorzitter van de Europese Raad een relatief nieuwe functie, ingevoerd bij het Verdrag van Lissabon uit 2007. De Hoge Vertegenwoordiger wordt aangesteld door de Europese Raad met instemming van de voorzitter van de Commissie. Hij of zij zit de Raad Buitenlandse Zaken voor, is één van de vicevoorzitters van de Commissie, en neemt deel aan de werkzaamheden van de Europese Raad (maar is er geen lid van). De Hoge Vertegenwoordiger voert het gemeenschappelijke buitenlands en veiligheidsbeleid en het gemeenschappelijke veiligheids- en defensiebeleid van de EU uit als “mandataris” (onder verantwoordelijkheid) van de Raad (art. 18 lid 2 VEU). Binnen de Commissie is hij of zij belast met externe betrekkingen (art. 18 lid 4 VEU). Verder doet hij of zij voorstellen aan de Raad betreffende het externe optreden van de EU (art. 22 VEU, samen met de Commissie), in het bijzonder het buitenlands en veiligheidsbeleid (art. 27 lid 1 VEU), en draagt zorg voor de uitvoering van de besluiten van de Europese Raad en de Raad op deze gebieden (art. 27 lid 1, art. 22 lid 1 jo. art. 18 lid 4 en art. 17 lid 1 VEU). In aangelegenheden die onder het gemeenschappelijke buitenlands en veiligheidsbeleid vallen, vertegenwoordigt de Hoge Vertegenwoordiger de EU (art. 27 lid 2 VEU).

⁵⁴ European Commission (2020), HR Key Figures Staff Members. Ter vergelijking: in Nederland was de personele bezetting van het Rijk in 2020 125.446 fte (Jaarrapportage bedrijfsvoering Rijk 2020).

De taakafbakening met de voorzitter van de Europese Raad is niet erg duidelijk. De voorzitter zorgt “op zijn niveau en in zijn hoedanigheid voor de externe vertegenwoordiging van de Unie in aangelegenheden die onder het gemeenschappelijke buitenlands en veiligheidsbeleid vallen”, echter “onverminderd de aan de Hoge Vertegenwoordiger (...) toegeedeelde bevoegdheden” (art. 15 lid 5 VEU).

Hof van Justitie van de Europese Unie

Het Hof van Justitie van de Europese Unie, ook wel het “Europese Hof” of simpelweg het “Hof” genaamd, is de rechtbank van de EU. Het Hof kan lidstaten veroordelen bij niet-correcte implementatie van Europese richtlijnen (zie § 2.3.5). Verder kunnen nationale rechterlijke instanties het Hof verzoeken om een uitspraak over de interpretatie van Europeesrechtelijke bepalingen, de zogenaamde “prejudiciële vragen”, als zij in een zaak tegen onduidelijkheden aanlopen. Nadat het antwoord van het Hof ontvangen is, kan de nationale rechter zijn uitspraak doen in de zaak in kwestie met inachtneming van het antwoord van het Europese Hof. Ten slotte is het Hof de rechtbank voor een aantal geschillen tussen burgers en de Europese Commissie (art. 19 VEU, art. 251-281 VwEU).

Europese Centrale Bank

De Europese Centrale Bank houdt zich onder andere bezig met zaken betreffende de euro (art. 282-284 VwEU).

De Rekenkamer

De Rekenkamer controleert de rekeningen van de EU (art. 285-287 VwEU).

Ombudsman

De Europese Ombudsman wordt gekozen door het Europese Parlement en onderzoekt klachten over onbehoorlijk bestuur door EU-instellingen en andere EU-instanties (art. 228 VwEU).

2.3.4 Instrumenten

De EU staan verschillende juridische instrumenten ter beschikking: verordeningen, richtlijnen, beschikkingen, en aanbevelingen en adviezen (art. 288 VwEU). Een verordening heeft een algemene strekking, is verbindend in al haar onderdelen en is rechtstreeks van toepassing in elke lidstaat. Een richtlijn heeft ook een algemene strekking maar richt zich expliciet tot de lidstaten. Richtlijnen zijn verbindend voor wat betreft het te bereiken resultaat, maar lidstaten mogen zelf de vorm en de middelen kiezen om dit resultaat te bereiken. Een beschikking betreft een individueel geval en is alleen verbindend voor degenen tot wie zij uitdrukkelijk is gericht. Aanbevelingen en adviezen zijn niet verbindend.

Op watergebied zijn richtlijnen van groot belang. Nieuwe waterrichtlijnen zijn meestal gebaseerd op art. 4 en 191-193 VwEU. Deze artikelen bevatten een aantal principes en bepalen verder dat de gewone wetgevingsprocedure uit art. 293-294 VwEU gevolgd moet worden. Deze procedure houdt op papier het volgende in:

1. De Europese Commissie dient een voorstel in bij het Europees Parlement en de Raad. Hier gaan vaak uitgebreide besprekingen in ambtelijke raads werkgroepen en consultaties met maatschappelijke groeperingen aan vooraf.
2. Het Europees Parlement behandelt het voorstel “in eerste lezing” en deelt zijn standpunt mee aan de Raad. Het Parlement kan amendementen voorstellen.
- 3a. Indien de Raad het standpunt van het Parlement goedkeurt, wordt het voorstel aangenomen, inclusief eventuele amendementen.
- 3b. Indien de Raad het standpunt van het Parlement niet goedkeurt, stelt zij een “gemeenschappelijk standpunt” (een aangepast voorstel) vast en deelt dit, samen met de redenen die hieraan ten grondslag liggen, mee aan het Europees Parlement.
- 4a. Indien het Europees Parlement “in tweede lezing” het gemeenschappelijk standpunt goedkeurt of niet binnen drie maanden reageert, is het voorgestelde besluit overeenkomstig het gemeenschappelijk standpunt vastgesteld.
- 4b. Indien het Europees Parlement het gemeenschappelijk standpunt verwierpt, wordt het voorstel geacht niet te zijn aangenomen.
- 4c. Ten slotte kan het Europees Parlement het gemeenschappelijk standpunt amendementen en toezendingen aan de Raad en aan de Commissie, die advies uitbrengt over de amendementen.
- 5a. In het laatste geval kan de Raad binnen drie maanden alle amendementen van het Europees Parlement overnemen.⁵⁵ In dat geval wordt het voorstel in geamendeerde vorm aangenomen.
- 5b. Indien de Raad niet alle amendementen overneemt, roept de voorzitter van de Raad binnen zes weken een “bemiddelingscomité” bijeen met vertegenwoordigers van de Raad en het Europees Parlement en deelname van de Commissie, om binnen zes weken te komen tot een gemeenschappelijke ontwerp tekst. Indien dit niet lukt, is het voorstel verworpen.
6. De gemeenschappelijke ontwerp tekst dient vervolgens binnen zes weken aangenomen te worden door zowel het Europees Parlement als de Raad (de “derde lezing”).

Zolang de Raad een voorstel nog niet vastgesteld heeft, kan de Commissie het te allen tijde wijzigen of intrekken.⁵⁶ Deze procedure geldt ook voor verordeningen (art. 289 VwEU).

De Raad neemt besluiten met gekwalificeerde meerderheid van stemmen, met enige uitzonderingen. Deze betreffen voorstellen voor milieuriichtlijnen met bepalingen van “in hoofdzaak fiscale aard” en maatregelen die van invloed zijn op de ruimtelijke ordening, het kwantitatieve waterbeheer en de beschikbaarheid van de watervoorraden en de bodembescherming (art. 192 lid 2 VwEU). Besluiten over deze onderwerpen worden bij unanimité genomen.

⁵⁵ Met eenparigheid van stemmen (bij unanimité) in het geval van amendementen waarover de Commissie een negatief advies heeft uitgebracht.

⁵⁶ De hierboven genoemde termijnen van drie maanden en zes weken kunnen op initiatief van het Europees Parlement of de Raad met ten hoogste één maand respectievelijk twee weken verlengd worden.

In de praktijk worden er al in een vroeg stadium zogenaamde “trialogen” – onderhandelingen – georganiseerd tussen de Commissie, de Raad en het Europees Parlement. Het resultaat hiervan is dat in negentig procent van de gevallen al in eerste lezing overeenstemming over voorstellen wordt bereikt en bemiddelingscomités zeer zeldzaam zijn geworden. Dit is natuurlijk efficiënt, maar een belangrijk aandachtspunt is de transparantie van de besluitvorming.⁵⁷ Trialogen hebben geen basis in de EU-verdragen, maar het Europese Hof van Justitie heeft trialogen erkend als een regulier onderdeel van het wetgevend proces en bepaald dat daarom de documenten die in deze processen geproduceerd worden, in principe openbaar zijn.⁵⁸

Net als in het Nederlandse recht bestaat er de mogelijkheid van lagere regelgeving, zogenaamde gedelegeerde handelingen en uitvoeringshandelingen (art. 290-291 VwEU). Deze moeten gebaseerd zijn op een richtlijn of een verordening of op een apart besluit van het Europees Parlement en de Raad. Gedelegeerde handelingen worden altijd en uitvoeringshandelingen in de regel genomen door de Europese Commissie.⁵⁹

2.3.5 De doorwerking van het EU-recht

Het Europese recht heeft zowel volgens de EU-verdragen als de Nederlandse Grondwet, art. 93 en 94, een hogere status dan het Nederlandse recht. Nederland is verplicht het Europese recht te implementeren en bij strijd tussen het Europese en het Nederlandse recht, gaat het Europese recht in principe voor.

Omzetting van richtlijnen

Bij richtlijnen verloopt de implementatie in twee stappen: omzetting in het nationale recht en toepassing in de praktijk. De omzetting in nationaal recht is een taak voor de Nederlandse wetgever. Het Europese recht stelt hieraan strikte eisen. De belangrijkste is dat richtlijnen omgezet moeten worden in dwingende bepalingen van nationaal recht. Convenanten of beleidsregels voldoen dus niet. Het Europese recht ziet dwingende bepalingen als een voorwaarde voor correcte toepassing binnen alle lidstaten, met vaak heel verschillende bestuursculturen. Bovendien geven dwingende bepalingen de burger de mogelijkheid om zich voor de nationale rechter op het Europese recht te beroepen. Een tweede eis aan de omzetting is dat de dwingende bepalingen voor het gehele grondgebied van de lidstaat gelden. De derde eis is dat de termijnen voor omzetting die in de richtlijnen vermeld staan, gehaald moeten worden.⁶⁰

⁵⁷ Del Monte, M. en S.B. Smalowski, *Understanding trilogue; Informal tripartite meetings to reach provisional agreement on legislative files*, EPRS | European Parliamentary Research Service Briefing, May 2021; Greenwood, J. en C. Roederer-Rynning (2019), "In the shadow of public opinion: The European Parliament, civil society organizations, and the politicization of trilogues", in: *Politics and Governance* 7(3): 316-326.

⁵⁸ Arrest van het Europese Hof van Justitie van 22.maart 2018, zaak T-540/1 (ECLI:EU:T:2018:167).

⁵⁹ Del Monte, M. en S.B. Smalowski, *Understanding delegated and implementing acts*, EPRS | European Parliamentary Research Service Briefing, July 2021.

⁶⁰ Rijswick, H.F.M.W. van (red.) (2008). *EG-recht en de praktijk van het waterbeheer*. Utrecht: STOWA.

Om aan de termijnen te kunnen voldoen, heeft de Nederlandse regering ervoor gekozen om bij de omzetting de nationale regelgeving niet méér aan te passen dan strikt noodzakelijk is.⁶¹ De omzetting moet echter wel volledig en correct plaatsvinden en dat is niet altijd het geval.

Toepassing in de praktijk

Europese richtlijnen richten zich tot de lidstaten, maar zijn ook van direct belang voor de waterbeheerder. Waterbeheerders zijn namelijk verplicht het nationale recht zoveel mogelijk conform het Europese recht te interpreteren (de zogenaamde “richtlijnconforme interpretatie”). Dit is vooral van belang bij vage termen en begrippen. Daarnaast hebben sommige richtlijnbepalingen “rechtstreekse werking”. Dit houdt in dat zij rechtstreeks van toepassing zijn binnen de lidstaten, ook zonder correcte omzetting in het nationale recht. Richtlijnbepalingen hebben rechtstreekse werking als zij voldoende nauwkeurig (precies geformuleerd) en onvoorwaardelijk zijn. Er is ook sprake van rechtstreekse werking als de lidstaten enige beleidsvrijheid hebben, maar deze beleidsvrijheid ingeperkt is. De inperking zelf mag tamelijk vaag geformuleerd zijn.

Europese regelgeving is verder van belang bij zogenaamd “feitelijk handelen”, zoals het onderhoud van een dijk. Wie hierbij planten en dieren verstoort die Europees-rechtelijk beschermd zijn, handelt in principe onrechtmatig.

Waterbeheerders die geen rekening houden met het Europese recht lopen risico. Vergunningen die zij verleend hebben en andere besluiten die ze genomen hebben, kunnen door de rechter vernietigd worden en eventuele schade die zij door hun onrechtmatig handelen veroorzaakt hebben, dienen zij te vergoeden. Bovendien is sinds 13 juni 2012 de Wet naleving Europese regelgeving publieke entiteiten van kracht. Op grond art. 7 van deze wet kan de minister van IenW Europese boetes en dwangsommen die het gevolg zijn van het verzuim van een waterbeheerder, verhalen op die waterbeheerder.

Europese controle op de implementatie

De Europese Commissie controleert nauwlettend de implementatie van richtlijnen en de naleving van andere Europeesrechtelijke verplichtingen.⁶² De procedure is als volgt (art. 258 en 260 VwEU):

1. Als de Commissie van oordeel is dat een lidstaat een Europeesrechtelijke verplichting niet correct naleeft, geeft zij de betreffende lidstaat de gelegenheid om hierop binnen een bepaalde termijn te reageren (“ingebrekestelling”).
2. Indien de reactie niet bevredigend is of uitblijft, brengt de Commissie een “met redenen omkleed advies” uit.
3. Als de lidstaat dit advies niet binnen de door de Commissie vastgestelde termijn opvolgt, kan de Commissie de zaak aanhangig maken bij het Hof van Justitie van de EU.

⁶¹ Circulaire van de minister-president, Aanwijzingen voor de regelgeving, aanwijzing 9.4.

⁶² Zie European Commission (2020). *Monitoring the application of Union law: 2020 Annual Report*. Brussel: European Commission.

4. Als het Hof oordeelt dat de lidstaat inderdaad zijn verplichtingen niet is nagekomen, is de lidstaat gehouden alsnog alle nodige maatregelen te nemen.
5. Indien de Commissie van oordeel is dat de lidstaat niet alle nodige maatregelen genomen heeft, geeft zij de betreffende lidstaat eerst weer de gelegenheid om hierop te reageren.
6. Indien deze reactie niet bevredigend is of uitblijft, kan de Commissie de kwestie voor de tweede keer voor het Hof brengen en een boete (“forfaitaire som”), een dwangsom (per maand of jaar) of beide suggereren.
7. Indien het Hof van Justitie vaststelt dat de betrokken lidstaat zijn eerdere arrest (stap 4) niet is nagekomen, kan het Hof een boete en/ of dwangsom opleggen.

De Commissie start een belangrijk deel van de ingebrekestellingsprocedures naar aanleiding van klachten van maatschappelijke groeperingen over niet-correcte implementatie. Daarnaast kunnen lidstaten zich direct tot het Hof wenden als zij van mening zijn dat een andere lidstaat zijn verplichtingen niet nakomt (art. 259 VwEU).

Volgens vaste jurisprudentie kijkt het Hof van Justitie van de EU bij de interpretatie van Europeesrechtelijke bepalingen niet alleen naar de exacte bewoording, maar ook naar de context waarin de bepalingen voorkomen, de doelstellingen van de regeling waarvan zij deel uitmaken, en de ontstaansgeschiedenis.⁶³ Anders dan bij Nederlandse regelgeving, bestaan er verschillende officiële versies van richtlijnen in de verschillende talen van de EU. Als deze versies onderling verschillen, moeten de context, de doelstellingen en de ontstaansgeschiedenis uitkomst brengen. De doelstellingen zijn vaak expliciet geformuleerd in art.1 van een richtlijn en in de preambule of kunnen afgeleid worden uit de grondslag van de richtlijn in het VwEU of uit de algemene principes van de EU. Bij de ontstaansgeschiedenis kijkt het Hof alleen naar openbare documenten, zoals het Commissievoorstel en amendementen.

2.3.6 De belangrijkste Europese regelgeving voor het waterbeheer

De belangrijkste Europese richtlijnen en verordeningen voor het waterbeheer kunnen in vier groepen ingedeeld worden (zie Box 3).

Kader

De Kaderrichtlijn water (Krw; 2000/60/EG) biedt een kader voor het Europese waterbeheer, vooral waar het waterkwaliteit en ecologische aspecten betreft. De Krw heeft betrekking op zoet water, estuaria en kustwateren. De Krw wordt verder uitgewerkt in de Grondwaterrichtlijn (2006/118/EG) en de Richtlijn milieukwaliteitsnormen (2008/105/EG; zie hoofdstuk 7).

De Krw met zijn dochterrichtlijnen vervangt oudere richtlijnen met betrekking tot specifieke stoffen. De belangrijkste hiervan was de Gevaarlijke-stoffenrichtlijn (2006/11/EG, opvolger van 76/464/EEG). Deze maakte onderscheid tussen Lijst I of “zwarte-lijststoffen”, de meest giftige stoffen, en lijst II of “grijze-lijststoffen”. Ten aanzien van zwarte-lijststoffen dienden de lidstaten alle passende maatregelen te nemen ter

⁶³ Zie bv. Bund für Umwelt und Naturschutz Deutschland e.v. tegen Bundesrepublik Deutschland, prejudiciële beslissing Hof van Justitie van de Europese Unie, 1 juli 2015 (zaak C-416/13).

Box 3: Belangrijke Europese regelgeving voor het waterbeheer

<p>Kader</p> <ul style="list-style-type: none">• Kaderrichtlijn water (2000/60/EG) en dochterrichtlijnen (Grondwater, 2006/118/EG; Milieukwaliteitsnormen, 2008/105/EG)• Richtlijn overstromingsrisico's (2007/60/EG)• Kaderrichtlijn mariene strategie (2008/56/EG) en de Richtlijn maritieme ruimtelijke planning (2014/89/EU) <p>Functionies van water</p> <ul style="list-style-type: none">• Zwemwater (2006/7/EG) <p>Bronnen</p> <ul style="list-style-type: none">• Richtlijn stedelijk afvalwater (91/271/EEG)• Nitraatrichtlijn (91/676/EEG)• Richtlijn industriële emissie (2010/75/EU, vervangt o.a. de IPPC richtlijn: 2008/1/EG)• Pesticidenrichtlijn (2009/128/EG) en -verordening (1107/2009)• Verordening biociden (528/2012) <p>Overige relevante richtlijnen (selectie)</p> <ul style="list-style-type: none">• Drinkwaterrichtlijn (98/83/EG)• Vogelrichtlijn (2009/147/EG)• Habitatrichtlijn (92/43/EEG)• (Strategische) m.e.r.-richtlijnen (2011/92/EU, 2001/42/EG)• Seveso III-richtlijn (2012/18/EU)• Milieu-informatie (2003/4/EG)

beëindiging van emissies. Lozingen van grijze-lijststoffen dienden verminderd te worden. Voor grondwater bestond een aparte richtlijn, de oude Grondwaterrichtlijn (80/68/EEG). Zowel de Gevaarlijke-stoffenrichtlijn als de oude Grondwaterrichtlijn zijn in december 2013 vervallen.

Voor het beheer van de zee zijn er de Kaderrichtlijn mariene strategie (2008/56/EG) en de Richtlijn maritieme ruimtelijke planning (2014/89/EU; zie § 4.4.1). Overstromingsrisicobeheer wordt geregeld in de Richtlijn overstromingsrisico's (2007/60/EG, zie § 8.1).

Functionies van water

Tot de oudste EU-richtlijnen op watergebied behoorden de richtlijnen met waterkwaliteitseisen voor wateren met specifieke functionies, zoals de Richtlijn water bestemd voor

drinkwaterproductie (75/440/EEG), de Viswaterrichtlijn (2006/44/EG), de Scheldp-dierwaterrichtlijn (2006/113/EG) en de Zwemwaterrichtlijn (2006/7/EG).⁶⁴ Met uit-zondering van de Zwemwaterrichtlijn zijn deze per december 2013 vervangen door de Kaderrichtlijn water.

Bronnen

In de negentiger jaren is een aantal richtlijnen en verordeningen tot stand gekomen die zich op specifieke vervuilingbronnen richten. Dit zijn de Richtlijn stedelijk afvalwater (91/271/EEG), de Nitraatrichtlijn (91/676/EEG), de IPPC-richtlijn (2008/1/EG) en de voorgangers van de Pesticidenrichtlijn (2009/128/EG), de Pesticidenverordening (1107/2009) en de Biocidenverordening (528/2012). De Richtlijn stedelijk afvalwater verplicht de lidstaten tot het inzamelen en behandelen van stedelijk afvalwater. De Nitraatrichtlijn bevat regels over het gebruik van dierlijke mest (zie verder § 6.2.1). De Pesticidenrichtlijn en -verordening en de Biocidenverordening bevatten regels voor de handel in en het gebruik van pesticiden en biociden, waaronder regels over de bescher-ming van water en met name drinkwater.

De IPPC-richtlijn (integrated pollution prevention and control; 2008/1/EG) dateerde oorspronkelijk uit 1996 en is in 2010 opgegaan in de Richtlijn industriële emis-sies (2010/75/EU). Deze richtlijn regelt vergunningverlening voor “installaties” (bijlage I en deel 1 van bijlage VII). Het betreft verschillende categorieën van industriële activi-teiten, vaak met vermelding van drempelwaardes, zoals stookinstallaties met een mini-mum warmteproductie van 50 MW. Deze installaties zijn op een enkele uitzondering na vergunningsplichtig (art. 4). De richtlijn vereist dat de “vergunningprocedures en -voorwaarden ten volle worden gecoördineerd, wanneer verschillende bevoegde autori-teiten of verschillende exploitanten bij die procedures betrokken zijn of wanneer ver-schillende vergunningen worden afgegeven” (art. 5). De richtlijn bevat verder bepa-lingen over onder andere incidenten en ongevallen, algemene verplichtingen van de exploitanten, de vaststelling en toepassing van de “Best beschikbare techniek” (BBT), toegang tot informatie, inspraak, toegang tot de rechter en grensoverschrijdende mili-eueffecten. Daarnaast zijn er aparte bepalingen over stookinstallaties, afvalverbran-dingsinstallaties, installaties waarin organische oplosmiddelen worden gebruikt en installaties die titaandioxide produceren. Bepalingen over deze typen installatie waren voor 2010 te vinden in aparte richtlijnen.

Overige

Naast deze richtlijnen is er een groot aantal andere richtlijnen van belang voor het waterbeheer. Een aantal hiervan zal in het vervolg nog behandeld worden, zoals de Vogelrichtlijn (2009/147/EG; § 6.4), de Habitatrichtlijn (92/43/EEG; § 6.4) en de Drinkwaterrichtlijn (98/83/EG; § 5.1).

De MEB-richtlijn (Milieueffectbeoordeling van projecten; 2011/92/EU) regelt de verplichte milieueffectbeoordeling voor een aantal projecten. Hierbij wordt onderscheid

⁶⁴ NB: Deze richtlijnen dateren grotendeels uit de jaren 70 en zijn daarna verscheidene keren aangepast. De nummers zijn de nummers van nieuwere geconsolideerde versies die het hele wetgevingproces doorlopen hebben en de onofficiële geconsolideerde versies vervangen.

gemaakt tussen (a) projecten die in heel Europa op milieueffecten beoordeeld moeten worden en (b) projecten waarbij de lidstaten dit bepalen door een onderzoek per geval of aan de hand van nationale drempelwaarden of criteria (bijlage I en II). Projecten op deze twee lijsten die van direct belang zijn voor het waterbeheer, zijn waterwegen; diverse soorten havens; werkzaamheden voor het onttrekken of aanvullen van grondwater; projecten voor het overbrengen van water tussen stroomgebieden; rioolwaterzuiveringsinstallaties; stuwdammen en andere installaties voor het stuwen of permanent opslaan van water; ruilverkavelingsprojecten; waterbeheersingsprojecten voor landbouwdoeleinden; intensieve aquacultuur van vis; landaanwinning uit zee; installaties voor de productie van hydro-elektrische energie; werken inzake kanalisering en beperking van overstromingen; aquaducten; kustwerken om erosie te beperken; werken die de kustlijn kunnen veranderen, zoals dijken, pieren en havenhoofden; en slibstortplaatsen. Er dient publieke participatie georganiseerd te worden en bij mogelijke grensoverschrijdende effecten dient er internationaal samengewerkt te worden. In Nederland is deze richtlijn geïmplementeerd via de Wet milieubeheer en het Besluit milieueffectrapportage.

De Richtlijn strategische milieubeoordeling (2001/42/EG) regelt de milieubeoordeling van een groot aantal plannen en programma's. Het publiek dat geraakt kan worden door het plan of programma moet hierbij geraadpleegd worden. Hieronder vallen ook milieuoorganisaties.

De Richtlijn milieu-informatie (2003/4/EG) regelt de toegang van het publiek tot milieu-informatie. De Inspraakrichtlijn (2003/35/EG) regelt de inspraak van het publiek in de opstelling van een beperkt aantal milieuplannen en -programma's, zoals actieplannen voor beschermde gebieden op grond van de Nitraatrichtlijn. De Inspraakrichtlijn is niet van toepassing op plannen waarvoor de Richtlijn strategische milieubeoordeling geldt en op plannen op grond van de Kaderrichtlijn water. Deze richtlijnen hebben hun eigen regels over inspraak. De Inspraakrichtlijn vereist vroegtijdige inspraak. De lidstaten mogen echter zelf het publiek aanwijzen dat mag inspreken. De Inspraakrichtlijn bepaalt verder dat het publiek toegang tot de rechter moet hebben, maar dit wordt alleen voorgeschreven voor de grotere installaties die onder de IPPC-richtlijn vallen (nu de Richtlijn industriële emissies) en voor projecten waarvoor milieueffectbeoordeling verplicht is.

De Richtlijn milieuaansprakelijkheid (2004/35/EG) regelt de aansprakelijkheid voor milieuschade op basis van het principe "de vervuiler betaalt", in aanvulling op civielrechtelijke aansprakelijkheid voor schade.

De Seveso III-richtlijn (2012/18/EU) is de opvolger van de post-Seveso-richtlijn uit 1982. Deze richtlijn is opgesteld naar aanleiding van een ongeluk in het Noord-Italiaanse stadje Seveso, waarbij meerdere kilo's dioxine in het milieu kwamen. De Seveso III-richtlijn heeft betrekking op zware ongevallen waarbij gevaarlijke stoffen in het milieu kunnen komen.

Verder zijn onder andere de regelgeving met betrekking tot openbare aanbesteding en ongeoorloofde staatssteun aan bedrijven van belang voor het waterbeheer; de eerste voor grote openbare werken en de tweede onder andere bij subsidieverlening aan landbouwers voor natuurvriendelijke oevers of extra waterberging.

3 DE OMGEVINGSWET

Na de belangrijkste partijen in het Nederlandse waterbeheer geïntroduceerd te hebben, zal nu dieper ingegaan worden op de regels die voor het waterbeheer gelden. Hierbij kunnen we niet voorbijgaan aan de Omgevingswet.⁶⁵ De Omgevingswet is op 22 maart 2016 aangenomen door de Eerste Kamer en zal na inwerkingtreding een groot aantal andere wetten op milieugebied geheel of gedeeltelijk vervangen. De inwerkingtreding is verscheidene keren uitgesteld en staat nu gepland voor 1 juli 2023.

In dit hoofdstuk worden de achtergronden en de hoofdlijnen van de Omgevingswet kort geschetst. In de volgende hoofdstukken zal dieper ingegaan worden op verschillende aspecten van het waterbeheer, zoals het watersysteem- en het waterketenbeheer.

3.1 De ontwikkeling van het water- en omgevingsrecht

De Omgevingswet is het resultaat van twee ontwikkelingen: integratie van de wet- en regelgeving op het terrein van de fysieke leefomgeving, en een verschuiving in het beleid van het tegengaan van ongewenste activiteiten naar het mogelijk maken van gewenste activiteiten. In deze paragraaf zullen beide ontwikkelingen beschreven worden, te beginnen met de ontwikkelingen binnen het waterrecht.

3.1.1 Waterrecht

De huidige wetgeving met betrekking tot het waterbeheer is in een drietal golven tot stand gekomen. De eerste twee nationale wetten dateerden uit de Franse tijd.⁶⁶ Dit waren de Rivierenwet van 1806, die bepalingen bevatte over het beheer van de grote rivieren om de afvoercapaciteit te waarborgen, en de Dijkwet van 1810, die bepalingen bevatte over het dijkbeheer en de onderlinge bijstand van waterschappen binnen één dijkkring gelegen.⁶⁷ De Dijkwet ondervond in de praktijk veel weerstand en werd in 1835 afgeschaft. De Rivierenwet heeft standgehouden tot 1908, toen deze vervangen werd door een nieuwe Rivierenwet.

De nieuwe Rivierenwet was onderdeel van de tweede golf van waterwetten, die alle betrekking hadden op het beheer van de infrastructuur.⁶⁸ Tot de inwerkingtreding van de Waterwet eind 2009 waren hiervan nog van kracht de Waterstaatswet 1900 en de Wet op de droogmakerijen en indijkingen uit 1904.

⁶⁵ Kamerstukken II, 33.962.

⁶⁶ Vóór 1795 bestond Nederland nog niet als eenheidsstaat en waren Provinciale Staten het hoogste gezag op het gebied van het waterbeheer.

⁶⁷ Maas, W.J.M. (1963). *De Dijkwet van 1810; een algemene bijdragenwet in de Franse tijd* Rotterdam/'s-Gravenhage: Nijgh & Van Ditmar.

⁶⁸ Kooiman, D. (1928-1932). *Waterstaatwetgeving*. Alphen aan den Rijn: Samson.

De derde golf begon met de Wet verontreiniging oppervlaktewateren van 1969.⁶⁹ Hierna volgden de Wet verontreiniging zeewater (1975), de Grondwaterwet (1981), de Wet op de waterhuishouding (1989) en de Wet op de waterkering (1995). Een belangrijk nieuw element in de deze golf was de aandacht voor de kwaliteit en de kwantiteit van het water zelf.

De Wet op de waterhuishouding introduceerde een planningsstelsel voor het gehele terrein van de waterhuishouding. Daarnaast is er vanaf 1981 gepleit voor integratie van de verschillende waterwetten.⁷⁰ In 2004 werd hiertoe uiteindelijk besloten, met als resultaat de Waterwet. Deze is op 22 december 2009 in werking getreden, tegelijkertijd met het Waterbesluit, een AMvB op basis van de wet, en met de Waterregeling, een ministeriële regeling op basis van het Waterbesluit.

3.1.2 Ander omgevingsrecht

Ook op andere onderdelen van het omgevingsrecht zien wij eerst een proliferatie en daarna een integratie van wet- en regelgeving. Telkens als zich een urgent probleem voordeed, werd er wetgeving voor dat probleem ontwikkeld. Zo ontstonden op het gebied van de milieuhygiëne, naast de al vermelde Wet verontreiniging oppervlaktewater (1969) en Wet verontreiniging zeewater (1975), de volgende wetten⁷¹:

- Hinderwet (1875, belangrijk herzien in 1952)
 - Bestrijdingsmiddelenwet (1962)
 - Kernenergiewet (1963)
 - Wet gevaarlijke stoffen (1963; voornamelijk over verpakking en vervoer)
 - Wet inzake de luchtverontreiniging (1970)
 - Wet chemische afvalstoffen (1976)
 - Afvalstoffenwet (1979)
 - Wet geluidshinder (1979)
 - Interimwet bodembescherming (1982; voornamelijk over sanering van verontreinigde bodems)
 - Wet milieugevaarlijke stoffen (1985)
 - Meststoffenwet (1986)
 - Wet bodembescherming (1987)
- Op het gebied van het natuurbescherming kwamen de volgende wetten tot stand:
- Wet tot bescherming van diersoorten nuttig voor landbouw of houtteelt (1880) en haar opvolgers, de Nuttige dierenwet (1914) en de Mollen, egels en kikvorschenwet (1917, herzien 1921)

⁶⁹ Berge, A.P. van den, et al. (red.) (1995). *Bestrijding van de watervervuiling; Vijfentwintig jaar Wvo*. Den Haag: Unie van Waterschappen.

⁷⁰ Havekes, H.J.M. (1999). “Het hete (hang)ijzer van de integrale Waterwet”, in: A. van Hall, T.G. Drupsteen en H.J.M. Havekes (red.). *De staat van water opstellen over juridische, technische, financiële en politiek-bestuurlijke aspecten van waterbeheer*. Den Haag: Koninklijke Vermande, pp. 103-115.

⁷¹ Zie bv. Tonnaer, F.P.C.L. (1990). *Het Nederlandse milieurecht in ontwikkeling*. Alphen aan den Rijn: Samsom H.D. Tjeenk Willink, hoofdstuk 3.

- Vogelwet (1912, herzien 1936)
- Jachtwet (1923, herzien 1954)
- Natuurschoonwet (1928; fiscale regelingen voor landgoedeigenaren die hun landgoederen openstelden voor het publiek)
- Boswet (1961)
- Visserijwet (1963)
- Natuurbeschermingswet (1967, herzien 1998)
- Flora- en faunawet (1999)

De wetgeving op het gebied van de ruimtelijke ordening gaat terug op de Woningwet van 1901. Deze verplichtte gemeenten met meer dan 10.000 inwoners om uitbreidingsplannen op te stellen, met daarop aangegeven de straten, pleinen en dergelijke. In 1931 werd de Woningwet aangevuld met bepalingen over streekplannen. Vervolgens kwam in 1941 het Basisbesluit over het Nationale Plan tot stand en in 1950 de Voorlopige regeling inzake het Nationale Plan en de streekplannen. De Wet op de ruimtelijke ordening (Wro) dateert van 1962 en is grondig herzien in 1985 en 2008. Voor het landelijk gebied zijn daarnaast de Ruilverkavelingswet (1924, herzien 1954) en diens opvolgers, de Landinrichtingswet (1985) en de Wet inrichting landelijke gebied (Wilg, 2006), van groot belang geweest.

Al deze wetten kenden een eigen systematiek, eigen instrumentarium (vergunningen en dergelijke) en een eigen uitvoerings- en adviesapparaat. Het mag dan ook niet verbazen dat er vanaf de jaren zeventig gepleit is voor meer eenheid in de wet- en regelgeving.

De eerste stap richting integratie was de totstandkoming in 1979 van de Wet algemene bepalingen milieuhygiëne (Wabm), in 1994 omgedoopt tot Wet milieubeheer (Wm). De Wabm introduceerde een uniforme vergunningsprocedure en beroepsprocedure, maar de bevoegdheden en de afwegingskaders bleven geregeld in de aparte wetten. In later jaren is de Wabm/Wm uitgebreid met regels over milieu-effectrapportage, milieukwaliteitseisen, milieuplannen, afvalstoffen en inrichtingen, en zijn de Hinderwet, de Afvalstoffenwet, de Wet chemische afvalstoffen en de Wet milieugevaarlijke stoffen hierin opgegaan.

3.1.3 De Wet algemene bepaling omgevingsrecht

De tweede mijlpaal in de integratie binnen het omgevingsrecht was de totstandkoming van de Wet algemene bepaling omgevingsrecht (Wabo) en het Besluit omgevingsrecht (Bor), een AMvB op grond van de Wabo. Deze zijn op 1 oktober 2010 in werking getreden. In tegenstelling tot de Wabm/Wm, die zich voornamelijk beperkte tot de milieuhygiëne, richt de Wabo zich in principe op de gehele fysieke leefomgeving, inclusief het natuurbeheer en de ruimtelijke ordening.

De Wabo introduceerde de omgevingsvergunning. Deze vervangt geheel of gedeeltelijk een vijftiengestig vergunningen, ontheffingen en toestemmingen op grond van de Wro, de Woningwet, de Wet milieubeheer, de Flora- en faunawet en de Natuur-

beschermingswet 1998 (in 2017 vervangen door de Wet natuurbescherming), de Monumentenwet 1988 (in 2016 vervangen door de Erfgoedwet) en het Besluit brandveilig gebruik bouwwerken.⁷²

Centraal in de Wabo staat het “project” van de aanvrager. Dit kan bestaan uit één of meer activiteiten. Concreet gaat het onder andere om (art. 2.1 en 2.2 Wabo, § 2.1 Bor):

- Het bouwen van een bouwwerk
- Het aanleggen van andere werken die in een bestemmingsplan of beheersverordening vergunningsplichtig zijn gemaakt, zoals grondverzet en het scheuren van grasland
- Afwijken van een bestemmingsplan of beheersverordening
- Het oprichten, veranderen of in werking hebben van een “inrichting”, gedefinieerd als “elke (...) bedrijfsmatig of in een omvang alsof zij bedrijfsmatig was, ondernomen bedrijvigheid die binnen een zekere begrenzing pleegt te worden verricht” (art. 1 Wm)
- Natura 2000-activiteiten en flora- en fauna-activiteiten. (Natura 2000 is een Europees netwerk van natuurgebieden: zie § 6.4.)
- Verschillende activiteiten die op grond van gemeentelijke of provinciale verordeningen vergunningsplichtig zijn, zoals het kappen van bomen

In principe waren en zijn al deze activiteiten vergunningsplichtig, tenzij zij bij AMvB vrijgesteld zijn (art. 2.1 lid 3 Wabo). Zo is in de categorie “bouwen” geen vergunning nodig voor onder andere gewoon onderhoud en voor sommige dakkapellen en bijgebouwen (bijlage II Bor). Het toetsingskader voor de verschillende activiteiten is met de invoering van de Wabo niet veranderd. Dit was en is te vinden in de Wro, de Woningwet, de Wet milieubeheer, etc.

Een belangrijke reden voor de invoering van de Wabo was het terugdringen van de administratieve lastendruk voor burgers en bedrijfsleven. Voor de activiteiten die nu in de Wabo gereguleerd worden, hoeft nog maar één keer een vergunning aangevraagd te worden. Bovendien is het mogelijk om vergunningen elektronisch in te dienen via het (gemeentelijke) Omgevingsloket online. De totale besparingen zijn geschat op 105 miljoen euro per jaar voor het bedrijfsleven en op 26 miljoen euro en 18.000 uur per jaar voor de burgers.⁶⁸

De watervergunning, geïntroduceerd in de Waterwet, is niet geïntegreerd in de omgevingsvergunning. Wel doen de verschillende waterbeheerders mee aan het Omgevingsloket online voor het indienen van vergunningsaanvragen (art. 6.30 Ww). Bovendien kunnen een waterbeheerder en het bevoegd gezag voor een omgevingsvergunning hun procedures coördineren, gebruik makend van hoofdstuk 14 van Wet milieubeheer (Wm) en Afdeling 3.5 van de Algemene wet bestuursrecht (Awb). In sommige gevallen is coördinatie verplicht, namelijk bij “IPPC-installaties” en installaties die onder de

⁷² Broek, J.H.G. van den, en Dresden, M.J. (2010). *De Wabo in de praktijk; Juridische leidraad bij de Wet algemene bepalingen omgevingsrecht*. 's-Gravenhage/Alphen aan den Rijn: Ministerie van Volkshuisvesting, Ruimtelijke Ordening en Milieubeheer/Kluwer.

Kernenergieloven (art. 6.27-6.29 Wv). IPPC-installaties zijn de installaties die vermeld staan in bijlage I van de Richtlijn industriële emissies (2010/75/EG). Dit betreft vooral grotere industriële installaties. De Richtlijn industriële emissies stelt hiervoor een geïntegreerde benadering verplicht.

De coördinatie op grond van de Wm, Awb en de Waterwet gaat minder ver dan de integratie in de Wabo omdat aparte besluiten blijven bestaan waarvoor in de meeste gevallen verschillende bestuursorganen verantwoordelijk zijn. In geval van een watervergunning is dat de waterbeheerder. Het bevoegde gezag in het geval van een omgevingsvergunning is in principe het college van burgemeester en wethouders, tenzij bij AMvB (het Bor) bepaald is dat dit Gedeputeerde Staten of de minister van IenW is. Bovendien kan de minister van IenW op ad-hocbasis de beslissing naar zich toe trekken “indien dat geboden is in het algemeen belang” (art. 2.4 lid 4 Wabo).

Verdere regels over de aanvraag van een omgevingsvergunning, de beoordeling van de aanvraag, wijziging of intrekking en dergelijke kunnen nagelezen worden in de Wabo en in de juridische leidraad die voor de Wabo geschreven is.⁶⁸ Bezwaar en beroep tegen beslissingen op grond van de Wabo is geregeld in de Awb.

De derde mijlpaal in de integratie binnen het omgevingsrecht is de integratie van uitvoeringsregelingen van verschillende wetten in één regeling, zoals het Activiteitenbesluit uit 2007. Het Activiteitenbesluit bundelt de uitvoeringsregels op grond van de Waterwet, de Wet milieubeheer/Wabo en de Wet bodembescherming voor lozingen vanuit inrichtingen.

3.1.4 Naar een Omgevingswet

Ondanks al deze mijlpalen, werd verdergaande integratie gewenst, en op 16 juni 2014 diende de regering het voorstel voor de Omgevingswet (Ow) in bij de Tweede Kamer. Volgens de Memorie van Toelichting was de aanleiding voor de Omgevingswet enerzijds de versnippering van het huidige omgevingsrecht en het gebrek aan transparantie, wat tot onnodige maatschappelijke en bestuurlijke lasten leidt. Anderzijds zou in het omgevingsrecht te weinig ruimte zijn voor regionaal maatwerk en zou de nadruk te veel liggen op bescherming van de fysieke leefomgeving via een werende benadering. In plaats daarvan zou er een nieuwe benadering nodig zijn, waarin “de continue zorg voor de kwaliteit van de fysieke leefomgeving centraal staat en ruimte ontstaat voor ontwikkeling.” (MvT, p. 7) Het motto van de Omgevingswet is “ruimte voor ontwikkeling, waarborgen voor kwaliteit” (MvT, p. 20).

De Omgevingswet is op 23 mei 2016 wet geworden, maar hij was nog niet compleet. Nadien zijn er aparte aanvullingswetten gekomen voor geluid, bodem, natuur, grondeigendom en stikstof, en is er de Invoeringswet Omgevingswet, die de bestaande wet- en regelgeving aanpast. De vier AMvB's ter uitvoering van de Omgevingswet (zie hieronder) zijn op 3 juli 2018 vastgesteld door het kabinet en gepubliceerd in het Staatsblad. Deze zijn daarna ook nog aangevuld.

De geplande invoeringsdatum was oorspronkelijk 1 juli 2019 is verscheidene keren uitgesteld en is nu 1 juli 2023.⁷³ De reden is het Digitale Stelsel Omgevingswet (DSO),

⁷³ Voortgangsbrief Omgevingswet van de minister voor VRO van 14 oktober 2022.

die het Omgevingsloket online, de website www.ruimtelijkeplannen.nl en de Activiteitenbesluit Internet Module (AIM; www.aimonline.nl) zal vervangen. Het is nog verre van zeker dat dit essentiële onderdeel van de invoering op tijd zal functioneren.⁷⁴ Volgens gesprekken die het blad Binnenlands Bestuur met ambtenaren en andere direct betrokkenen voerde, zou het ministerie van Binnenlandse Zaken tegenvallende tussenpresentaties verbloemen en tegenstanders van snelle invoering intimideren.⁷⁵ Mede door het meest advies van 10 oktober 2022 van het Adviescollege ICT over het DSO, heeft minister De Jonge voor VRO op 14 oktober besloten om de invoering verder uit te stellen van 1 januari 2023 naar 1 juli 2023.⁷⁶

Na inwerkingtreding van de Omgevingswet zal het nog acht jaar duren voordat alle instrumenten uit de Omgevingswet aanwezig zijn. Dit wordt in de volgende paragraaf verder uitgelegd.

3.2 Hoofdpijnen van de Omgevingswet

De Omgevingswet kent een zestal kerninstrumenten:

- de omgevingsvisie
- het programma
- algemene Rijksregels voor activiteiten in de fysieke leefomgeving
- decentrale regelgeving: de provinciale omgevingsverordening, de waterschapsverordening (voorheen de “keur”) en het gemeentelijke omgevingsplan
- de omgevingsvergunning
- het projectbesluit

Daarnaast bevat de Omgevingswet een algemene zorgplicht voor de omgeving en een aantal ondersteunende instrumenten, zoals provinciale en Rijksinstructies en -instructieregels over onder andere de uitvoering van taken door lagere overheden, de legger en het peilbesluit.

Onder de Omgevingswet hangen vier AMvB's:

- het Omgevingsbesluit (Ob), dat onder andere de verdeling van bevoegdheden bij vergunningverlening regelt.
- het Besluit kwaliteit leefomgeving (Bkl), dat onder andere omgevingswaarden bevat. Dit zijn resultaat- en inspanningsverplichtingen waar de overheid aan moet voldoen (art. 2.9 en 2.10 Ow). Het Bkl wordt verder uitgewerkt in de (ministeriële) Omgevingsregeling (Or).

⁷⁴ Zie o.a. Kamerstukken II, 33.118, nr. 98, 107, BQ.

⁷⁵ Binnenlands Bestuur, 9 juni 2022, www.binnenlandsbestuur.nl/ruimte-en-milieu/kritiekgevers-omgevingswet-door-bzk-geintimideerd.

⁷⁶ Adviescollege ICT-toetsing, Advies Digitaal Stelsel Omgevingswet (DSO-LV), 10 oktober 2022 van het (www.adviescollegeicttoetsing.nl); Nieuwsuur 12 oktober 2022, “Politieke steun voor snelle invoering omstreden Omgevingswet brokkelt af”, <https://nos.nl/nieuwsuur/artikel/2448112-politieke-steun-voor-snelle-invoering-omstreden-omgevingswet-brokkelt-af> (geraadpleegd op 13 oktober 2022).

- het Besluit activiteiten leefomgeving (Bal), de opvolger van het Activiteitenbesluit, met regels voor burgers en bedrijfsleven
- het Besluit bouwen leefomgeving (Bbl), de opvolger van het Bouwbesluit, met regels over bouwwerken

Samen vervangen deze regelingen zo'n zestig AMvB's.

Verder zijn de Invoeringswet Omgevingswet en het Invoeringsbesluit van belang. De Invoeringswet wijzigt een aantal wetten die niet of slechts gedeeltelijk in de Omgevingswet opgaan en bevat overgangsrecht voor de periode totdat de invoering voltooid is (in ieder geval tot en met 2031). Het Invoeringsbesluit bevat onder andere de "bruidsschat": de regels die overgaan van Rijk naar gemeente of waterschap. Gemeente en waterschap mogen deze regels aanpassen (zie verder § 3.2.3).

Een belangrijke informatiebron over de Omgevingswet en de wijzigingen die deze brengt is de website Informatiepunt Leefomgeving (iplo.nl).

3.2.1 Omgevingsvisies

De omgevingsvisies vervangen de verschillende beleidsplannen van het Rijk, de provincie en de gemeente op het gebied van de fysieke leefomgeving (zie figuur 1 en 2 in § 2.1.4). De omgevingsvisies voor het Rijk, de provincie en de gemeente worden vastgesteld door respectievelijk de minister van IenW, Provinciale Staten en de gemeenteraad (art. 3.1 Ow). Zij bevatten de volgende elementen (art. 3.2 Ow):

- een beschrijving op hoofdlijnen van de fysieke leefomgeving
- een beschrijving op hoofdlijnen van de voorgenomen ontwikkeling, het gebruik, het beheer, de bescherming en het behoud van het gebied
- de hoofdzaken van het te voeren integrale beleid

De gemeentelijke omgevingsvisies hoeven bij inwerkingtreding nog niet gereed te zijn. Gemeenten krijgen hiervoor drie jaar extra tijd (Informatiepunt Leefomgeving, iplo.nl, geraadpleegd op 16 maart 2022).

3.2.2 Omgevingswaarden, programma's en de "programmatische aanpak"

Het college van B&W, het dagelijks bestuur van een waterschap, Gedeputeerde Staten en de minister van IenW, eventueel samen met de relevante vakminister, kunnen zogenaamde programma's vaststellen (art. 3.4 Ow). Een programma is een uitwerking van het beleid voor onderdelen van het omgevingsbeheer en bevat maatregelen om aan één of meer omgevingswaarden of andere doelstellingen met betrekking tot de fysieke leefomgeving te voldoen (art. 3.5 Ow). Concreet gaat het bijvoorbeeld om het halen van Europese grenswaarden voor fijn stof (PM₁₀) en stikstofdioxide (NO₂).

Het waterschap en de provincie zijn verplicht om waterprogramma's ter uitvoering van Europese waterrichtlijnen op te stellen (art. 3.7 en 3.8 Ow). Deze programma's vervangen grotendeels het beheersplan van het waterschap en het waterplan van de provincie. Voor het Rijk is een vijftal programma's verplicht: stroomgebiedsbeheersplannen op grond van de Kaderrichtlijn water, overstromingsrisicobeheersplannen op grond van de Richtlijn overstromingsrisico's, een tweetal plannen op grond van de Kaderrichtlijn mariene strategie, en een nationaal waterprogramma (art. 3.9 Ow). Verder zijn programma's verplicht bij (dreigende) overschrijding van een omgevingswaarde

(art. 3.10 Ow). Daarnaast vermeldt de Omgevingswet optionele gemeentelijke rioleringsprogramma's (art. 3.14 Ow; onder de Ww verplicht) en inrichtingsplannen voor gebieden waar landinrichting gaat plaatsvinden (art. 3.14a Ow).

De programma's spelen een centrale rol bij de zogenaamde programmatische aanpak. Deze aanpak is bedoeld om zowel nieuwe ontwikkelingen toe te staan als de omgevingskwaliteit te waarborgen (en te voldoen aan Europeesrechtelijke verplichtingen; zie o.a. MvT p. 51-52). Zonder programmatische aanpak kan het onmogelijk zijn om nieuwe ontwikkelingen toe te staan als omgevingswaarden dreigen te worden overschreden of al overschreden zijn. Een oplossing is dan om concrete activiteiten en projecten niet te toetsen aan de omgevingswaarden, maar aan een programma met maatregelen om de omgevingswaarde te halen of veilig te stellen. Milieubelastende activiteiten kunnen dan ook bij (dreigende) normoverschrijding toegestaan worden zolang ze passen binnen het programma en het programma als geheel waarborgt dat de norm gehaald wordt of blijft.⁷⁷

Onder de Omgevingswet geldt de programmatische aanpak niet automatisch voor alle programma's, maar alleen voor programma's waarvoor dit bepaald is bij AMvB of in een omgevingsplan of -verordening (art. 3.15 Ow). In deze programma's dient aangegeven te worden welke ruimte er is voor activiteiten, gelet op een specifieke omgevingswaarde of andere doelstelling (art. 3.16 Ow). Verder moeten zij maatregelen bevatten die "bijdragen" aan het halen van deze omgevingswaarde of andere doelstelling en aangeven welke bestuursorganen deze maatregelen moeten nemen (art. 3.17 lid 1, h, en art. 3.18 lid 1 Ow). Deze bestuursorganen zijn alleen verplicht deze maatregelen uit te voeren als uit het programma blijkt dat zij met de maatregelen ingestemd hebben en als dit volgt uit instructieregels of instructies van het Rijk of de provincie (art. 3.18 Ow).

Provinciale instructieregels moeten, op een paar uitzonderingen na, bij omgevingsverordening vastgesteld worden, dus door Provinciale Staten. Zij kunnen onder andere betrekking hebben op de inhoud van (gemeentelijke) omgevingsplannen, waterschapsverordeningen en projectbesluiten van Gedeputeerde Staten (zie hieronder) en op de uitvoering van provinciale programma's (art. 2.22-2.23 Ow). Instructieregels van het Rijk worden bij AMvB vastgesteld (het Besluit kwaliteit leefomgeving; art. 2.24-2.25 Ow). In een flink aantal gevallen is het Rijk verplicht dergelijke instructieregels op te stellen, onder andere voor programma's voor de uitvoering van verschillende Europese richtlijnen (art. 2.26 Ow). In tegenstelling tot instructieregels hebben instructies betrekking op individuele gevallen. Zij kunnen alleen in een beperkt aantal gevallen gegeven worden (art. 2.33-2.35 Ow).

Voor alle programma's geldt dat zij aangepast moeten worden als uit monitoringsgegevens blijkt dat met het programma niet aan een omgevingswaarde wordt voldaan (art. 3.11 Ow).

⁷⁷ Zie o.a. Boeve, M.N., en F.A.G. Groothuijse (2014). "Programmatische aanpak in de Omgevingswet: ruimte voor ontwikkeling, waarborgen voor kwaliteit? Wet eenvoudig beter, AMvB diffuser en complexer?" *Tijdschrift voor Omgevingsrecht*, 3/4: 71-80, en Kegge, R., en Boogaard, G. (2018). "De programmatische aanpak getoetst." *Tijdschrift voor Milieu en Recht*, 45, 96-104.

3.2.3 Algemene Rijksregels

De Omgevingswet is gebaseerd op het subsidiariteitsbeginsel (MvT, p. 49). Dit beginsel, dat ook in het EU-verdrag te vinden is (art. 5 VEU), houdt kortgezegd in dat overheids-taken op een zo decentraal mogelijk niveau moeten worden uitgevoerd. Soms is er echter behoefte aan regels op nationaal niveau. Voorbeelden hiervan zijn kwesties van nationaal belang, waarbij de MvT, p. 136, expliciet waterveiligheid noemt. Verder is nationale regelgeving soms efficiënter en transparanter, vereisen Europese richtlijnen of internationale verdragen soms nationale regels, en kunnen nationale regels nodig zijn om te voorkomen dat provincies, gemeentes of waterschappen problemen afwentelen op andere provincies, gemeente of waterschappen.

De Omgevingswet stelt Rijksregels verplicht voor onder andere de uitvoering van de Grondwaterrichtlijn, de Kaderrichtlijn water en de Richtlijn stedelijk afvalwater (art. 4.20 Ow, vgl. art. 4.23 Ow). Evenals bij decentrale regelgeving kunnen maatwerkvoorschriften mogelijk gemaakt worden en kunnen initiatiefnemers toestemming vragen om gelijkwaardige maatregelen te nemen. De Rijksregels zijn te vinden in de vier AMvB's op grond van de Ow.

Omdat in algemene regels niet met alle specifieke gevallen rekening gehouden kan worden, kunnen in de regels onderwerpen aangewezen worden waarvoor het bevoegde gezag zogenaamde maatwerkvoorschriften kan vaststellen. Deze maatwerkvoorschriften kunnen de regels verder invullen of aanvullen. Als de regels dit bepalen, mag in specifieke gevallen van die regels afgeweken worden, bijvoorbeeld als zij in een concreet geval onnodig beperkend zijn (art. 4.5 Ow, MvT pp. 144-145). Daarnaast kan het Rijk bij AMvB (het Omgevingsbesluit) onderwerpen aanwijzen waarover Provinciale Staten, het algemeen bestuur van het waterschap of de gemeenteraad afwijkende regels kunnen vaststellen. Dit zijn zogenaamde maatwerkregels (art. 4.6 Ow).

Verder geldt dat bij regels die bepaalde maatregelen voorschrijven, ook wel middelvoorschriften genaamd, toestemming gevraagd kan worden om een alternatieve maatregel te nemen die ten minste hetzelfde resultaat heeft (art. 4.7 lid 1 Ow). De initiatiefnemer – degene die een gelijkwaardige maatregel wil nemen – moet zelf aantonen dat die maatregel gelijkwaardig is. Verder kunnen de regels de toepassing van een gelijkwaardige maatregel toestaan zonder voorgaande toestemming. Hier kan een meldingsplicht aan verbonden worden (art. 4.7 lid 2 Ow). De regels kunnen de toepassing van gelijkwaardige maatregelen ook beperken of uitsluiten (art. 4.7 lid 3 Ow), bijvoorbeeld omdat EU-regelgeving bepaalde maatregelen voorschrijft (MvT, p. 473).

3.2.4 Decentrale regelgeving en de “bruidsschat”

De Omgevingswet heeft als uitgangspunt dat decentrale overheden al hun regels voor burgers en bedrijven bundelen in één document. Voor de provincie is dat de omgevingsverordening, voor het waterschap de waterschapsverordening, en voor de gemeente het omgevingsplan, dat het bestemmingsplan en verschillende gemeentelijke verordeningen vervangt (art. 4.1 Ow).

Evenals dat bij rijksregels het geval is, kunnen in de decentrale regels onderwerpen aangewezen worden waarvoor het bevoegde gezag in individuele gevallen maatwerk-

voorschriften kan geven (art. 4.5 Ow). Bovendien kunnen bij (provinciale) omgevingsverordening onderwerpen aangewezen worden waarover bij waterschapsverordening of in het omgevingsplan afwijkende maatwerkregels gesteld kunnen worden (art. 4.6 Ow). Ten slotte is er ook bij decentrale regels die bepaalde maatregelen voorschrijven vaak de mogelijkheid om gelijkwaardige maatregelen te nemen (art. 4.7 Ow).

Bij inwerkingtreding van de Omgevingswet hoeven de waterschapsverordeningen en omgevingsplannen nog niet gereed te zijn. In de overgangperiode komt er een zogenaamd “tijdelijk deel” van het omgevingsplan met daarin onder andere de regels over onderwerpen die overgaan van het Rijk naar de gemeente. Dit is de zogenaamde “bruidsschat” en is bedoeld om te voorkomen dat er een juridisch vacuüm ontstaat. Bij vaststelling of wijziging van het omgevingsplan kan de gemeenteraad deze regels wijzigen (art. 22.1 en 22.2 Ow, afdeling 7.1 Invoeringsbesluit Ow). Voor de waterschapsverordening gelden vergelijkbare regels (art. 22.14 en 22.15 Ow, afdeling 7.2 Invoeringsbesluit Ow).⁷⁸ De geplande overgangperiode voor de waterschapsverordening is twee jaar en voor het omgevingsplan acht jaar (Informatiepunt Leefomgeving, iplo.nl, geraadpleegd op 16 maart 2022).

3.2.5 Omgevingsvergunning

De omgevingsvergunning is een voorafgaande toetsing van activiteiten die in de Omgevingswet geregeld zijn, zoals bouwactiviteiten, lozingen op oppervlaktewater, wateronttrekkingen en activiteiten met betrekking tot Natura 2000-gebieden. Afhankelijk van het type activiteit is een vergunning altijd verplicht tenzij de activiteit uitgezonderd is bij AMvB (het Bal), of alleen verplicht als dit expliciet zo bepaald is bij AMvB of in de decentrale regelgeving (art. 5.1-5.4 Ow). Bij samenhangende activiteiten, zoals het bouwen van een fabrieksgebouw en het produceren van goederen in dat gebouw, mag de initiatiefnemer zelf bepalen of hij voor elke activiteit een aparte vergunning aanvraagt of één vergunning voor alle activiteiten (art. 5.7 Ow, MvT p. 161).

Het bevoegd gezag voor de verlening van een omgevingsvergunning is in principe het college van B&W (art. 5.8 en 5.12 Ow). Voor sommige typen activiteiten, zoals activiteiten die gevolgen kunnen hebben voor het grondwater, zijn Gedeputeerde Staten of het Rijk aangewezen als bevoegd gezag (art. 5.10 en 5.11 Ow, Ob). Indien een vergunning voor meerdere activiteiten wordt aangevraagd, kan het voorkomen dat het bevoegde gezag voor de individuele activiteiten verschilt. In dat geval wordt één bestuursorgaan aangewezen als bevoegd gezag – in principe het college van B&W – en kunnen de andere bestuursorganen advies- of instemmingsrecht krijgen (art. 5.12 en 16.15-16.19 Ow).

Zogenaamde “wateractiviteiten”, zoals lozingen op oppervlaktewater, vormen een uitzondering (bijlage Ow, onderdeel A). Indien een vergunning voor alleen wateractiviteiten wordt aangevraagd, is de bevoegde autoriteit niet het college van B&W, maar het dagelijks bestuur van het waterschap, Gedeputeerde Staten of de minister van IenW. Dit is nader te bepalen bij AMvB (art. 5.9 Ow, § 4.1.2 Ob). Indien tegelijkertijd een

⁷⁸ Om een indruk te geven van de complexiteit: het Invoeringsbesluit Omgevingswet zoals gedrukt in het Staatsblad (2020, nr. 400) telt 985 pagina's en de toelichting 1102 pagina's.

vergunning voor andere activiteiten wordt aangevraagd, moet de aanvraag voor de wateractiviteiten volgens de MvT formeel gezien worden gezien als een aparte aanvraag, met een apart bevoegd gezag (pp. 170-171, 493-494; zie ook Nota van toelichting Omgevingsbesluit, p. 142).

Het beoordelingskader voor de verschillende typen activiteiten is niet geheel gelijkgetrokken. Het doel van de gehele wet – niet alleen van vergunningverlening, maar ook bijvoorbeeld van omgevingsvisies, decentrale en Rijksregelgeving – staat omschreven in artikel 1.3:

“Deze wet is, met het oog op duurzame ontwikkeling, de bewoonbaarheid van het land en de bescherming en verbetering van het leefmilieu, gericht op het in onderlinge samenhang:

- a. bereiken en in stand houden van een veilige en gezonde fysieke leefomgeving en een goede omgevingskwaliteit, ook vanwege de intrinsieke waarde van de natuur, en
- b. doelmatig beheren, gebruiken en ontwikkelen van de fysieke leefomgeving ter vervulling van maatschappelijke behoeften.”

Dit doel is erg algemeen. Specifiekere regels voor de beoordeling van vergunningsaanvragen zijn te vinden in het Bkl, de omgevingsverordening, de waterschapsverordening en het gemeentelijke omgevingsplan (§ 5.1.3 Ow, in het bijzonder art. 5.18, 5.24 en 5.30 Ow). In het geval van een programma waarvoor de programmatische aanpak geldt, moet in de eerste plaats getoetst worden aan dat programma (art. 3.16 lid 2 en 3.17 lid 2 Ow).

Aan een omgevingsvergunning kunnen voorschriften verbonden worden met het oog op de hierboven genoemde beoordelingsregels (art. 5.34 Ow). De te volgen procedures bij vergunningverlening zijn te vinden in de Algemene wet bestuursrecht (Awb) en in de Omgevingswet, die naar de Awb verwijst en op punten hiervan afwijkt (§ 5.1.5, §16.3.1, afd. 16.5 en afd. 16.7 Ow; zie verder § 4.2).

3.2.6 Typen activiteiten

De Omgevingswet maakt onderscheid tussen verschillende typen activiteiten. De volgende typen worden vermeld (art. 5.5 en Bijlage bij art. 1.1, deel A, Ow):

- milieubelastende activiteit
- wateractiviteit
- lozingsactiviteit op 1) een oppervlaktewateractiviteit en 2) een zuiveringstechnisch werk
- stortingsactiviteit op zee
- wateronttrekkingsactiviteit
- beperkingengebiedactiviteit (activiteiten in “beperkingengebieden”)
- ontgrondingsactiviteit
- mijnbouwlocatieactiviteit (mijnbouw of verkenningsonderzoek *in een oppervlaktewaterlichaam*)
- bouwactiviteit
- sloopactiviteit

- landinrichtingsactiviteit
- Natura 2000-activiteit (projecten in Natura 2002-gebieden: Europeesrechtelijk beschermde natuurgebieden)
- flora- en fauna-activiteit (activiteiten met mogelijke gevolgen voor van nature in het wild levende planten en dieren)
- jachtgeweeractiviteit (gebruik van een geweer voor de jacht)
- valkeniersactiviteit (gebruik van een vogel voor de jacht)
- Rijksmonumentenactiviteit (slopen, verstoren, verplaatsen, wijzigen of ontsieren van een rijksmonument)
- omgevingsplanactiviteit (activiteiten die a) vergunningsplichtig zijn op grond van het omgevingsplan maar hier niet mee strijden, b) vergunningsplichtig zijn op grond van het omgevingsplan en hier wel mee strijden, en c) andere activiteiten die strijden met het omgevingsplan)
- buitenplanse omgevingsplanactiviteit (omgevingsplanactiviteit categorie b of c)

De relatie tussen deze categorieën verschilt. Sommige categorieën zijn subcategorieën van andere categorieën. Zo vallen lozingsactiviteiten, wateronttrekkingsactiviteiten en stortingsactiviteiten op zee onder de categorie wateractiviteit en buitenplanse omgevingsplanactiviteiten onder de categorie omgevingsplanactiviteit.

Andere categorieën overlappen elkaar gedeeltelijk. Zo zijn ontgrondingsactiviteiten en beperkingengebiedactiviteiten die betrekking hebben op een waterstaatswerk, bijvoorbeeld de Noordzee, tevens een wateractiviteit, maar andere ontgrondingsactiviteiten en beperkingengebiedactiviteiten zijn dat niet. Insgelijks is er gedeeltelijke overlap tussen de categorieën bouwactiviteiten, sloopactiviteiten, rijksmonumentenactiviteiten, Natura 2000 activiteiten, flora- en fauna-activiteiten, jachtgeweeractiviteiten, valkeniersactiviteiten en wateractiviteiten.

In sommige gevallen sluiten categorieën elkaar uit. Zo wordt milieubelastende activiteit in de Omgevingswet, Annex bij art. 1.1 deel A, gedefinieerd als een activiteit die nadelige gevolgen voor het milieu kan veroorzaken, “niet zijnde een lozingsactiviteit (...) of een wateronttrekkingsactiviteit.” Regels die voor milieubelastende activiteiten gelden, gelden dus niet automatisch voor lozingen en wateronttrekkingen.

De categorie omgevingsplanactiviteit is enigszins een buitenbeentje omdat deze niet betrekking heeft op een specifiek type activiteit. Wie wil weten wat onder omgevingsplanactiviteit valt of kan vallen, zal het omgevingsplan en de bepalingen uit de Omgevingswet en het Omgevingsbesluit over de gemeentelijke taken en bevoegdheden erop na moeten slaan.⁷⁹

Indien men wil weten welke regels er voor een specifieke activiteit gelden, is het handig om eerst te kijken of hiervoor specifieke regels gelden. Deze zijn te vinden in

⁷⁹ Hetzelfde geldt voor een deel van de categorie “wateractiviteiten” omdat onder wateractiviteiten ook alle activiteiten vallen waarover de waterschapsverordening regels bevat, zonder dat de Omgevingswet direct zegt om wat voor type activiteiten het gaat. Hiervoor moeten de waterschapsverordening of de regels over de waterschappelijke taken en bevoegdheden uit de Omgevingswet, Omgevingsbesluit en de Waterschapswet geraadpleegd worden.

het Besluit activiteiten leefomgeving, de provinciale omgevingsverordening, de waterschapsverordening en het omgevingsplan. In veel gevallen zijn die regels echter niet sluitend. Afhankelijk van de categorie waaronder de activiteit valt, gelden er aanvullende regels: voor activiteiten in een beperkingengebied gelden de algemene regels voor beperkingengebiedactiviteiten, voor activiteiten in of bij natuurgebieden gelden veelal de regels voor Natura 2000-activiteiten, voor rijksmonumenten de regels voor rijksmonumentenactiviteiten, voor bouwactiviteiten de regels uit het Besluit bouwen leefomgeving, enzovoorts. Verder kunnen er maatwerkvoorschriften gelden. Als een vergunning nodig is, zijn de beoordelingsregels voor aanvragen van belang, die enigszins verschillen voor de verschillende typen activiteiten. Er moet dan getoetst worden aan de relevante omgevingswaarden of, indien er een programmatische aanpak geldt, aan het desbetreffende programma (§ 3.2.2). In sommige gevallen moet ook rekening gehouden worden met het Europese recht. Dit is omdat nationaal recht richtlijnconform geïnterpreteerd moet worden en sommige bepaling van richtlijnen directe werking hebben (§ 2.3.5). De nationale, provinciale en gemeentelijke omgevingsvisies zijn niet bindend, maar net als bij ander beleid kan hier niet ongemotiveerd van afgeweken worden (§ 2.1.4). En als een vergunning verleend is, dan gelden vanzelfsprekend ook de vergunningsvoorschriften die daaraan verbonden zijn.

De volgende hoofdstukken geven meer details over de regels die voor de verschillende categorieën gelden onder de Omgevingswet.

3.2.7 Algemene zorgplicht

Los van de rijksregels, decentrale regelgeving en eventueel maatwerkvoorschriften en vergunningsvoorschriften, moet iedereen voldoen aan de algemene zorgplicht voor de fysieke leefomgeving. Deze houdt in dat iedereen negatieve gevolgen van zijn activiteiten voor het leefmilieu zoveel mogelijk moet voorkomen, beperken of ongedaan moet maken. Als de gevolgen onvoldoende beperkt kunnen worden, moet hij of zij deze activiteiten nalaten “voor zover dat redelijkerwijs van hem kan worden gevraagd” (art. 1.7 Ow). In geval van “aanzienlijke nadelige gevolgen” is die activiteit in principe verboden (art. 1.7a Ow). Voor milieubelastende activiteiten en lozingen op oppervlaktewater of rioolwaterzuiveringsinstallaties geldt een meer specifieke zorgplicht (art. 1.8 Ow en art. 2.11 Bal).

3.2.8 Projectbesluit

Terwijl de rijks- en decentrale regelgeving en de omgevingsvergunning gericht zijn op het reguleren van activiteiten, is het projectbesluit gericht op het realiseren van projecten. Projectbesluiten zijn verplicht voor onder andere de aanleg van autowegen, spoorwegen en vaarwegen en voor de aanleg, verlegging of versterking van primaire waterkeringen (art. 5.46 Ow). Projectbesluiten gelden als wijziging van het gemeentelijke omgevingsplan en, als dat in het besluit aangegeven is, als omgevingsvergunning voor activiteiten ter uitvoering van het besluit (art. 5.52 Ow). Mede hierom kunnen gemeenten geen projectbesluiten nemen: zij kunnen hun eigen omgevingsplan aanpassen (MvT p. 54).

3.2.9 **Ondersteunende instrumenten**

Tot de ondersteunende instrumenten in de Omgevingswet behoren onder andere peilbesluiten, zwemverboden en negatieve zwemadviezen en de “legger.” Deze worden in het volgende hoofdstuk behandeld.

4 WATERSYSTEEMBEHEER EN WATERZUIVERING

In dit hoofdstuk zullen het actieve en het passieve watersysteembeheer behandeld worden, inclusief de doelen en de normen die hiervoor gelden. Het beheer van de Noordzee en de Waddenzee zal aparte aandacht krijgen.

4.1 Doelstelling en normen

De doelstellingen en normen uit de Waterwet gelden zowel voor het actieve als voor het passieve waterbeheer. De algemene doelstelling staat vermeld in art. 2.1:

“1. De toepassing van deze wet is gericht op:

- a. voorkoming en waar nodig beperking van overstromingen, wateroverlast en waterschaarste, in samenhang met
- b. bescherming en verbetering van de chemische en ecologische kwaliteit van watersystemen en
- c. vervulling van maatschappelijke functies door watersystemen

2. De toepassing van deze wet is mede gericht op andere doelstellingen dan genoemd in het eerste lid, voor zover dat elders in deze wet is bepaald.”

Onder “maatschappelijke functies” in lid 1 vallen bijvoorbeeld drinkwatervoorziening, scheepvaart, recreatie en de afwatering van private percelen.⁸⁰ Zij betreffen echter alleen waterstaatkundige belangen: privaatrechtelijke en ruimtelijke-orderingskwesaties vallen er bijvoorbeeld niet onder.⁸¹

Art. 2.1 geeft niet alleen richting aan de interpretatie van de Waterwet, maar is ook van belang vanwege het zgn. “specialiteitsbeginsel”. Dit beginsel houdt in dat de overheid haar bevoegdheden alleen mag gebruiken voor de specifieke doelen of belangen waarvoor zij gegeven zijn (zie verder § 11.5.2).

Onder de Omgevingswet veranderen de algemene doelen en normen niet wezenlijk, maar zijn deze wel anders geregeld. Het algemene doel van de Omgevingswet staat in artikel 1.3 en is hierboven in § 3.2.5 aangehaald. Doelen specifiek voor water volgen uit de definitie van “beheer van watersystemen: (...) taken, gericht op het voorkomen en waar nodig beperken van overstromingen, wateroverlast en waterschaarste, in samenhang met het beschermen en verbeteren van de chemische en ecologische kwaliteit van die watersystemen en de vervulling van de op grond van deze wet aan die watersystemen toegekende maatschappelijke functies” (Bijlage bij art. 1.21 Ow). Deze doelen worden verder genoemd als doelen van omgevingswaarden, algemene regels voor

⁸⁰ RvSt 8-7-2015 (ECLI:NL:RVS:2015:2154 en ECLI:NL:RVS:2015:2159), RvSt 6-2-2019 (ECLI:NL:RVS:2019:367), RvSt 16-10-2019 (ECLI:NL:RVS:2019:3479) en RvSt 13-1-2021 (ECLI:NL:RVS:2021:58).

⁸¹ RvSt 2-5-2012 (ECLI:NL:RVS:2012:BW4559), RvSt 14-8-2013 (ECLI:NL:RVS:2013:750), RvSt 25-2-2014 (ECLI:NL:RVS:2014:2357), RvSt 25-11-2015 (ECLI:NL:RVS:2015:3642) en RvSt 26-5-2021 (ECLI:NL:RVS:2021:1094).

bepaalde typen activiteiten en instructieregels en als beoordelingsregels voor aanvragen voor een omgevingsvergunning.⁸²

Specifieke normen voor onder andere wateroverlast, droogte en waterkwaliteit worden later in dit boek besproken.

4.2 Actief beheer

Het actieve watersysteembeheer is grotendeels geregeld op grond van hoofdstuk 5 van de Waterwet, getiteld “Aanleg en beheer van waterstaatswerken” en, na inwerkingtreding van de Omgevingswet, op grond van Afdeling 2.4 en § 2.6.1 van de Omgevingswet. “Waterstaatswerken” zijn hierbij gedefinieerd als oppervlaktewaterlichamen (inclusief bodem, oevers en uiterwaarden), bergingsgebieden, waterkeringen en de ondersteunende kunstwerken (art. 1.1 en 3.1 lid 2 Ww; bijlage bij art. 1.1 Ow). Grondwater valt hier dus niet onder.

Deze paragraaf behandelt eerst de algemene plicht uit de Waterwet voor beheerders om “de nodige maatregelen” te nemen. Daarna wordt een aantal instrumenten voor en aspecten van het actief watersysteembeheer behandeld. Dit zijn de legger, het peilbesluit, het waterakkoord, de aanpak van droogte, rioolwaterzuiveringsinstallaties en het actieve grondwaterbeheer. Het beheer van de waterbodem zal in § 6.1 behandeld worden.

Voor de aanleg van een aantal waterstaatswerken gelden aparte bepalingen. Omdat deze vooral waterkeringen betreffen, zullen deze besproken worden in paragraaf 8.2 over wateroverlast en overstromingen.

4.2.1 De zorgplicht

Op grond van art. 5.3 van de Waterwet moet de beheerder “de nodige maatregelen” nemen voor het veilig en doelmatig gebruik van de waterstaatswerken, overeenkomstig de functies die in de verschillende waterplannen aan die waterstaatswerken zijn toegekend en met inachtneming van de relevante normen betreffende de waterkering, waterkwaliteit, waterkwaliteit en functieervulling. De Omgevingswet bevat geen bepaling over “de nodige maatregelen”, maar ook zonder een dergelijke bepaling is het duidelijk dat de beheerder de nodige maatregelen moet nemen. Dit volgt onder andere uit de definitie van “beheer van watersystemen” in de Omgevingswet (zie § 4.1)

Indien een beheerder niet de nodige maatregelen neemt en daarmee niet voldoet aan zijn “zorgplicht”, kan hij via een onrechtmatige-daadsactie aansprakelijk, gesteld worden voor eventuele schade (§ 12.4). Een belangrijke vraag is hoever de zorgplicht van de overheid gaat: wat mag er van een beheerder verwacht worden en wat niet? De jurisprudentie geeft hiervoor een aantal algemene criteria (zie Box 4, volgende pagina):

- de omvang van de taak (kosten)
- de belangen die bij taakervulling gediend zijn (potentiële schade)
- de beschikbare middelen

⁸² Zie art. 2.1, 2.13, 2.15, 2.26, 2.27, 2.31, 4.22, 4.23, 5.5, 5.24 en 5.53 lid 2 Omgevingswet, art. 2.2, 16.2 en 17.2 Besluit activiteiten leefomgeving.

Box 4: De zorgplicht

De “zorgplicht” is de plicht van bestuursorganen om de hun opdragen taken naar behoren te vervullen. Hoever die zorgplicht gaat, is moeilijk in abstracto aan te geven. In zijn arrest van 9 oktober 1981 inzake de Bargerbeekse sloot (NJ 1982, 322, AB 1982, 49) heeft de Hoge Raad echter een indicatie gegeven. Juurlink, een Drentse landbouwer, had schade opgelopen doordat het toenmalige Waterschap Bargerbeek zijn reglementaire plicht tot het schoonhouden van een sloot niet was nagekomen. Hierdoor was land van Juurlink ondergelopen. De Hoge Raad vond dat dit het waterschap niet zondermeer nalatig maakte. De Hoge Raad overwoog hierover het volgende:

“Hoever de onderhoudsplicht van het Waterschap gaat ter vermijding van het onder water lopen van laaggelegen gronden door verstopping van waterwegen hangt van verschillende factoren af, zoals in het bijzonder: a. het aantal, de aard en de lengte van de waterwegen waarvan het onderhoud ten laste van het Waterschap komt, b. het aantal gronden binnen het gebied van het Waterschap, waarvan het Waterschap weet of behoort te weten dat zij door hun lage ligging bijzonder kwetsbaar zijn voor wateroverlast, c. de middelen – financiële en andere – die het Waterschap voor het nakomen van zijn verplichtingen ten dienste staan, d. in hoever de aan het lage peil van de betreffende grond verbonden bezwaren (mede) veroorzaakt zijn door de eigenaar of gebruiker van die grond [...] terwijl dienaangaande een zekere marge van beleidsvrijheid aan het Waterschap niet kan worden ontzegd.”

Deze factoren zijn in latere zaken verscheidene keren bevestigd, bijvoorbeeld in het arrest van de Hoge Raad van 17 december 2010 (Veendijk Wilnis, LJN BN6236) en het arrest van 30 november 2012 (Riolering Dordrecht, LJN BX7487). Aan deze factoren is toegevoegd dat de overheid adequaat dient te reageren op concrete klachten die betrekking hebben op een aan de overheid opgedragen taak (HR 8 januari 1999, NJ 319).

- eventuele eigen verantwoordelijkheid van degene die schade lijdt
- enige beleidsvrijheid van de waterbeheerder

Bovendien dient de overheid adequaat te reageren op concrete klachten die betrekking hebben op een aan de overheid opgedragen taak. De overheid moet dan een onderzoek instellen en de noodzakelijke en mogelijke maatregelen treffen.

4.2.2 Legger

De beheerder van een waterstaatswerk dient in een “legger” te omschrijven waaraan zijn waterstaatswerken moeten voldoen wat betreft ligging, vorm, afmetingen en constructie (art. 5.1 lid 1 Ww; art. 2.39 Ow). Hierbij valt te denken aan de breedte en diepte van sloten en de hoogte en breedte en de bekleding van dijken.⁸³

⁸³ In de Waterwet staat verder vermeld dat een onderdeel van de legger een overzichtskaart is met daarop de ligging van waterstaatswerken en de daaraan grenzende beschermingszones,

Box 5: “Bij” en “krachtens”

Regeling “bij wet” wet betekent regeling in de wet. Regeling “krachtens wet” betekent regeling op grond van de wet. De wet kan bijvoorbeeld bepalen dat “bij provinciale verordening” nadere regels gesteld kunnen worden. Die nadere regels zijn dan “krachtens de wet” gesteld. Op dezelfde manier kunnen er regels gesteld worden “bij AMvB” en “krachtens AMvB” en “bij verordening” en “krachtens verordening”.

Naast de legger op basis van art. 5.1 Waterwet, kennen de waterschappen ook een legger op grond van art. 78 lid 2 Waterschapswet. In deze legger staan de onderhoudsverplichtingen van derden en de onderhoudsplichtigen vermeld. Het gaat hier bijvoorbeeld om slootschoning door agrariërs. Bij de aanpassing van deze legger dienen belanghebbenden betrokken te worden (art. 79 Waterschapswet). Bovendien kunnen belanghebbenden bezwaar maken en daarna eventueel in beroep gaan bij de sector bestuursrecht van de rechtbank (zie hoofdstuk 12). De twee leggers kunnen geïntegreerd worden.

4.2.3 Peilbesluit

Een belangrijk onderdeel van het actieve watersysteembeheer is het peilbeheer. Een belangrijk instrument hierbij is het peilbesluit. In een peilbesluit geeft de beheerder de waterstanden of bandbreedtes (het “streefpeil”) aan die gedurende de aangegeven periodes zoveel mogelijk moeten worden gehandhaafd (art. 5.2 Ww; art. 2.41 Ow). In dattoe aan te wijzen gevallen is de beheerder verplicht om een peilbesluit vast te stellen. De aanwijzing vindt plaats bij of krachtens provinciale verordening voor wat betreft de regionale wateren en bij of krachtens AMvB in geval van Rijkswateren (art. 5.2 Waterbesluit/ art. 3.12 Ob).⁸⁴

Bij de voorbereiding van peilbesluiten moet de uniforme openbare voorbereidingsprocedure uit de Awb, afdeling 3.4, gevolgd worden (art. 5.2 Waterbesluit en provinciale verordeningen/ art. 16.32a Ow). Dit houdt onder andere in dat het ontwerp-peilbesluit gedurende zes weken ter inzage gelegd moet worden en dat belanghebbenden mondeling of schriftelijk kunnen reageren.

waarin voorschriften en beperkingen ter bescherming van dat werk kunnen gelden (art. 5.1 lid 1 jo. art. 1.1 Waterwet). Onder de Omgevingswet vervalt deze overzichtskaart met beschermingszones en worden de beschermingszones vervangen door zogenaamde “beperkingengebieden” (zie § 4.3). De reden voor deze verandering is dat de “legger (...) een instrument voor de beheerder (is) en daarom minder geschikt voor het aangeven van gebieden met rechtsgevolgen voor derden” (MvT, p. 423, zie ook p. 441).

⁸⁴ Geen peilbesluit is het vaststellen van een streefpeil als a) een peilbesluit niet verplicht is, en b) het streefpeil louter indicatief bedoeld is. De vaststelling van dergelijke streefpeilen is geen “besluit” in de zin van de Algemene wet bestuursrecht omdat het niet gericht is op enig rechtsgevolg. Peilbesluiten zijn wel een “besluit” omdat zij een inspanningsplicht voor de beheerder in het leven roepen (zie Raad van State 2-4-2015, 201304187/1/A4). Of het vaststellen van een streefpeil een peilbesluit is of niet, is van belang omdat tegen “besluiten” beroep mogelijk is bij de bestuursrechter en tegen louter indicatieve streefpeilen niet (zie hoofdstuk 12).

4.2.4 Waterakkoorden

Een waterakkoord is een afspraak tussen beheerders waarin zij “de hun beheersgebied overstijgende aspecten van het beheer ten opzichte van elkaar regelen”. Op uitnodiging kunnen ook andere overheden deelnemen aan een waterakkoord (art. 3.7 Ww). Concreet gaat het bij waterakkoorden om afspraken over bijvoorbeeld de aan- en afvoer van water tijdens droogte of hoogwater. Ook over grondwateroverlast en waterkwaliteit kunnen afspraken gemaakt worden.

De bepalingen over waterakkoorden komen in de Omgevingswet te vervallen omdat het Nederlandse recht zonder deze bepalingen al voldoende mogelijkheden biedt voor afspraken tussen overheden. De waterakkoorden zelf komen niet te vervallen.⁸⁵

4.2.5 Droogte

Tijdens droge zomers kan niet in alle waterbehoeften voorzien worden en moeten er prioriteiten gesteld worden. Op nationaal niveau is hier het Rijk en meer specifiek Rijkswaterstaat aan zet. Via onder andere de stuw te Driel kan Rijkswaterstaat de verdeling van het Rijnwater over het hele land beïnvloeden. De rangorde die bij de verdeling aangehouden moet worden, ook wel de verdringingsreeks genoemd, is te vinden in art. 2.1 Waterbesluit/ art. 3.14 Bkl (gebaseerd op respectievelijk art. 2.9 lid 1 Ww en art. 2.42 Ow; zie Box 6).

Bij of krachtens provinciale verordening kan de landelijke verdringingsreeks nader ingevuld worden voor regionale wateren (art. 2.2 Waterbesluit; art. 7.13 Bkl). De verdringingsreeks kan ook op grondwater van toepassing verklaard worden (art. 2.9 lid 2 Ww; art. 2.42 lid 2 Ow en art. 7.13 Bkl). Verder kunnen waterbeheerders waterakkoorden sluiten over de aan- en afvoer van water tijdens droogte. Een voorbeeld hiervan is het waterakkoord KWA (Kleinschalige Wateraanvoervoorzieningen), dat de Hoogheemraadschappen Delfland, Rijnland, Schieland en de Krimpenerwaard en Stichtse Rijlanden en de Directie Utrecht van Rijkswaterstaat in 2005 gesloten hebben (herzien in 2017). Ten slotte kunnen waterbeheerders wateronttrekkingen tijdelijk verbieden (zie § 4.3.2).

Tijdens droogte worden de Landelijke Coördinatiecommissie Waterverdeling (LCW) en zes Regionale Droogte Overleggen (RDO-en) geactiveerd. Binnen deze commissie en overleggen werken Rijkswaterstaat, KNMI, waterschappen en het IPO samen. Zij hebben geen formele verantwoordelijkheden, maar coördineren de maatregelen van de deelnemers en de crisiscommunicatie.

In Nederland is droogte vaak meer een kwaliteits- dan een kwantiteitsprobleem. Het meeste water is nodig om zoutindringing via de Nieuwe Waterweg te voorkomen (700 m³/s) en verder is er nog water nodig om de polders mee door te spoelen, mede vanwege zoute kwel. Ook de opwarming van het oppervlaktewater door lozingen van koelwater is een kwaliteitsprobleem.

⁸⁵ Zie MvT Invoeringswet Omgevingswet, Tweede Kamer 34.986, nr. 3, p. 512.

Box 6: De nationale verdringingsreeks (art. 2.1 Waterbesluit/ art. 3.14 Bkl)

1. Het waarborgen van de veiligheid tegen overstroming en het voorkomen van onomkeerbare schade

Hierbij wordt achtereenvolgens prioriteit toegekend aan:

- a) de stabiliteit van waterkeringen
- b) het voorkomen van klink en zettingen
- c) het voorkomen van onomkeerbare schade aan de natuur

2. Nutsvoorzieningen

Hierbij wordt achtereenvolgens prioriteit toegekend aan:

- a) het waarborgen van de leveringszekerheid van drinkwater
- b) het waarborgen van de leveringszekerheid van energie

3. Kleinschalig hoogwaardig gebruik

Hierbij wordt, op zodanige wijze dat de maatschappelijke en economische gevolgen zo gering mogelijk zijn, prioriteit toegekend aan⁸⁶:

- a) de tijdelijke beregening van kapitaalintensieve gewassen
- b) het verwerken van industrieel proceswater

4. Overige behoeften.

Hierbij wordt, op zodanige wijze dat de maatschappelijke en economische gevolgen zo gering mogelijk zijn, prioriteit toegekend aan:

- a) scheepvaart
- b) landbouw
- c) het voorkomen van niet-onomkeerbare schade aan de natuur
- d) industrie
- e) waterrecreatie
- f) binnenvisserij
- g) drinkwater, voor zover het niet gaat om het waarborgen van de leveringszekerheid
- h) energievoorziening, voor zover het niet gaat om het waarborgen van de leveringszekerheid
- i) overige belangen

4.2.6 Rioolwaterzuiveringsinstallaties

Vooral in de jaren zestig en zeventig van de vorige eeuw zijn er veel rioolwaterzuiveringsinstallaties (rwzi's) gebouwd, in eerste instantie veelal door gemeentes. Geleidelijk aan zijn deze allemaal overgedragen aan de waterschappen. Pas in 2002 is wettelijk vastgelegd dat stedelijk afvalwater alleen gezuiverd mag worden door waterschappen of rechtspersonen die hiermee door het waterschap zijn belast (art. 15a Wvo, nu art. 3.4 Ww/ art. 2.17 Ow).

⁸⁶ Volgens de memorie van toelichting bij het Bkl (Stb 2018, 292), is er in het Bkl geen onderlinge rangorde binnen de categorieën 3 en 4, maar deze kan wel bij omgevingsverordening aangebracht worden.

De eisen die aan het effluent van rwzi's gesteld worden, vloeien grotendeels voort uit de Europese Richtlijn stedelijk afvalwater (91/271/EEG). De kern van deze richtlijn wordt gevormd door de artikelen 3 (riolering), 4 (afvalwaterzuivering) en 5 (afvalwaterzuivering in "gevoelige gebieden"). Gezien de criteria voor "gevoelige gebieden" (bijlage II) en de waterhuishoudkundige situatie in Nederland, heeft de Nederlandse regering het hele land als zodanig aangewezen. Het gevolg hiervan is dat in heel Nederland fosfaat en nitraat verwijderd moet worden (bijlage I). De Europeesrechtelijke eisen zijn verwerkt in § 3.1.4a. van het Activiteitenbesluit Milieubeheer en § 4.49 van het Bal.

Rwzi's zijn over het algemeen vergunningsplichtig (zie § 4.3.1). Indien nodig voor het beschermen van de waterkwaliteit, kunnen er strengere eisen aan het effluent gesteld worden (art. 3.5e lid 6 van het Activiteitenbesluit Milieubeheer; art. 5.34 Ow).

4.2.7 Actief grondwaterbeheer?

Actief grondwaterbeheer is juridisch en in de praktijk een enigszins schimmig gebied. Het maatschappelijke belang is onmiskenbaar. Een te hoge of te lage grondwaterstand kan leiden tot paalrot en palenpest, water in kruipruimtes, opdrijvende kelders, verdroging van natuurgebieden en gewasschade.

Te hoge of te lage grondwaterstanden kunnen een groot aantal oorzaken hebben, zoals een te hoog of te laag peil van het oppervlaktewater, afwateringsproblemen, grondwateronttrekking en -infiltratie of juist het stoppen daarvan, het afkoppelen van verhard oppervlak, onvoldoende of juist te veel drainage, lekkende riolen, de vervanging van lekkende riolen, kwel, zware neerslag en bodemdaling en -zetting. Daarnaast zijn de bouwwijze en de staat van onderhoud van gebouwen van belang (op houten heipalen of "op staal" gefundeerd, met waterdichte kruipruimtes of helemaal zonder kruipruimtes, etc.). Verder kunnen er verkeerde bouwlocaties gekozen zijn. Voor een aantal van deze factoren is duidelijk wie er verantwoordelijk is, maar voor andere is dat niet zo.

Op 1 januari 2008 is art. 9b van de Wwh (nu art. 3.6 Ww) in werking getreden. Lid 1 van dit artikel luidt:

"De gemeenteraad of het college van burgemeester en wethouders dragen zorg voor het in het openbaar gemeentelijke gebied treffen van maatregelen teneinde structureel nadelige gevolgen van de grondwaterstand voor de aan de grond gegeven bestemming zoveel mogelijk te voorkomen of te beperken, voor zover het treffen van die maatregelen doelmatig is en niet tot de zorg van het waterschap of de provincie behoort."

De formulering in art. 2.16 lid 1 Omgevingswet is in essentie hetzelfde.

Een nadere analyse van dit artikel toont aan dat de gemeente niet altijd maatregelen hoeft te nemen, maar alleen als aan een aantal voorwaarden is voldaan:

1. De gemeente hoeft alleen zorg te dragen voor het treffen van maatregelen "in het openbaar gemeentelijke gebied". De gemeente is dus niet verantwoordelijk voor het treffen van maatregelen op privégrond, zoals het waterdicht maken van kruipruimtes.
2. Er moet sprake zijn van "structureel nadelige gevolgen". Dit kunnen ook gevolgen op privégrond zijn. De gemeente hoeft geen maatregelen te nemen tegen incidentele grondwateroverlast.

3. Er moet sprake zijn van structureel nadelige gevolgen “voor de aan de grond gegeven bestemming”. De gemeente hoeft dus geen maatregelen te nemen bij nadelige gevolgen voor illegaal landgebruik.
4. De nadelige gevolgen moeten “zoveel mogelijk” voorkomen of beperkt worden. Er is dus geen sprake van een resultaatsverplichting, maar van een inspanningsverplichting.⁸⁷
5. De maatregelen moeten “doelmatig”, oftewel efficiënt zijn. De gemeente hoeft dus geen maatregelen te nemen die onevenredig duur zijn.
6. De maatregelen moeten niet tot de zorg van het waterschap of de provincie horen. Hierbij valt bijvoorbeeld te denken aan het peilbeheer van het oppervlaktewater (waterschap) en de regulering van grondwateronttrekkingen (waterschap en provincie).

Tot zover een grammaticale interpretatie van art. 3.6 Waterwet (zie § 1.7). Een wetshistorische interpretatie leidt tot een enigszins andere conclusie. In onder andere de Memorie van Toelichting op het wetsvoorstel wordt de eigen verantwoordelijkheid van de perceeleigenaar voor de staat van de eigen woning sterk benadrukt en wordt de verantwoordelijkheid van de gemeente in feite beperkt tot het ontvangen en daarna verwerken van grondwater aan de perceelgrens.⁸⁸ Stel bijvoorbeeld dat er structurele grondwateroverlast in een straat is en dat deze overlast op twee manieren aangepakt kan worden, die beide doelmatig zijn: door de aanleg van een drainagesysteem onder de

⁸⁷ Zie ook Gerechtshof ‘s-Hertogenbosch 27-08-2010, ECLI:NL:GHSHE:2019:3180, overweging 6.19.

⁸⁸ “De verantwoordelijkheid van particulieren vloeit allereerst voort uit het burgerlijk recht. Een eigenaar dan wel erfpachter is verantwoordelijk voor de staat waarin de bij hem in eigendom zijnde gebouwen verkeren, inclusief de fundering en het – indien gewenst – waterdicht zijn van kelders en kruipruimtes, en voor de toestand waarin zijn percelen verkeren. Van hem mag worden verwacht dat hij, indien nodig of gewenst, de vereiste (waterhuishoudkundige en/of bouwkundige) maatregelen neemt om problemen als gevolg van een bepaalde grondwaterstand te voorkomen of te bestrijden, (...). Concrete maatregelen betreffen bijvoorbeeld de ontwatering van het eigen perceel, dan wel het zelf waterdicht maken van het bouwwerk. (...) Daarnaast vloeien ook uit het publiekrecht verplichtingen voort voor particulieren. Zij dienen immers te voldoen aan de bouwvoorschriften uit de Woningwet en de daarop gebaseerde regelgeving (het Bouwbesluit en de gemeentelijke bouwverordening). In dit kader zijn in het bijzonder van belang de voorschriften die betrekking hebben op voorzieningen voor afvalwater en hemelwater. Waar het de grondwaterstand betreft, verplicht de bouwregelgeving (het Bouwbesluit en/of de gemeentelijke bouwverordening) *niet* tot het waterdicht maken van ruimtes beneden de begane grondvloer, tenzij deze ruimtes als een zogenoemd verblijfsgebied wordt (sic!) gebruikt, dat wil zeggen een ruimte waar mensen regelmatig verblijven. Van de particulier wordt dan ook op dit punt verwacht dat hij, behalve dat hij ervoor zorgt dat zijn onroerende zaak voldoet aan de eisen op grond van de bouwregelgeving, ook zelf ervoor zorgt dat het voldoet aan wensen die hij zelf daar bovenop heeft ten aanzien van het object, middels bouwkundige en/of waterhuishoudkundige maatregelen en voorzieningen.” (Wet verankering en bekostiging van gemeentelijke water-taken; Memorie van Toelichting, Kamerstukken II, 30.578, nr. 3, p. 6-7)

NB: De eisen uit het Bouwbesluit zijn minimumeisen uit het oogpunt van veiligheid, gezondheid, bruikbaarheid, energiezuinigheid en milieu (art. 2 Woningwet). Onder normale omstandigheden moeten gebouwen die aan deze eisen voldoen dus veilig, gezond en bruikbaar zijn.

gemeentelijke stoep en door het waterdicht maken van alle kruipruimtes. Volgens de grammaticale interpretatie van art. 3.6 Waterwet moet de gemeente het drainagesysteem aanleggen, en volgens een wetshistorische moeten de perceeleigenaren hun kruipruimtes waterdicht maken. Zolang er nog nauwelijks jurisprudentie is over art. 3.6 Waterwet, is het niet duidelijk wat de correcte interpretatie van dit artikel is.⁸⁹

Voor het landelijke gebied bepaalde de Vierde Nota Waterhuishouding van 1998 dat de provincies uiterlijk in 2002 de gewenste grondwaterstand zouden vaststellen. Omdat dit nauw samenhangt met het oppervlaktewaterregime, is naderhand de term Gewenst Grond- en Oppervlaktewater Regime (GGOR) geïntroduceerd. In het Nationaal Bestuursakkoord Water (NBW) van juli 2003 (zie Box 7) is afgesproken dat de provincies uiterlijk in 2005 de kaders voor de GGORs vaststellen en dat de GGORs zelf uiterlijk in 2010 vastgesteld moesten zijn door de waterschappen in overleg met de provincies, gemeenten en belanghebbenden. In het Tweede Nationaal Waterplan voor de periode 2016-2021 wordt de term GGOR echter niet meer vermeld.

4.3 Passief beheer

Het passieve watersysteembeheer is het reguleren van het gebruik van watersystemen door derden. Dit wordt grotendeels geregeld in hoofdstuk 6 van de Waterwet, “Handelingen in watersystemen” en, na inwerkingtreding, in de Omgevingswet.

Het centrale juridische instrument voor het passieve watersysteembeheer in de Waterwet is de watervergunning. Daarnaast is er het instrument algemene regels. Algemene regels gelden soms naast de vergunningsplicht terwijl in andere gevallen de vergunningsplicht vervalt als aan de algemene regels voldaan wordt. Verder kunnen algemene verboden opgelegd worden (art. 6.7 Ww). Ten slotte zijn er verschillende verplichtingen tot het geven van informatie, zoals meldings- en registratieverplichtingen.

Het centrale juridische instrument voor het passieve watersysteembeheer in de Omgevingswet is de omgevingsvergunning voor “wateractiviteiten” (zie ook § 3.2.5 dit boek). Hieronder vallen (Bijlage Ow, deel A, vereenvoudigd):

- lozingsactiviteiten op een oppervlaktewaterlichaam: het brengen van stoffen, warmte of water direct op een oppervlaktewaterlichaam
- lozingsactiviteiten op een zuiveringstechnisch werk: het brengen van stoffen, warmte of water op een rwzi in beheer bij een waterschap of een rechtspersoon namens het waterschap, anders dan via een openbaar vuilwaterriool
- wateronttrekkingsactiviteit: het onttrekken van oppervlaktewater, het onttrekken van grondwater via een daarvoor bestemd voorziening, en het in de bodem brengen van water ter aanvulling van het grondwater in samenhang met een grondwateronttrekking
- waterkering of ondersteunend kunstwerk). Beperkingengebieden voor waterstaatswerken worden aangewezen bij AMvB of ministeriële regeling (art. 2.21a Ow), in de provinciale omgevingsverordening of in een waterschapsverordening. Bij Rijks-

⁸⁹ Het gemeentelijk beleid ten aanzien van grondwateroverlast is te vinden in het gemeentelijk rioleringsplan (art. 4.22 Wm), maar zoals al het beleid mag dit niet strijden met de wet.

Box 7: Het (Nationaal) Bestuursakkoord Water (actueel)

Vanaf 2003 is een viertal nationale bestuursakkoorden water gesloten. Dit zijn het Nationaal Bestuursakkoord Water (NBW) van juli 2003, het Nationaal Bestuursakkoord Water actueel (NBW-actueel) van juni 2008, het Bestuursakkoord Water van april 2011 (getekend 23 mei) en de Aanvullende afspraken Bestuursakkoord Water van november 2018. Het NBW en het NBW-actueel bevatten inhoudelijke en procedurele afspraken om in 2015 het watersysteem “op orde” te hebben en problemen met wateroverlast, watertekort en waterkwaliteit zoveel mogelijk te voorkomen. Zoals alle overeenkomsten, is de overeenkomst in principe verbindend voor de ondertekenaars. Dit zijn het Rijk, de provincies, vertegenwoordigd door de voorzitter van het IPO, de Unie van Waterschappen en de VNG.

Het Bestuursakkoord Water heeft een iets ander karakter dan het NBW en het NBW-actueel. Het is getekend door de staatssecretaris van IenM en de voorzitters van de Unie van Waterschappen, IPO, VNG en Vewin en bevat voornamelijk afspraken over efficiëntieverhoging, bezuinigingen en voorgestelde of overwogen wetswijzigingen. Deze gaan vooral, maar niet alleen, over hoogwaterbescherming. In de Aanvullende afspraken Bestuursakkoord Water zijn afspraken gemaakt over ICT, cybersecurity, samenwerking tussen gemeenten, waterschappen en drinkwaterbedrijven, en de implementatie van de Omgevingswet in de waterketen.

Het NBW-actueel is formeel niet meer geldig. In het NBW-actueel zelf staat dat het voor onbepaalde tijd geldt. Vervolgens hebben partijen in het Bestuursakkoord Water, p. 8, bepaald dat het NBW-actueel een looptijd heeft tot (eind) 2015. Inhoudelijk blijft het NBW-actueel echter ook na 2015 relevant, zolang er in de praktijk en in het beleid naar verwezen wordt. Het Bestuursakkoord Water is grotendeels uitgevoerd en is daarmee, zoals dat, heet materieel uitgewerkt. De Aanvullende afspraken liepen tot 2021.

waterstaatswerken, zoals de Noordzee, valt het beperkingegebied samen met het Rijkswaterstaatswerk (art. 3.4 Ob).

- activiteiten in beperkingengebieden met betrekking tot installaties in waterstaatswerken, zoals een veiligheidszone rondom een olieplatform of een windmolenpark op zee
- stortingsactiviteit op zee
- activiteiten waarover een waterschapsverordening, regels bevat

Afhankelijk van het type activiteit is een vergunning altijd verplicht tenzij de activiteit uitgezonderd is bij AMvB (het Bal), of alleen verplicht als dit expliciet zo bepaald is bij AMvB of in de decentrale regelgeving (art. 5.1-5.4 Ow).

In de volgende paragrafen zal achtereenvolgens de regulering van het lozen van stoffen, het onttrekken en lozen van water en overige handelingen besproken worden. Verder zullen de watervergunning en de omgevingsvergunning zelf besproken worden.

4.3.1 Lozen van stoffen op oppervlaktewater

Bij lozingen op het oppervlaktewater wordt vaak onderscheid gemaakt tussen directe lozing op het oppervlaktewater en indirecte lozingen via het gemeentelijke riool en een rioolwaterzuiveringsinstallatie. In de praktijk doen zich veel tussengevallen voor. Zo zijn er bedrijven die hun afvalwater zelf aanleveren bij een rwzi via een eigen pijpleiding of een gezamenlijk transportsysteem. Ook zijn er bedrijven die hun afvalwater met behulp van een gezamenlijk transportsysteem lozen op het oppervlaktewater, al dan niet na zuivering.

Waterwet

Directe lozingen worden gereguleerd in art. 6.2 lid 1 van de Waterwet. Dit artikel bepaalt dat het verboden is om “stoffen” te brengen in een oppervlaktewaterlichaam, tenzij hiervoor een vergunning is verleend door de beheerder of hiervoor vrijstelling is verleend bij of krachtens AMvB.⁹⁰ “Stoffen” wordt in art. 6.1 Waterwet nader gespecificeerd als “afvalstoffen, verontreinigende of schadelijke stoffen”.

Het aanleveren van afvalwater aan een rwzi via een eigen pijpleiding wordt geregeld in art. 6.2 lid 2 Waterwet. Evenals directe lozingen zijn deze verboden tenzij het bestuur van het waterschap hiervoor een vergunning heeft verleend of vrijstelling is verleend bij of krachtens AMvB. In de vergunning kunnen voorwaarden worden opgelegd “ter bescherming van de doelmatige werking” van de rwzi (art. 6.11 lid 2 Ww). Zo kunnen er minimumeisen gesteld worden aan de concentraties van stoffen in het aan te voeren water om te voorkomen dat de bacteriën in de rwzi het loodje leggen.

Lozing op het “openbare vuilwaterriool” (cf. art. 1.1 Ww) wordt niet geregeld in de Waterwet, maar in de Wet milieubeheer, Titel 10.5. De gemeente is hiervoor in de meeste gevallen verantwoordelijk.⁹¹ Het lozen door bedrijven op een gezamenlijk transportsysteem (“gezamenlijk werk”) wordt geregeld in de Wabo. De beheerder van zo’n werk heeft een watervergunning of ontheffing nodig op grond van art. 6.2 lid 1 en 2 Waterwet.⁹²

Naast of in plaats van vergunningen kunnen bij of krachtens AMvB algemene regels vastgesteld worden waaraan voldaan moet worden (art. 6.6 Ww). Dit geldt voor de Rijkswateren in alle gevallen en voor de regionale wateren alleen “met het oog op internationale verplichtingen of bovenregionale belangen”, zoals de implementatie van

⁹⁰ Zie de definitie van oppervlaktewaterlichaam in art. 1 Waterwet. Geen watervergunning is vereist voor lozingen op gronden binnen een oppervlaktewaterlichaam die aangewezen zijn als “drogere oevergebieden” (art. 6.2 lid 3). Hier gelden de regels van de Wet bodembescherming (§ 6.1). Drogere oevergebieden kunnen bijvoorbeeld aangewezen worden in de uiterwaarden van de grote rivieren (art. 3.1 lid 3 jo. lid 2 Waterwet). Daarnaast kunnen provincies bij provinciale verordening drogere oevergebieden aanwijzen (art. 3.2 lid 3 Waterwet).

⁹¹ De waterbeheerder heeft het recht om advies te geven bij inrichtingen die een Wabo-vergunning nodig hebben (art. 2.26 Wabo).

⁹² De regering stelde in het wetsvoorstel Invoeringswet Waterwet voor om individuele bedrijven vergunningsplichtig te maken, maar de Tweede Kamerleden Boelhouwer (PvdA) en Koppejan (CDA) dienden een amendement in dat die bepaling schrapt. Dit amendement is aangenomen (Kamerstukken II, 31.858, nr. 15).

Europese richtlijnen. De algemene regels kunnen algemene verboden inhouden om bepaalde stoffen te lozen. Zij kunnen ook onderzoeks- en informatieverplichtingen bevatten, zoals het verplicht melden van handelingen, het uitvoeren van metingen, het registreren van gegevens en opgave doen van deze gegevens (art. 6.7 Ww). Bovendien kan de verplichting opgelegd worden om te voldoen aan voorschriften die gegeven worden door aan te wijzen bestuursorganen (art. 6.6 lid 2 Ww). Ook het waterschap kan algemene regels voor het lozen vaststellen, maar alleen voor het lozen op de regionale wateren (art. 78 Waterschapswet).

Algemene regels over het brengen van stoffen in een oppervlaktewaterlichaam zijn te vinden in een viertal AMvB's:

- Activiteitenbesluit, voor lozingen vanuit "inrichtingen"
- Besluit lozing afvalwater huishoudens, voor particuliere huishoudens
- Besluit lozen buiten inrichtingen, voor de meeste overige lozingen
- Besluit bodemkwaliteit, voor de toepassingen van bouwstoffen, grond of baggerspecie in een oppervlaktewaterlichaam

Het Activiteitenbesluit is op 1 januari 2008 in werking getreden en bundelt de uitvoeringsregels op grond van de Waterwet, de Wet milieubeheer/Wabo en de Wet bodembescherming voor lozingen vanuit "inrichtingen". Een "inrichting" is "elke door de mens als bedrijfsmatig of in een omvang alsof zij bedrijfsmatig was, ondernomen bedrijvigheid die binnen een zekere begrenzing pleegt te worden verricht" (art. 1 Wm). Het Activiteitenbesluit bevat regels over drie soorten inrichtingen (zie art. 1.2 Activiteitenbesluit):

- Type A: de simpelste
- Type B: de iets grotere en complexere⁹³
- Type C: een aantal soorten inrichtingen die een omgevingsvergunning nodig hebben op grond van art. 1.1 lid 3 Wabo. Hiervoor gelden niet alle regels uit het Activiteitenbesluit (zie hieronder).⁹⁴

Daarnaast zijn er inrichtingen die wel een omgevingsvergunning nodig hebben, maar waarvoor het Activiteitenbesluit geen regels bevat. Deze hebben in de meeste gevallen ook een watervergunning nodig.

Lozingen die in het Activiteitenbesluit geregeld zijn, hebben geen watervergunning nodig (art. 1.6 lid 1). Dit betreft het lozen van grondwater bij bodemsanering en proefbronnering, het lozen van grondwater bij ontwatering, het lozen van hemelwater en van huishoudelijk afvalwater en het lozen van koelwater (art. 2.2 en § 3.1.2 Activiteitenbesluit). Voor de Type A en B-inrichtingen bevat het Activiteitenbesluit verder regels met betrekking tot het reinigen van tanks en tankwagens (art. 4.104).

⁹³ Hiervoor gelden dezelfde eisen als voor Type A inrichtingen, met als enig verschil dat de oprichting van deze inrichtingen ten minste vier weken van tevoren gemeld moet worden aan het bevoegde gezag (art. 1.10 jo. 1.4 Activiteitenbesluit).

⁹⁴ Verder is een aantal activiteiten expliciet uitgezonderd (art. 1.6 lid 4 Activiteitenbesluit):

- Het in een oppervlaktewaterlichaam, in een werk, aanbrengen of houden van bouwstoffen
- Het aanbrengen, verspreiden of tijdelijk opslaan van grond of baggerspecie
- Lozen ten gevolge van het toepassen van bouwstoffen, grond of baggerspecie, waarop het Besluit bodemkwaliteit van toepassing is

Voor de meeste typen lozingen maakt het Activiteitenbesluit onderscheid tussen a) lozingen op oppervlaktewateren die geen bijzondere bescherming behoeven, en b) lozingen op of in de bodem en op oppervlaktewateren die wel bijzondere bescherming behoeven. In het laatste geval zijn de grenswaarden voor de verschillende parameters (BOD, concentratie zink etc.) veel lager.⁹⁵ Het doel van het onderscheid is om de doelstellingen die voor de verschillende wateren gelden, te kunnen halen. Daarnaast kan de beheerder een maatwerkvoorschrift geven en hierbij afwijken van de algemene regels (art. 2.2 lid 3 Activiteitenbesluit).

Een goede ingang voor het Activiteitenbesluit is de Activiteitenbesluit Internet Module (AIM; www.aimonline.nl). Hier kunnen exploitanten van een inrichting checken of een omgevingsvergunning of melding nodig is, inzicht krijgen in de relevante milieuregels en maatregelen en zo nodig online een melding Activiteitenbesluit indienen.

Het Besluit lozing afvalwater huishoudens wordt behandeld in § 5.2.1.

Het Besluit lozen buiten inrichtingen is op 1 juli 2011 in werking getreden en regelt de meeste overige lozingen op oppervlaktewater. Deze lozingen zijn in principe vergunningsplichtig, maar art. 1.3 van het besluit heft deze plicht op voor een aantal lozingen.

Lozen op het vuilwaterriool is in het algemeen toegestaan, mits wordt voldaan aan de voorschriften voor de specifieke activiteit en aan de algemene zorgplicht van de lozer om nadelige gevolgen voor het milieu, het riool en de rwzi zoveel mogelijk te voorkomen (art. 2.1 Activiteitenbesluit, art. 4 Besluit lozing afvalwater huishoudens, art. 2.1 Besluit lozen buiten inrichtingen). Overig lozen is verboden, tenzij het expliciet toegestaan is.

Voor meer details wordt de lezer verwezen naar de AMvB's zelf en naar het Handboek water, dat de systematiek uitgebreid en duidelijk uitlegt.⁹⁶

Omgevingswet

In de Omgevingswet vallen directe lozingen en het aanleveren van afvalwater bij een rwzi via een eigen pijpleiding of een gezamenlijk transportsysteem onder het begrip lozingsactiviteit. Lozingsactiviteiten zijn vergunningsplichtig in de gevallen aangewezen bij AMvB (het Bal), en wanneer dat bepaald is een (provinciale) omgevingsverordening, een waterschapsverordening of een (gemeentelijk) omgevingsplan (art. 5.1 lid 2, 5.3 en 5.4 Ow, art. 2.15 Bal). Lozingen op een openbaar vuilwaterriool vallen niet onder begrip lozingsactiviteit, maar de toepasselijke regels zijn grotendeels hetzelfde als voor lozingen op een zuiveringstechnisch werk (art. 3.2 Bal).

In hoofdstuk 3 van het Bal staan activiteiten vermeld die vergunningsplichtig zijn en in hoofdstuk 4 staan de algemene regels die voor activiteiten gelden. Onder andere lozingen vanuit rwzi's met een capaciteit van 2000 inwonersequivalenten of meer en lozingen bij drinkwaterbereiding zijn altijd vergunningsplichtig (art. 3.173 en art. 3.174 jo. art. 4.596 Bal en art. 3.93 en 3.94 Bal). Voor andere activiteiten gelden veelal grenswaarden waarboven een vergunning verplicht is, bijvoorbeeld voor koelwaterlozingen vanuit stookinstallaties een warmtevracht van meer dan 50 MW (art. 3.5 Bal).

⁹⁵ De oppervlaktewateren die geen bijzondere bescherming behoeven, staan opgesomd in Bijlage 2 van de (ministeriële) Activiteitenregeling milieubeheer.

⁹⁶ www.infomil.nl/onderwerpen/klimaat-lucht/handboek-water

Een voorbeeld van algemene regels voor activiteiten zijn de regels uit § 4.77 Bal over het lozen van drainagewater of spoelwater van filters bij grondgebonden teelt in een kas. Het drainage- en spoelwater mag alleen op een vuilwaterriool geloosd worden, tenzij er een maatwerkvoorschrift is gesteld dat een andere route toestaat of voor inwerkingtreding van het Bal legaal van een andere route gebruik gemaakt werd (zie voor details art. 4.791j en art. 4.791pa Bal; zie over maatwerkvoorschriften § 4.2 van dit boek). Bovendien moet er in kassen met een oppervlakte van 2500 m² of meer een recirculatiesysteem voor het drainagewater zijn; moet minimaal 95% van de gewasbeschermingsmiddelen uit het water verwijderd worden; en gelden er maxima voor het Natriumgehalte van het water en voor de toediening van stikstof en fosfaat aan de gewassen. Verder geldt er een meldingsplicht voor die gevallen dat geen vergunning vereist is en zijn er verscheidene registratie en rapportageverplichtingen aan het bevoegd gezag.

Hoofdstuk 6 van het Bal bevat regels voor Rijkswateren met uitzondering van de Noordzee en hoofdstuk 7 bevat regels voor de Noordzee. Deze bepalen onder andere dat de minister van Infrastructuur en Water het bevoegd gezag is voor het doen van meldingen, het stellen van maatwerkvoorschriften en het geven van toestemming voor het nemen van gelijkwaardige maatregelen, uitgezonderd mijnbouwactiviteiten. Voor mijnbouwactiviteiten is de minister van Economische Zaken en Klimaat het bevoegd gezag (art. 6.3, 6.4, 7.3 en 7.4 Bal; zie ook art. 6.7 en Bal). Verder geldt voor lozingen dat a) alle passende preventieve maatregelen genomen moeten worden, b) de best beschikbare technieken toegepast moeten worden, en c) geen significante verontreiniging wordt veroorzaakt (art. 6.6 lid 4 en 7.6 lid 5 Bal). Voor het testen of gebruiken van een nieuwe techniek mag met een maatwerkvoorschrift of een vergunningsvoorschrift voor maximaal negen maanden afgeweken worden van de eisen a) en b) (art. 6.7 lid 3 en 7.7 lid 3 Bal). Ten slotte wordt verwezen naar een groot aantal beoordelingsregels en bepalingen over vergunningvoorschriften uit het Bkl en het Ob, die van overeenkomstige worden verklaard voor het stellen van maatwerkvoorschriften (art. 6.7 lid 5 en art. 7.7 lid 5 Bal, zie ook art. 6.2 en 7.2 Bal).

Naast deze algemene bepalingen over lozing op Rijkswateren en de Noordzee, bevatten de hoofdstukken 6 en 7 van het Bal een aantal inhoudelijke regels. Deze hebben onder andere betrekking op het lozen van huishoudelijk afvalwater (§ 6.2.4 en § 7.2.5 Bal), lozingen als gevolg van het kweken van vis of het telen van waterplanten (§ 6.2.6 en § 7.2.6 Bal) en andere lozingen (§ 6.2.7 en § 7.2.7 Bal).

4.3.2 Onttrekken en lozen van water

Waterwet

Voor het onttrekken en lozen van water bepaalt de Waterwet dat een vergunning verplicht gesteld kan worden (art. 6.5 Ww). De vergunningsplichtige gevallen voor wat betreft de Rijkswateren worden vermeld in de Waterregeling: 5000 m³/uur of meer voor het lozen van water en 100 m³/uur of meer voor het onttrekken van water indien de instroomsnelheid meer bedraagt dan 0,3 m/s of een vergunning verplicht is voor het lozen van stoffen. Indien 100 m³/uur of meer onttrokken wordt, maar de stroomsnelheid bedraagt minder dan 0,3 m/s en een vergunning voor het lozen van stoffen niet

verplicht is, geldt een meldingsplicht voor de wateronttrekking (art. 6.16 en 6.17 Waterregeling). Voor wat betreft de regionale oppervlaktewateren zijn de vergunningsplichtige gevallen geregeld in de waterschapskeur.

Grondwateronttrekkingen van meer dan 150.000 m³ per jaar ten behoeve van industriële toepassingen en grondwateronttrekkingen ten behoeve van de openbare drinkwatervoorziening of een bodemenergiesysteem hebben een vergunning nodig van Gedeputeerde Staten. Bij provinciale verordening kunnen onttrekkingen van maximaal 10 m³/uur echter vrijgesteld worden (art. 6.4 Ww). Grondwateronttrekkingen onder Rijkswateren hebben een vergunning van de minister van IenW nodig (art. 6.10a Waterbesluit). De overige grondwateronttrekkingen kunnen vergunningsplichtig zijn op grond van een waterschapskeur.

Naast of in plaats van vergunningen kunnen algemene regels vastgesteld worden en kunnen voorschriften gegeven worden, zoals een meldingsplicht voor niet-vergunningsplichtige grondwateronttrekkingen (art. 6.6 Ww, art. 6.11 Waterbesluit).

In geval van een watertekort of dreigend watertekort kan de minister wateronttrekking aan Rijkswater tijdelijk verbieden (art. 6.18 lid 3 Waterbesluit). Waterschapskeuren bevatten vergelijkbare bepalingen voor de regionale wateren.

In grondwaterbeschermingsgebieden kunnen aanvullende regels gelden. Dit zijn gebieden die bij provinciale verordening aangewezen zijn met het oog op waterwinning (art. 1.2 lid 2 Wet milieubeheer). Verder kan de wetgeving op het gebied van natuurbescherming consequenties hebben (zie § 6.4).

Grondwateronttrekkingen van meer dan 500 meter diepte vallen onder de Mijnbouwwet (art. 6.12 punt d, Ww). Deze hebben een vergunning nodig van de minister van EZK.

Infiltratie van water in de bodem is geregeld in de Wet bodembescherming (zie § 6.1.1).

Omgevingswet

“Wateronttrekkingsactiviteiten”, waaronder zowel oppervlaktewater- als grondwateronttrekkingen vallen, zijn evenals lozingsactiviteiten vergunningsplichtig in de gevallen aangewezen bij AMvB (het Bal) en wanneer dat bepaald is in een omgevingsverordening of waterschapsverordening (art. 5.1, 5.3 en 5.4 Ow). In het geval van oppervlaktewateronttrekkingen aan Rijkswateren is een omgevingsvergunning verplicht als (art. 6.36 Bal):

- het innamedebiet meer is dan 1.800 m³/u, de instroomsnelheid meer is dan 0,15 m/s, en de activiteit wordt verricht in de Waddenzee, de Eems, de Dollard, de Westerschelde, de Oosterschelde, het Grevelingenmeer, de Nieuwe Waterweg, het Calandkanaal, het Breediep, de Nieuwe Maas ten westen van de A16, de Buitenhaven van IJmuiden, het Slijkgat of het Veerse Meer;
- het innamedebiet meer is dan 100 m³/u en de activiteit wordt verricht in een ander (Rijks)oppervlaktewaterlichaam dan genoemd onder a;
- de instroomsnelheid meer is dan 0,30 m/s; of
- water wordt onttrokken in samenhang met een lozingsactiviteit op een oppervlaktewaterlichaam die vergunningsplichtig is

In geval van (dreigende) waterschaarste kan de minister van IenW besluiten dat de onttrekkingen beperkt of stopgezet moeten worden (art. 6.38 Bal jo. art. 19.0 Ow). De

grenswaarden voor vergunningsplicht bij regionale wateren en de mogelijkheden om onttrekkingen tijdelijk te beperken, zijn te vinden in de provinciale omgevingsverordening of een waterschapsverordening.

Evenals onder de Waterwet zijn grondwateronttrekkingen voor industriële toepassingen van 150.000 m³ per jaar of meer en voor openbare drinkwatervoorziening vergunningsplichtig, met een enkele uitzondering (art. 16.3 en 16.5 Bal). Het bevoegd gezag in die gevallen is Gedeputeerde Staten (art. 4.3 Ob). Verdere regels over grondwateronttrekkingen kunnen gesteld worden bij omgevingsverordening, waterschapsverordening of het gemeentelijke omgevingsplan (zie ook § 16.2 toelichting Bal).

De aanleg en het gebruik van open bodemenergiesystemen zijn niet aangemerkt als grondwateronttrekkingsactiviteiten, maar als “milieubelastende activiteit.” Met enige uitzonderingen is voor deze systemen een omgevingsvergunning vereist (art. 3.19 en 2.16 Bal). Paragraaf 4.112 Bal bevat algemene regels over dergelijke systemen. Gedeputeerde Staten zijn het bevoegde gezag voor het doen van meldingen, geven van maatwerkvoorschriften en het besluiten over gelijkwaardige maatregelen (art. 2.5 Bal). Voor vergunningverlening zit dat iets ingewikkelder. Gedeputeerde Staten besluiten hier in sommige gevallen over (art. 4.6 lid 1, punt c, Ob), maar niet indien tegelijkertijd een vergunning wordt aangevraagd voor activiteiten waarvoor B&W verantwoordelijk zijn (bijvoorbeeld bouwen). In die gevallen besluit B&W na advies door Gedeputeerde Staten en het dagelijks bestuur van het waterschap (zie art. 24 lid 1, sub c, en 4.25 lid 1, sub c, Ob).

Algemene regels over gesloten bodemenergiesystemen zijn te vinden in § 4.111 Bal. Zij kunnen vergunningsplichtig zijn op grond van het gemeentelijke Omgevingsplan en gelden dan als “omgevingsplanactiviteit” (art. 5.1 lid 1, sub a, Ow jo. de definitie van omgevingsplanactiviteit in de bijlage bij de Ow). Op grond van het art. 22.260 van het Invoeringsbesluit Omgevingswet hebben zij een vergunning nodig a) in een interferentiegebied dat is aangewezen in dit omgevingsplan of bij gemeentelijke verordening of omgevingsverordening; of b) met een bodemzijdig vermogen van 70 kW of meer. Het betreft hier een onderdeel van de zogenaamde “bruidsschat”: de regels over onderwerpen die onder de Omgevingswet overgaan van het Rijk naar gemeente of waterschap (zie 3.2.3). Om rechtslacunes te voorkomen, bepaalt het Invoeringsbesluit dat deze regels automatisch onderdeel vormen van het gemeentelijke Omgevingsplan of de waterschapsverordening, totdat gemeente of waterschap deze wijzigt.

Zie voor de regels met betrekking tot infiltratie § 6.1.1 van dit boek.

4.3.3 Gebruik van waterstaatswerken

Waterwet

Bij of krachtens AMvB kan voor Rijkswateren verboden worden om zonder vergunning “gebruik te maken van een waterstaatswerk of een daartoe behorende beschermingszone door, anders dan in overeenstemming met de functie, daarin, daarop, daarboven, daarover of daaronder werkzaamheden te verrichten, werken te maken of te behouden, dan wel vaste substanties of voorwerpen te storten, te plaatsen of neer te leggen, of deze te laten staan of liggen” (art. 6.5 punt c Ww). Zoals reeds vermeld in de inleiding van § 4.2, wordt onder “waterstaatswerk” verstaan oppervlaktewaterlichamen (inclusief

bodem, oevers en uiterwaarden), bergingsgebieden, waterkeringen en de ondersteunende kunstwerken. Concrete activiteiten die vergunningsplichtig gemaakt kunnen worden, zijn bijvoorbeeld het bouwen op dijken, in uiterwaarden en op zee.⁹⁷

Nadere regels over Rijkswaterstaatswerken zijn te vinden in het Waterbesluit, art. 6.12-6.16. Deze zijn verder uitgewerkt in verschillende beleidsregels over onder andere het plaatsen van windturbines op, in of over rijkswaterstaatswerken en voor installaties in de exclusieve economische zone. Voor de grote rivieren zijn er de Beleidsregels grote rivieren. De Beleidsregels grote rivieren komen erop neer dat voor niet-riviergebonden activiteiten in gebieden met een waterbergingsfunctie alleen een watervergunning verleend wordt als eventuele waterstandsverhogende effecten gecompenseerd worden. In gebieden met een stroomvoerende functie geldt bovendien dat er sprake moet zijn van:

- een groot openbaar belang en de betreffende activiteit kan redelijkerwijs niet buiten het rivierbed worden gerealiseerd, òf
- een zwaarwegend bedrijfseconomisch belang voor bestaande grondgebonden agrarische bedrijven, òf
- een functieverandering binnen de bestaande bebouwing, òf
- een activiteit die per saldo meer ruimte oplevert op een rivierkundig aanvaardbare locatie.

Het gebruik van niet-Rijkswaterstaatswerken is gereguleerd bij provinciale verordening en vooral bij waterschapskeur. Bij of krachtens AMvB kan een vergunning verplicht gesteld worden, maar alleen “met het oog op internationale verplichtingen en bovenregionale belangen” (art. 6.5 Ww).

Omgevingswet

Onder de Omgevingswet heet het gebruik van waterstaatswerken een “beperkingengebiedactiviteit” (zie hierboven in de introductie van § 4.3). Hiervoor is een omgevingsvergunning vereist indien dat bepaald is bij AMvB, bij waterschapsverordening of bij omgevingsverordening (art. 5.1-5.4 Ow). De hoofdstukken 6 en 7 van het Bal sommen de vergunningsplichtige gevallen mrt betrekking tot Rijkswaterstaatswerken op en bevatten inhoudelijke regels. Onder de vergunningsplichtige gevallen vallen onder andere bouwwerken, het aanbrengen van verharding, het permanent aanmeren van woonboten, het verrichten van werkzaamheden en het opslaan van goederen tussen 1 oktober en 1 april. Verder gelden voor omgevingsplannen instructieregels met betrekking tot de bescherming van primaire waterkeringen (art. 5.38 Bkl), de kust (art. 5.40, 7.1a en 7.2 Bkl), de grote rivieren (art. 5.41-5.47 Bkl) en het IJsselmeergebied (art. 5.48 en 5.49 Bkl).

Ontgrondingen zijn een apart geval. Ontgrondingen zijn in termen van de Omgevingswet “ontgrondingenactiviteiten”, waarvoor geldt dat zij altijd vergunningsplichtig zijn tenzij ze vrijgesteld zijn bij AMvB (art. 5.1 lid 1 Ow). Tegelijkertijd kunnen zij beperkingengebiedactiviteiten met betrekking tot een waterstaatswerk zijn, en daarvoor geldt dat ze alleen vergunningsplichtig zijn indien als zodanig aangewezen bij AMvB, waterschapsverordening of omgevingsverordening (art. 5.1 lid 2 , 5.3 en 5.4 Ow) of

⁹⁷ Windenergie op zee wordt echter sinds 1 juli 2015 geregeld in een aparte wet, de Wet windenergie op zee. Zie ook art. 6.5a Waterwet.

eventueel het omgevingsplan (art. 5.1 lid 1, sub a). De paragrafen 6.2.2 en 7.2.2 van het Bal bepalen welke activiteiten met betrekking tot Rijkswaterstaatswerken en de Noordzee onder de regels voor ontgrondingsactiviteiten vallen en welke onder de regels voor beperkingengebiedactiviteiten, en in welke gevallen er wel of geen omgevingsvergunning nodig is.

4.3.4 De watervergunning

De watervergunning is de vergunning voor handelingen door derden ten aanzien van watersystemen. De artikelen 6.13-6.24 van de Waterwet bevatten hierover nadere bepalingen.⁹⁸ Een belangrijk uitgangspunt is dat er voor een handeling of samenstel van handelingen telkens maar één watervergunning verplicht is.⁹⁹ Als er meerdere beheerders verantwoordelijk zijn voor vergunningverlening, bijvoorbeeld als er zowel grote hoeveelheden grondwater voor industriële toepassingen onttrokken zullen worden en stoffen geloosd zullen worden op regionaal oppervlaktewater, dan wordt de vergunning verleend door het hoogste gezag, in dit geval Gedeputeerde Staten. Bij meerdere beheerders van hetzelfde niveau wordt de vergunning verleend door de beheerder op wiens grondgebied de handeling of het samenstel van handelingen voornamelijk wordt verricht.¹⁰⁰ De vergunning kan echter alleen verleend worden nadat de andere bevoegde beheerders in de gelegenheid zijn gesteld om advies te geven (art. 6.17 Ww).

De aanvraag voor een watervergunning moet ingediend worden bij burgemeester en wethouders of bij het bevoegde gezag voor de watervergunning (art. 6.15 lid 1 Ww). Voor vergunningen voor het lozen of storten van stoffen en voor grondwateronttrekkingen waarvoor de provincie verantwoordelijk is, wordt altijd de uniforme openbare voorbereidingsprocedure uit de Algemene wet bestuursrecht gevolgd (art. 6.16 Ww). In andere gevallen kan deze procedure gevolgd worden (art. 3:10 Awb). De uniforme openbare voorbereidingsprocedure houdt onder andere in dat het ontwerpbesluit gedurende zes weken ter inzage gelegd wordt en dat belanghebbenden mondeling of schriftelijk kunnen reageren.

Aan watervergunningen kunnen voorschriften verbonden worden (art. 6.20 Ww). Het bevoegde gezag kan deze voorschriften aanvullen of wijzigen (art. 6.22 lid 1). Verder kunnen watervergunningen zowel voor bepaalde tijd als voor onbepaalde tijd verleend worden. In vier situaties kan het bevoegd gezag een vergunning geheel of gedeeltelijk intrekken (art. 6.22, lid 2 en 3):

1. Indien de vergunning gedurende drie achtereenvolgende jaren niet gebruikt is
2. Op aanvraag van de vergunninghouder
3. Indien de omstandigheden veranderd zijn of zich feiten voordoen die de vergunning niet langer toelaatbaar maken

⁹⁸ Art. 6.13 bepaalt expliciet dat deze artikelen ook van toepassing zijn op vergunningen en ontheffingen op grond van een waterschapsverordening. Hoewel dit er niet expliciet staat, zullen de artikelen ook gelden voor gemeentelijke en provinciale vergunningen voor handelingen in watersystemen.

⁹⁹ Zie de MvT bij het wetsvoorstel voor de Waterwet, p. 59.

¹⁰⁰ Onderling kunnen de bestuursorganen een ander bestuursorgaan aanwijzen.

4. Indien internationale verplichtingen zoals verdragen en Europese richtlijnen, dit noodzakelijk maken

In het derde en het vierde geval kan een watervergunning niet ingetrokken worden als volstaan kan worden met een wijziging of aanvulling van de voorschriften.

Naast deze regels zijn ook de zgn. “algemene beginselen van behoorlijk bestuur” van toepassing op het verlenen, wijzigen en intrekken van watervergunningen (zie § 11.5). Bovendien kan de vergunninghouder bij wijziging of intrekking recht op schadevergoeding hebben (zie § 12.5), zeker als veranderende beleidsinzichten hieraan ten grondslag liggen.

Zie voor de omgevingsvergunning § 3.2.5.

4.4 Noordzee en Waddenzee

4.4.1 Noordzee

In het voorgaande is de Noordzee al een aantal malen ter sprake gekomen. Het beheer van de Noordzee verschilt op een aantal punten van het beheer van de Nederlandse binnenwateren. De Noordzee bestaat juridisch gezien uit verschillende gebieden en zones. Op grond van het UNCLOS-verdrag (United Nations Convention on the Law of the Seas) uit 1982 mogen staten territoriale wateren van maximaal 12 zeemijlen vastleggen. Deze wateren vormen een integraal onderdeel van hun grondgebied. Daarnaast mogen staten een “exclusieve economische zone” (EEZ) vastleggen van maximaal 200 zeemijl voorbij de territoriale wateren. In dit gebied heeft de betreffende staat soevereine bevoegdheden ten aanzien van de exploratie, exploitatie en instandhouding en het beheer van natuurlijke rijkdommen.

Nederland heeft in 1985 zijn territoriale wateren en in 1999 de exclusieve economische zone bij wet vastgelegd, nadat al in 1977 een visserijzone van 200 mijl was vastgelegd.¹⁰¹ Van de territoriale wateren is slechts de eerste kilometer (op de meeste plekken) gemeentelijk en provinciaal ingedeeld.¹⁰² In de rest van de territoriale wateren voert het Rijk de gemeentelijke en provinciale taken uit.

Voor zover dit niet anders bepaald is, gelden de Nederlandse wetten alleen binnen de territoriale wateren. De Waterwet, art. 1.4, en een aantal andere wetten bepalen echter expliciet dat zij ook van toepassing zijn in de Nederlandse exclusieve economische zone. Ook de Omgevingswet is, met een enkele uitzondering, van toepassing in de exclusieve economische zone (art. 1.5 Ow).

Naast het UNCLOS-verdrag en de nationale wetgeving gelden op de Noordzee ook een aantal andere internationale verdragen en veel van de regelgeving van de Europese Unie. Twee richtlijnen zijn speciaal geschreven voor de zee: de Kaderrichtlijn

¹⁰¹ Wet grenzen Nederlandse territoriale zee, Uitvoeringsbesluit ex artikel 1 Machtigingswet instelling visserijzone.

¹⁰² Wet regeling provincie- en gemeentegrenzen langs de Noordzeekust van Den Helder tot en met Sluis, Wet tot gemeentelijke indeling van de Waddenzee, Wet tot provinciale indeling van de Waddenzee. De laatste twee wetten regelen ook de gemeentelijke en provinciale indeling van het aansluitende stuk van de Noordzee.

mariene strategie (2008/56/EG) en de Richtlijn maritieme ruimtelijke planning (2014/89/EU). De eerste richtlijn is voor de zee wat de Kaderrichtlijn water (hoofdstuk 7) is voor het zoetwater en de kustwateren: het kader voor de lidstaten om een goede milieutoestand te bereiken. Het centrale instrument is de opstelling van mariene strategieën. Deze bevatten onder andere een omschrijving van de goede milieutoestand en een programma van maatregelen dat gericht is op het bereiken of behouden van die toestand. Lidstaten die deel uitmaken van dezelfde mariene regio (bv. het noordoostelijke deel van de Atlantische Oceaan) of sub-regio (bv. de Noordzee) dienen hierbij samen te werken.

De centrale verplichting in de Richtlijn maritieme ruimtelijke planning is dat EU-lidstaten uiterlijk op 31 maart 2021 een ruimtelijk plan voor hun mariene wateren moeten hebben vastgesteld. Hierbij moeten zij samenwerken met de buurlanden en rekening houden met onder andere de wisselwerking tussen land en zee en ecologische, economische, sociale en veiligheidsaspecten.

Tabel 5 (volgende pagina's) geeft een overzicht van het beleid en de wet- en regelgeving met betrekking tot het Nederlandse deel van de Noordzee. Een deel van deze regelgeving is in het voorgaande al aan bod gekomen, een ander deel zal nog aan bod komen. Daarnaast hebben in juni 2020 de ministers van IenW, LNV en EZK en energieorganisaties op de Noordzee, visserijorganisaties, natuur- en milieuoorganisaties en de Brancheorganisatie Zeehavens het Noordzeeakkoord gesloten, met daarin veel aandacht voor de toekomst van de visserij. Het Noordzeeakkoord is niet juridisch bindend, maar het Rijk heeft wel middelen ter beschikking gesteld om het akkoord uit te voeren.

4.4.2 Waddenzee

De Waddenzee is een belangrijk natuurgebied, maar er wordt ook gerecreëerd en gas gewonnen. In principe geldt in de Waddenzee alle Nederlandse wet- en regelgeving, plus veel internationale regelgeving. De meest betrokken overheden zijn de ministers/ministeries van IenW, LNV/ N&S en EZK, met hun regionale diensten; drie Waddenzeeprovincies (Groningen, Friesland en Noord-Holland); vijf eilandgemeenten; twaalf kustgemeenten; en drie waterschappen. Deze werken, meer of minder actief, samen in onder andere:

- Bestuurlijk Overleg Waddengebied (ministeries van IenW en LNV, waddenprovincies, kust- en eilandgemeenten, waterschappen)
- Omgevingsberaad Waddengebied (maatschappelijke organisaties en gebruikers; overheden zijn geen lid, maar nemen wel deel aan de vergaderingen)
- Beheerautoriteit Waddenzee (bevordert en versterkt de samenhang van het natuur-, vis- en waterbeheer, in opdracht van de ministeries van IenW en LNV en de drie waddenprovincies)
- Beheerderscollectief Waddenzee (Rijkswaterstaat, Natuurmonumenten, Staatsbosbeheer, het ministerie van LNV, de drie Waddenprovincies, Landschap Noord-Holland, Het Groninger Landschap en It Fryske Gea; afstemming met private kweldereigenaren)
- Vereniging van Oevereigenaren en Gebruikers (private eigenaren en pachters van kwelders en zeedijken in Groningen)

<p><i>Nationale wetgeving</i></p> <ul style="list-style-type: none"> • Erfgoedwet^{1,2} • Mijnbouwwet³ • Ontgrondingenwet² • Rijkswet instelling exclusieve economische zone • Scheepvaartverkeerswet • Visserijwet • Waterwet² • Wet algemene bepalingen omgevingsrecht*² • Wet basisregistratie ondergrond • Wet bestrijding maritieme ongevallen • Wet bodembescherming*² • Wet grenzen Nederlandse territoriale zee* • Wet installaties Noordzee • Wet milieubeheer³ • Wet natuurbescherming² • Wet ruimtelijke ordening² • Wet voorkoming verontreiniging door schepen • Wet windenergie op zee • Wrakkenwet^{2*} <p><i>EU-regelgeving</i></p> <ul style="list-style-type: none"> • Verordening gemeenschappelijk visserijbeleid • Kaderrichtlijn mariene strategie • Richtlijn maritieme ruimtelijke planning • Kaderrichtlijn water* (1-mijlszone) • M.e.r.-richtlijn • Strategische milieubeoordelingsrichtlijn • Habitatrictlijn • Vogelrichtlijn • Zwemwaterrichtlijn* <p><i>Nationaal beleid</i></p> <ul style="list-style-type: none"> • Nationaal Water Programma 2022-2027, met Programma Noordzee en Mariene Strategie² 	<p><i>Internationale verdragen</i></p> <ul style="list-style-type: none"> • Zeerechtverdrag (UN, 1982) • Eems-Dollardverdrag (tot 3 zee-mijl) • Westereemsverdrag (3-12 zeemijl) • OSPAR-Verdrag (noordoostelijk deel van de Atlantische Oceaan) • Protocol bij het verdrag van Londen (storten van afval en andere stoffen op zee) • Bonn overeenkomst (olie en andere verontreinigingen) • MARPOL 73/78 (verontreiniging door schepen) • Ballastwaterverdrag • Interventieverdrag (optreden buiten de territoriale wateren bij dreigend gevaar door een ongeval) • Biodiversiteitsverdrag • ASCOBANS (bescherming kleine walvisachtigen) • AEWa (trekvoogel) • Verdrag van Bonn (bescherming migrerende dieren) • Verdrag van Bern (natuurbescherming binnen Europa) • Verdrag van Ramsar (wetlands) • Wrakopruijningsverdrag • Espoo-verdrag (grensoverschrijdende m.e.r.) • Verdrag cultureel erfgoed onder water <p><i>Internationale fora</i></p> <ul style="list-style-type: none"> • OSPAR Commission (OSPAR-verdrag) • North Sea Commission (forum van regio's, o.a. provincies) • IMO (International Maritime Organization: veiligheid en verontreiniging door schepen)
--	--

<ul style="list-style-type: none"> • Capaciteitsnota 2006-2010 (verlengd) • Maritieme Strategie 2015-2025 • Structuurvisie Infrastructuur en Ruimte² • Structuurvisie Windenergie op Zee en Aanvulling gebied Hollandse Kust² • Structuurvisie buisleidingen² • Derde Structuurschema Elektriciteitsvoorziening² • Krw-plannen (één zeemijl) • Beheersplannen Vogel- en Habitatrichtlijngebieden • Beleidsregels ontgrondingen in Rijkswateren • Beleidsbrief maritieme noodhulp 	<ul style="list-style-type: none"> • PIANC (International Navigation Association: afspraken over de dimensies van vaarwegen, het uitvoeren van baggerwerken e.d.) • ICES (International Council for the Exploration of the Seas: onderzoekssamenwerking) • EMSA (European Maritime Safety Administration: afspraken over oliebestrijdingscapaciteit) • Conference of the Parties Verdrag van Bonn
--	---

*: Alleen territoriale wateren

1: Meer dan de territoriale wateren maar niet voor alle aspecten de gehele EEZ

2: Wordt geheel of grotendeels vervangen door de Omgevingswet of omgevingsvisies en –programma’s op grond van deze wet

3: Wordt voor een deel vervangen door de Omgevingswet

Tabel 5: Belangrijke wet- en regelgeving, beleid en internationale fora met betrekking tot de Noordzee (niet uitputtend!)¹⁰³

- Samenwerkingsverband De Waddeneilanden (5 eilandgemeenten)
- Vereniging van Waddenzeekustgemeenten (12 kustgemeenten)
- Federatie van Waddenzeegemeenten (alle 17 Waddengemeenten)
- Regionaal bestuurlijk en regionaal ambtelijk overleg Rijn-Noord (implementatie Kaderrichtlijn water)

Daarnaast is er een groot aantal belangengroepen, zoals de Waddenvereniging, de Nederlandse Vissersbond en het Watersportverbond, en zijn er veel individuele belanghebbenden, zoals de inwoners, private kweldereigenaren en de NAM (aardgaswinning). Ten slotte zijn er vierjaarlijkse regeringsconferenties tussen Nederland, Duitsland en Denemarken en is er een Common Wadden Sea Secretariat in Wilhelmshaven, Duitsland (www.waddensea-secretariat.org).

Al deze partijen overleggen en stemmen niet alleen veel met elkaar af, maar produceren ook veel beleid. In de eerste plaats zijn er de nationale, provinciale en gemeentelijke plannen op het gebied van de waterhuishouding, milieubeheer, natuurbeheer en

¹⁰³ Zie Oude Elferink, A.G. (2021). *Identificatie en analyse van relevante regelgeving en beleid in het kader van het project “Beleid en regelgeving informatiesysteem Noordzee” (BREIN); Herziening 2021*. Utrecht: Netherlands Institute for the Law of the Sea (NILOS), Universiteit Utrecht.

ruimtelijke ordening (§ 2.1.4 en § 6.3). Specifiek voor het Waddengebied is er de Structuurvisie Waddenzee (tot inwerkingtreding van de Omgevingswet) en de Agenda voor het Waddengebied 2050 van december 2020, een gezamenlijk product van het Rijk, Waddenprovincies, Waddengemeenten, waterschappen, natuur- en milieuorganisaties, visserijorganisaties, organisaties voor recreatie en toerisme en de samenwerkende havens. Op dit moment werkt de Beheerautoriteit Waddenzee samen met het Beheerderscollectief Waddenzee aan een Integraal Beheersplan, dat in 2023 gereed moet zijn. Verder is de Waddenzee aangewezen als Natura 2000 gebied (Europeesrechtelijk beschermd natuurgebied: zie § 6.4) en valt het in zijn geheel onder de Kaderrichtlijn water (zie hoofdstuk 7).

5 WATERKETENBEHEER MINUS STEDELIJK AFVALWATER

Het waterketenbeheer omvat de productie en distributie van leidingwater en de inzameling en behandeling van stedelijk afvalwater. In Nederland is de behandeling van stedelijk afvalwater juridisch en organisatorisch ingedeeld bij het watersysteembeheer, dat in het vorige hoofdstuk behandeld is. Daarom zullen in dit hoofdstuk alleen de productie en distributie van leidingwater en de inzameling van stedelijk afvalwater behandeld worden.

5.1 Openbare watervoorziening

De openbare watervoorziening wordt sinds 1 juli 2011 geregeld in de Drinkwaterwet (Dww), het hierop gebaseerd Drinkwaterbesluit (Dwb) en de hier weer op gebaseerde Drinkwaterregeling (Dwr).

5.1.1 Voorgeschiedenis

De openbare watervoorziening in Nederland is zeer oud. Openbare putten en pompen bestaan al eeuwen. Voor beheer en toezicht hiervan werden soms speciale “putmeesters” aangesteld. Veel mensen hadden echter een eigen put of pomp of gebruikten oppervlaktewater. Ook werd er al water op commerciële basis geleverd, bijvoorbeeld door de Amsterdamse bierbrouwers, die met waterschuiten schoon water uit de Vecht haalden om bier mee te brouwen en dit water ook voor één duit per emmer aan particulieren verkochten.¹⁰⁴

Het eerste moderne drinkwaterbedrijf dateert van 1853: de Duinwater-Maatschappij. Dit was een private NV, die duinwater per leiding naar Amsterdam vervoerde. Eerst werd dit per emmer bij de “fontein” buiten de Willemspoort verkocht, maar al snel werden er waterleidingen binnen Amsterdam aangelegd. Op 1 mei 1896 werd de Duinwater-Maatschappij overgenomen door de gemeente Amsterdam en werd de naam veranderd in Gemeentewaterleidingen. Sinds 2006 worden de taken uitgevoerd door Waternet.

Na de Duinwater-Maatschappij volgden meer private drinkwaterbedrijven. Deze zijn later allemaal overgenomen door gemeenten of provincies of door drinkwaterbedrijven die al in gemeentelijke of provinciale handen waren.¹⁰⁵ Verder zijn veel waterleidingbedrijven direct als gemeentelijk bedrijf opgericht en in een aantal provincies zijn provinciale drinkwaterbedrijven opgericht om ook in kleinere gemeenten zonder eigen drinkwaterbedrijf drinkwater te leveren.

¹⁰⁴ Groen, J.A. (1978). *Een cent per emmer; Het Amsterdamse drinkwater door de eeuwen heen*. Amsterdam: Stadsdrukkerij.

¹⁰⁵ Het laatste private waterleidingbedrijf, NV Bronwaterleiding “Doorn”, is op 1 januari 2011 overgenomen door Vitens.

In 1957, bij de inwerkingtreding van de Waterleidingwet, waren er ongeveer 200 drinkwaterbedrijven in Nederland en in 1975 waren dat er nog 111. In dat laatste jaar werd in de Waterleidingwet het instrument provinciale reorganisatieplannen geïntroduceerd. In deze plannen konden provincies distributiegebieden vaststellen en per distributiegebied één rechtspersoon aanwijzen op wie dat distributiegebied overging. Op deze manier konden overnames en fusies afgedwongen worden. Het beleid was gericht op de totstandkoming van verticaal geïntegreerde bedrijven die leidingwater zowel produceren als distribueren en minimaal 100.000 aansluitingen hebben. De reorganisatieplannen leidden binnen vijf jaar tot meer dan een halvering het aantal waterleidingbedrijven (45 in 1980).

In 1985 werden twee nieuwe planvormen geïntroduceerd: het beleidsplan van de minister van VROM, dat de hoofdlijnen en beginselen van het beleid met betrekking tot de drink- en industriewatervoorziening bevatte, en het Tienjarenplan van Vewin, de Vereniging van waterbedrijven in Nederland. Het Tienjarenplan diende een overzicht te geven van de bestaande watervoorzieningswerken en van de plannen om deze te wijzigen of uit te breiden. Het moest goedgekeurd worden door de minister van VROM en afwijking was alleen toegestaan met vrijstelling van de minister. Het laatste beleidsplan, het Beleidsplan Drink- en Industriewatervoorziening (Bdiv), dateerde uit 1995 en het laatste Tienjarenplan uit 1989.

Eind jaren 90 werd de Waterleidingwet op een aantal punten als verouderd gezien. Begonnen werd met twee aanpassingen die niet uitgesteld konden worden: de aanpassing aan de nieuwe Europese Drinkwaterrichtlijn uit 1998 (98/93/EG) en de aanpak van de legionellaproblematiek na de uitbraak op de Westfriese Flora in 1999. De nieuwe Drinkwaterrichtlijn stelde eisen aan het water dat *uit de kraan* komt (art. 6 lid 1 sub a Drinkwaterrichtlijn). Dit maakte regelgeving nodig voor collectieve leidingnetten, zoals het leidingnet in een appartementengebouw, en collectieve watervoorzieningen, zoals campingbedrijven met een eigen waterwinning.

De meeste voeten in de aarde had de aanpassing van de regelgeving betreffende de structuur van de waterleidingsector. In het Bdiv uit 1995 werd het oude beleid uit 1975 om tot verticaal geïntegreerde overheidsbedrijven te komen, voortgezet. Verdere schaalvergroting werd wel als wenselijk gezien. De tweede helft van de jaren 90 waren echter de hoogtijdagen van liberalisering en marktwerking en overheidsbedrijven pasten daar niet goed bij.¹⁰⁶

In februari 1998 bracht het kabinet de Hoofdlijnennotitie voor de herziening van de Waterleidingwet uit.¹⁰⁷ Deze notitie hinkte op twee gedachten. Drinkwaterbedrijven zouden een exclusief recht (concessie) krijgen voor de drinkwatervoorziening in een

¹⁰⁶ Een belangrijk rapport uit deze periode is het rapport uit 1997 van E. Dijkgraaf en collega's, getiteld *Mogelijkheden tot marktwerking in de Nederlandse watersector* (Onderzoeksreeks directie marktwerking, Ministerie van Economische Zaken: Den Haag). Dit rapport concludeerde dat marktwerking de efficiëntie van de drinkwatervoorziening met 15% zou verbeteren. De efficiëntie van de afvalwaterzuivering zou zelfs met 30% verbeteren. Deze conclusie werd niet algemeen aanvaard. Zie bv. Achttienribbe, G.E. (1997). "Onwijs over water; bespreking van het rapport "Mogelijkheden tot marktwerking in de Nederlandse watersector. *H2O*, 18: 546-550; Havekes, H.M.J. (1997). "Markt en waterbeheer?" *Het Waterschap* 82 (17): 590-596.

¹⁰⁷ Kamerstukken II, 25.869, nr. 1.

bepaald gebied, en alleen drinkwaterbedrijven in overheidshanden zouden een concessie kunnen krijgen. Om de doelmatigheid van de drinkwaterbedrijven te vergroten, zou echter op korte termijn een systeem van verplichte benchmarking geïntroduceerd worden. Verder werd onderzoek aangekondigd naar de effecten en de voor- en nadelen van marktwerking. Om eventuele introductie van marktwerking in de toekomst mogelijk te maken, zouden aparte concessies gegeven gaan worden voor het eigendom en het beheer van de infrastructuur (minimaal 20 jaar) en voor de exploitatie van de infrastructuur (maximaal 10 jaar). De exploitatie zou uitbesteed kunnen worden aan private partijen. Met de splitsing tussen eigendom en beheer enerzijds en exploitatie anderzijds nam het kabinet afstand van het idee van verticale integratie. Ook nam het kabinet enigszins afstand van het idee van schaalvergroting, althans het wilde dit meer overlaten aan de sector zelf. Een achterliggend idee hierbij was dat privatisering en marktwerking gebaat zouden zijn bij een relatief groot aantal drinkwaterbedrijven.

Tegelijkertijd met de discussies over privatisering en marktwerking werden ideeën over samenwerking binnen de waterketen uitgewerkt. Volgens onderzoek van KIWA en Rioned uit 1998 zouden de baten van samenwerking in de waterketen 5 à 10 miljard gulden (2,3 à 4,5 miljard euro) per jaar bedragen.¹⁰⁸ Heel of half geprivatiseerde waterleidingbedrijven zouden minder geïnteresseerd zijn in samenwerking omdat het hun vooral zou gaan om het rendement voor de aandeelhouder en niet om lage kosten voor de klant. Ook zouden ze minder geïnteresseerd zijn in zaken als natuurbeheer in waterwingebieden en lange-termijn leveringszekerheid.

Voor de levering van leidingwater aan bedrijven wilde het kabinet gefaseerd een vrije markt invoeren, te beginnen met leveringen van 100.000 m³/jaar en meer. Eventueel zouden de industriewateractiviteiten gescheiden moeten worden van de levering aan huishoudens omdat waterleidingbedrijven anders de prijs voor huishoudens en kleine bedrijven (de “gebonden klanten”) zouden kunnen verhogen om de prijs voor grote leveringen te kunnen verlagen. Dit zou niet alleen nadelig zijn voor de gebonden klanten, maar ook leiden tot concurrentievervalsing met leveranciers zonder gebonden klanten.

Uiteindelijk hebben de tegenstanders van privatisering en marktwerking aan het langste eind getrokken.¹⁰⁹ Bij de behandeling van de Hoofdlijnennotitie in de Tweede Kamer op 16 april 1998, verzocht de Kamer het kabinet om de herziening van de Waterleidingwet te baseren op de Hoofdlijnennotitie, met uitzondering van de bepalingen over marktwerking en privatisering. In zijn reactie van 28 juni gaf het kabinet aan dat ook in de toekomst het publieke karakter van de openbare watervoorziening volledig gewaarborgd zou blijven.

Ondertussen kochten verscheidene multi-utilities (nutsbedrijven) aandelen in waterleidingbedrijven van gemeenten en provincies, en dat terwijl de energieproductie

¹⁰⁸ Rioned en KIWA (1998). *Optimalisatie van de waterketen: winst door samenwerking*. Nieuwegein: KIWA.

¹⁰⁹ Voor wat betreft de waterzuivering hadden zij het pleit al gewonnen in december 1998, toen het kabinet in de Vierde Nota Waterhuishouding besloot om wettelijk vast te leggen dat de waterschappen verantwoordelijk zijn voor de zuivering van afvalwater van burgers en kleine bedrijven.

privaat georganiseerd zou gaan worden. Naar aanleiding hiervan diende het Kamerlid Feenstra met drie andere Kamerleden op 23 mei 2000 een motie in, waarin zij de regering verzochten om zo spoedig mogelijk maatregelen te treffen om ervoor te zorgen dat de aandelen in handen van de overheid zouden blijven.¹¹⁰ Op 31 mei 2000 werd deze motie aangenomen, met slechts de VVD-fractie tegen. De VVD zat toen in de regering, maar de toenmalige minister van VROM, Jan Pronk (PvdA), heeft de motie toch uitgevoerd. Allereerst liet hij op 29 augustus 2000 een bekendmaking in de Staatscourant zetten, waarin hij te kennen gaf voornemens te zijn een wetsvoorstel in te dienen dat er op neer kwam dat waterleidingbedrijven volledig in handen moeten zijn van overheidsinstellingen. Private multi-utilities zouden in de toekomst dus geen drinkwater mogen leveren.¹¹¹ Op 22 april 2002 is vervolgens het wetsvoorstel tot wijziging van de Waterleidingwet (eigendom waterleidingbedrijven) ingediend bij de Tweede Kamer.¹¹²

Het wetsvoorstel voor de algehele herziening van de Waterleidingwet werd op 30 november 2006 ingediend en is op 18 juli 2009 wet geworden.¹¹³ Ter gelegenheid van die herziening, is de wet omgedoopt tot Drinkwaterwet, om aan te geven dat de wet draait om het product drinkwater en niet om de infrastructuur. De eerdere wijzigingen ter implementatie van de Drinkwaterrichtlijn en betreffende de eigendom van drinkwaterbedrijven zijn inhoudelijk onveranderd gebleven.

5.1.2 Het huidige juridische kader

Drinkwaterbedrijven

Drinkwater wordt in Nederland geproduceerd en gedistribueerd door een tiental bedrijven (zie kaart 3). Negen hiervan zijn Naamloze Vennootschappen, met gemeenten en provincies als aandeelhouders, en de tiende is Waternet, een stichting opgericht door de Gemeente Amsterdam en het Hoogheemraadschap Amstel, Gooi en Vecht.

Naast deze tien bedrijven is er nog één bedrijf dat zelf geen drinkwater distribueert, maar gedeeltelijk gezuiverd water levert aan collega-drinkwaterbedrijven: Waterwinningbedrijf Brabantse Biesbosch (WBB). WBB is eigenaar van de spaarbekkens in de Biesbosch waarin voorzuivering plaatsvindt van Maaswater. Evides is de belangrijkste afnemer van dit water (97%) en verzorgt de exploitatie van WBB onder een langjarig contract. WBB is voor 60% in handen van Evides en voor 40% in handen van Brabant Water.¹¹⁴

¹¹⁰ Kamerstukken II, 26.700, nr. 8.

¹¹¹ Mochten ze na 29 augustus 2000 toch nog waterleidingbedrijven overnemen, dan zou er sprake zijn van risicoaanvaarding en zouden ze daarom geen recht op schadevergoeding hebben.

¹¹² Kamerstukken II, 28.339.

¹¹³ Nieuwe bepalingen met betrekking tot de productie en distributie van drinkwater en de organisatie van de openbare drinkwatervoorziening (Drinkwaterwet). Kamerstukken II, 30.895, nr. 2; Stb. 2009, nr. 370.

¹¹⁴ Jaarverslag Evides 2020 p. 23.



Kaart 3: Distribuerende waterleidingbedrijven in 2022 (copyright 2022 Vewin)

De distributiegebieden van de drinkwaterbedrijven worden vastgesteld door de minister van IenW (art. 5 Dww). Drinkwaterbedrijven mogen niet zonder toestemming van de minister fuseren (art. 18 Dww, art. 11 Drinkwaterbesluit) en aandelen mogen niet verkocht worden aan private partijen (art. 15-17 Dww).

Drinkwater mag alleen geleverd worden door drinkwaterbedrijven (art. 4 lid 1 Dww). Hierop bestaan echter twee uitzonderingen: op collectieve watervoorzieningen en collectieve leidingnetten. Een collectieve watervoorziening is een voorziening, niet zijnde een drinkwaterbedrijf, voor de productie of distributie van drinkwater (art. 1 lid 1 Dww). Hierbij valt te denken aan een camping met een eigen waterwinning. Collectieve watervoorzieningen zijn toegestaan als het water wordt geleverd binnen een “inrichting”, zoals een camping (art. 4 lid 2 Dww, zie § 4.3.1 voor de betekenis van “inrichting”). Een collectief leidingnet is een samenstel van leidingen, fittingen en toestellen dat aangesloten is op het distributienet van een drinkwaterbedrijf, door middel waarvan drinkwater of warm tapwater ter beschikking wordt gesteld aan afnemers. Hierbij valt te denken aan het leidingnet binnen een flatgebouw en het leidingnet op een camping zonder eigen waterwinning. Ook deze zijn toegestaan (art. 4 lid 4 Dww).

Drinkwaterbedrijven leveren vaak ook ander water dan drinkwater, zoals proceswater voor de industrie. Drinkwaterbedrijven mogen dit alleen doen binnen hun eigen distributiegebied voor drinkwater (art. 5 lid 2 Dww). Het achterliggende idee is dat

teveel concurrentie tussen drinkwaterbedrijven ten koste gaat van de gebonden klant, die geen keuze heeft, en niet goed is voor de onderlinge samenwerking.¹¹⁵

Levering en leveringszekerheid

Drinkwaterbedrijven zijn verplicht om aan iedereen binnen hun distributiegebied op redelijke voorwaarden water te leveren (art. 8 Dww). Zij moeten een beleid voeren om het afsluiten van kleinverbruikers wegens wanbetaling te voorkomen (art. 9 Dww).¹¹⁶ Meer details zijn te vinden in de (ministeriële) Regeling afsluitbeleid voor kleinverbruikers van drinkwater.

Wat betreft de leveringszekerheid en de continuïteit onder normale omstandigheden en bij verstoringen bevatten hoofdstuk IV van de Dww en hoofdstuk V van het Dwb regels. Deze hebben onder andere betrekking op hoeveelheden, druk, verstoring-risico-analyse en de levering van nooddinkwater en op het opzetten van een leveringsplan (zie verder § 9.3).

Kwaliteit en kwaliteitswaarborging

De kwaliteitseisen waaraan drinkwater moet voldoen, zijn te vinden in bijlage A bij het Drinkwaterbesluit (zie art. 13, 27 lid 1 en 29 Dwb en art. 21 Dww). In deze bijlage staan een zevental microbiologische parameters; 29 chemische parameters; 15 bedrijfstechnische parameters; 10 organoleptische/esthetische parameters, zoals geur en smaak; drie parameters voor radioactiviteit; en 10 signaleringsparameters die bedoeld zijn om mogelijke verontreinigingen te signaleren. De maximale waarden van deze laatste groep parameters leveren geen gevaar op voor de gezondheid, maar als deze waarden bereikt worden, moet er nader onderzoek gedaan worden naar mogelijke verontreiniging (art. 22 Dwb). Kwaliteitseisen met betrekking tot legionellabacteriën zijn te vinden in art. 36 Dwb: minder dan 100 kolonievormende eenheden per liter (zie verder de Regeling legionellapreventie in drinkwater en warm tapwater).

De eisen voor drinkwater gelden ook voor collectieve watervoorzieningen en collectieve leidingnetten (art. 31, 33 en 36 lid 2 Dwb). De enige uitzonderingen zijn de collectieve watervoorziening op een “paalkampeerterein” en “huishoudwater”. Een paalkampeerterein is een kosteloos te gebruiken kampeerterein van Staatsbosbeheer dat met een paal als zodanig is aangeduid (art. 32 jo. art. 1 Dwb). Huishoudwater wordt in het Drinkwaterbesluit omschreven als water dat uitsluitend bestemd is voor toiletspoeling. Nadere regels voor huishoudwater zijn te vinden in art. 2-5 Dwb en art. 3 Dwr.

De normen voor drinkwater komen grotendeels overeen met de normen uit de Europese Drinkwaterrichtlijn (98/93/EG). Het Waterleidingbesluit bevat echter normen voor meer parameters, en voor een aantal parameters zijn de Nederlandse normen strenger, bijvoorbeeld voor Boor en Ammonium.

Voor eigenaren van drinkwaterbedrijven, collectieve watervoorzieningen en collectieve leidingstelsels geldt een algemene zorgplicht voor de kwaliteit van het afgeleverde water of de staat van het collectieve leidingnet (art. 21 lid 1, art. 25 lid 1 en 29 lid

¹¹⁵ MvT, Kamerstukken II, 30.895, nr. 3, pp. 43-44.

¹¹⁶ Vierde Nota van wijziging, Kamerstukken II, 30.895, nr. 47.

1 Dww, art. 13 lid 1 jo. art. 31 lid 1 en 33 lid 1 Dwb). Zij moeten zelf de kwaliteit van het drinkwater monitoren en hiervoor een meetprogramma opstellen (art. 10 Dwr). De eigenaar van een drinkwaterbedrijf dient verder een kwaliteitsmanagementsysteem op te zetten (art. 15 Dwb). Verder worden er eisen gesteld aan de te gebruiken materialen en chemicaliën en het distributienet (art. 19-21 Dwb). Als blijkt dat het drinkwater niet aan de eisen voldoet, moet de eigenaar van een drinkwaterbedrijf, collectieve watervoorziening en collectieve leidingstelsel terstond onderzoek doen naar de oorzaken en de mogelijke gevolgen voor de volksgezondheid, de nodige maatregelen nemen, de regionale inspecteur Leefomgeving en Transport op de hoogte stellen, en de gebruikers informeren en adviseren (art. 22-25 jo. art. 31 en 33 Dwb en art. 1 lid 2 Besluit aanwijzing ambtenaren VROM-regelgeving jo. Instellingsbesluit Inspectie Leefomgeving en Transport).

Met betrekking tot woninginstallaties en andere installaties bepaalt art. 31 Dww dat deze geen gevaar mogen opleveren voor het leidingnet waarop ze aangesloten zijn en voor de kwaliteit van het drinkwater dat aan andere afnemers geleverd wordt. Nadere regels over woninginstallaties zijn te vinden in het Bouwbesluit en de hierop gebaseerde Regeling Bouwbesluit. Na inwerkingtreding van de Omgevingswet wordt dit het Besluit bouwwerken leefomgeving. Hierin wordt verwezen naar de NEN-norm 1006 over leidingwaterinstallaties.¹¹⁷

Planning

De bepalingen met betrekking tot planning zijn sterk versimpeld. De enige planvorm die gebleven is, is het beleidsplan (“beleidsnota”) van de minister van IenW, dat de hoofdlijnen van het beleid met betrekking tot drinkwater moet bevatten.¹¹⁸ Dit plan moet ten minste elke zes jaar geactualiseerd worden (art. 6 Dww).

Financiële bepalingen

De financiële bepalingen uit de Drinkwaterwet zijn allemaal relatief nieuw. In het wetsvoorstel van november 2006 was alleen verplichte benchmarking opgenomen, maar naar aanleiding van de discussies in het Parlement zijn hieraan artikelen toegevoegd over de tariefstelling, de winstuitkering aan de aandeelhouders (gemeenten en/of provincies) en het eigen vermogen.

Benchmarking, oftewel prestatievergelijking, gebeurde sinds 1997 op vrijwillige basis met als doel het vergroten van de effectiviteit en efficiëntie – en mogelijk om voorstanders van privatisering de wind uit de zeilen te nemen. De Drinkwaterwet stelt

¹¹⁷ NEN staat voor Stichting Koninklijk Nederlands Normalisatie Instituut. NEN is een zelfstandige stichting, geen overheidsinstantie, die op verzoek van een branchevereniging, producent, dienstverlener, consumentenorganisatie of de overheid normen maakt. Dit gebeurt in normcommissies, zoals de Normcommissie Drinkwatervoorziening met daarin vertegenwoordigers van onder andere Vewin, het ministerie van IenW en enkele bedrijven. Het uitgangspunt bij normalisatie is dat de deelnemende organisaties de activiteiten gezamenlijk financieren. Zie verder de website van NEN: www.nen.nl.

¹¹⁸ Beleidsnota Drinkwater 2021-2026; Samen werken aan een toekomstbestendige drinkwatervoorziening, april 2021.

benchmarking verplicht (art. 39-44 Dww). Elke drie jaar dient de Inspecteur Leefomgeving en Transport alle drinkwaterbedrijven te benchmarken. Hij of zij dient hiertoe een protocol op te stellen, dat goedgekeurd moet worden door de minister van IenW (art. 39-41 Dww, art. 17 lid 1 Dwr). De drinkwaterbedrijven zijn verplicht de nodige gegevens op tijd te verstrekken (art. 42 Dww).

Met betrekking tot de tarieven bepaalt de Drinkwaterwet dat deze kostendekkend, transparant en niet discriminerend moeten zijn (art. 11 lid 1 Dww). Deze bepaling is redelijk gedetailleerd uitgewerkt. Zo bepaalt art. 12 lid 1 Dww dat de begroting van het drinkwaterbedrijf duidelijk moet maken op welke manier de kosten in het tarief zijn verwerkt.

Om de tarieven laag te houden, stelt de minister elke drie jaar een maximum aan de vergoeding voor het geïnvesteerde eigen vermogen (van de aandeelhouders) en vreemd vermogen (geleend geld; art. 10 en 11 Dww en art. 6 en bijlage C Dwb). Daarnaast stelt de minister elke twee jaar een *maximum* aan het aandeel eigen vermogen in het totale vermogen van een drinkwaterbedrijf (nu 70%).¹¹⁹ Onder voorwaarden en met toestemming van de minister mag hier maximaal 10% van afgeweken worden (art. 10 lid 2 Dww, art. 7 Dwb).¹²⁰

Een andere methode om de kosten en daarmee tarieven te beperken, zijn de maxima die aan de bezoldiging van de bestuurders gesteld zijn (Wet normering topinkomens). Ten slotte dient hier nog vermeld te worden dat drinkwaterbedrijven maximaal 1% van hun omzet mogen besteden aan ontwikkelingsprojecten. De kosten hiervan moeten echter in mindering gebracht worden op de vergoeding aan de aandeelhouders en mogen dus niet leiden tot hogere tarieven (art. 8 Dwb).

Bronbescherming

Een essentiële activiteit voor de openbare watervoorziening is de bescherming van de drinkwaterbronnen. Voor een deel is dit onderwerp reeds behandeld in § 4.3 over het passieve watersysteembeheer, en voor een deel zal het behandeld worden in § 6.1 over bodem- en grondwaterbescherming en § 6.2 over diffuse verontreiniging. Daarnaast beheren drinkwaterbedrijven 45% van de Nederlandse duinen, die ook als waterwingebieden gebruikt worden. Belangrijke kwesties voor de drinkwaterbedrijven zijn onder andere medicijnresten, opkomende (nieuwe) stoffen, PFAS, de toelating van gewasbeschermingsmiddelen en het mestbeleid.¹²¹

¹¹⁹ Besluit van de minister van Infrastructuur en Milieu, van 31 oktober 2019, nr. IENM/BSK-2019/222451, houdende vaststelling van het maximaal toegestane aandeel eigen vermogen, bedoeld in artikel 10, tweede lid, van de Drinkwaterwet, en van de gewogen gemiddelde vermogenskostenvoet, bedoeld in het derde lid van het genoemde artikel, voor 2020 en 2021.

¹²⁰ Op de langere termijn kan een maximum aan eigen vermogen kostenverhogend werken omdat vreemd vermogen duurder is dan eigen vermogen: de te betalen rente over leningen is meestal hoger dan de vergoeding voor het geïnvesteerde eigen vermogen. Zie ook Ru, H.J. de (2011). “(Staatsrechtelijke) kanttekeningen bij wetgevingsproces; Evenwicht tussen overheid en bedrijfsvoering.” *Waterspiegel; Opinieblad van de Vereniging van waterbedrijven in Nederland (Vewin)*, 14 (3), 36-37.

¹²¹ Vewin, *Lobby-agenda 2021-2022*. Den Haag: Vewin.

De regels over bronbescherming zullen grotendeels opgaan in de Omgevingswet en de regelgeving op grond van de Omgevingswet. De Drinkwaterwet en de regelgeving op grond van de Drinkwaterwet gaan echter niet op in de Omgevingswet.

5.2 De inzameling van afvalwater

5.2.1 Riolering en septic tanks

Op grond van art. 10.33 Wet milieubeheer (Wm) draagt “elke gemeente [...] zorg voor de doelmatige inzameling en het doelmatig transport van afvalwater dat vrijkomt bij de binnen haar grondgebied gelegen percelen (...).” Daarnaast bepaalt artikel 3.5 van de Water dat de gemeenteraad en het college van burgemeester en wethouders verantwoordelijk zijn voor een doelmatige inzameling van het afvloeiend hemelwater “voor zover van degene die zich daarvan ontdoet, voornemens is zich te ontdoen of zich moet ontdoen, redelijkerwijs niet kan worden gevergd het afvloeiend hemelwater op of in de bodem of in het oppervlaktewater te brengen”) en voor de doelmatige verwerking van het ingezamelde hemelwater. Artikel 2.16 van de Omgevingswet bevat vergelijkbare bepalingen.

Onder de Wet milieubeheer kunnen Gedeputeerde Staten ontheffing verlenen van de verplichting om stedelijk afvalwater in te zamelen en te transporteren voor gebieden buiten de bebouwde kom en voor bebouwde kommen die minder dan 2000 “inwoner-equivalenten” (i.e.) aan afvalwater produceren.¹²² Gedeputeerde Staten moeten hierbij rekening houden met de bepalingen uit het Besluit lozing afvalwater huishoudens (voor individuele huishoudens) en het Activiteitenbesluit (voor inrichtingen).

Het Besluit lozing afvalwater huishoudens verbiedt het lozen van huishoudelijk afvalwater op of in de bodem of in een oppervlaktewaterlichaam indien de afstand tot het dichtstbijzijnde vuilwaterriool of zuiveringstechnisch werk 40 meter of minder bedraagt (art. 7 en 10). Bovendien moet afvalwater, voordat het geloosd wordt, door een “zuiveringsvoorziening” geleid worden (art. 8 en 11). Dit is een septictank van minimaal 6 m³ (Regeling lozing afvalwater huishoudens).

Het Activiteitenbesluit, art. 3.4 lid 1, verbiedt het lozen van huishoudelijk afvalwater uit een “inrichting” als de afstand tot het dichtstbijzijnde (vuilwater)riool minder bedraagt dan:

- 40 m bij lozingen van maximaal 10 inwonerequivalenten (i.e.)
- 100 m bij lozingen tussen 10 en maximaal 25 i.e.
- 600 m bij lozingen tussen 25 en 50 i.e.
- 1500 m bij lozingen tussen 50 en 100 i.e.
- 3000 m bij lozingen tussen 100 en 200 i.e.¹²³

¹²² In 2016 was ongeveer 0,5% van de huishoudens niet aangesloten op een riool: *Het nut van stedelijke waterbeheer; Monitor gemeentelijke watertaken 2016*. Ede: Stichting Rioned, p. 6–7.

¹²³ Het Besluit lozen buiten inrichtingen bevat een soortgelijke bepaling (art. 3.6).

Het Activiteitenbesluit stelt verder eisen wat betreft BOD e.d. aan het huishoudelijke afvalwater dat in oppervlaktewater of in de bodem geloosd wordt. Hierbij wordt onderscheid gemaakt tussen lozingen op speciaal aangewezen oppervlaktewater dat geen bijzondere bescherming behoeft, en lozingen op al het andere oppervlaktewater en in de bodem (art. 3.5 lid 1 jo. art. 1.7 lid 1). Deze eisen gelden niet voor lozingen van minder dan 6 i.e. als het afvalwater eerst door een zuiveringsvoorziening geleid wordt, d.w.z. een septic tank van minimaal 6 m³ (art. 3.3 en 3.4 Activiteitenregeling milieubeheer).

Na inwerkingtreding van de Omgevingswet vervalt het goedkeuringsvereiste van Gedeputeerde Staten voor niet-aansluiting. Op grond van art. 2.16, lid 2, Ow dienen percelen gelegen binnen een bebouwde kom van waaruit minimaal 2000 i.e. geloosd wordt, altijd aangesloten te worden op het gemeentelijke riool. Andere percelen dienen alleen aangesloten te worden indien dat doelmatig kan worden uitgevoerd. Op grond van lid 3 van datzelfde artikel mogen ook andere passende systemen worden toegepast “als daarmee hetzelfde niveau van het beschermen van het milieu wordt bereikt.”¹²⁴ Voor de overgangperiode, totdat de gemeentes en waterschappen eigen regelingen gemaakt hebben, geldt § 22.3.8.3 van het Invoeringsbesluit Ow (lozingen huishoudelijk afvalwater in de bodem) en Afdeling 2.4 (lozingen op regionaal oppervlaktewater), met daarin de oude afstandsregels uit het Activiteitenbesluit en de Activiteitenregeling.

De aanleg van riolering in het buitengebied kwam en komt grotendeels ten laste van de gemeente. Septic tanks daarentegen komen veelal geheel ten laste van de perceeleigenaar. Van de ongeveer 27.500 septic tanks in Nederland zijn er echter 10.500 in eigendom van gemeenten.¹²⁵ Deze gemeenten geven daarmee een “brede interpretatie” aan de gemeentelijke zorgplicht uit art. 10.33 Wm.¹²⁶ De kosten die zij hiervoor maken, dekken zij uit de gemeentelijke rioolheffing.

5.2.2 Vervanging van de riolering

Veel van de bestaande riolen zijn tientallen jaren oud en zijn hoognodig aan groot onderhoud of vervanging toe. Dat leidt tot fors hogere tarieven voor de rioolheffing: de aanleg van nieuwe riolen wordt namelijk gefinancierd uit de grondexploitatie en drukt daarom niet op de gemeentelijke begroting, maar groot onderhoud en vernieuwing wel (zie § 10.2). Een complicerende factor is dat riolen weinig zichtbaar zijn: zolang ze functioneren, is het politiek aantrekkelijk om investeringen uit te stellen.

Om aan deze complicaties beter het hoofd te kunnen bieden, is in de Wet milieubeheer begin jaren 90 de verplichting opgenomen om uiterlijk op 1 januari 1994 een

“Huishoudelijk afvalwater” wordt in art. 1.1 van de Wet milieubeheer gedefinieerd als “afvalwater dat overwegend afkomstig is van menselijke stofwisseling en huishoudelijke werkzaamheden.” Hieronder valt ook afvalwater uit “inrichtingen” zoals hotels. Zie voor lozingen van ander afvalwater § 4.3.1 van dit boek.

¹²⁴ Zie ook NN (2021). *Handreiking Stedelijk waterbeheer onder de Omgevingswet: Praktisch werk maken van wettelijke taken en maatschappelijke opgaven*, versie april 2021. Den Haag: Ministerie van Infrastructuur en Waterstaat.

¹²⁵ *Het nut van stedelijk waterbeheer; Monitor gemeentelijke watertaken 2016*. Ede: Stichting Rioned, p. 7.

¹²⁶ Zie ook Kamerstukken II, 19.826, nr. 21 en 23.

gemeentelijk rioleringsplan (Grp) op te stellen. Dit plan diende ten minste het volgende te bevatten (art. 4.22 Wm):

- a. een overzicht van aanwezige voorzieningen voor de inzameling en het transport van stedelijk afvalwater
- b. een overzicht van de in de planperiode aan te leggen of te vervangen voorzieningen
- c. een overzicht van de wijze waarop de voorzieningen worden of zullen worden beheerd
- d. de gevolgen voor het milieu van de aanwezige voorzieningen en de in het plan aangekondigde activiteiten
- e. een overzicht van de financiële gevolgen van de aangekondigde activiteiten

Sinds de inwerkingtreding van de Wet gemeentelijke watertaken op 1 januari 2008 dienen de Grp's ook een overzicht te geven van de voorzieningen voor de inzameling en verdere verwerking van afvloeiend hemelwater en van de maatregelen die genomen worden tegen grondwateroverlast. Naast riolen kan het hier gaan om de aanleg van drainagesystemen, het afkoppelen van verhard oppervlak en de aanleg van extra waterberging. De nieuwe rioleringsplannen staan bekend als de "verbrede" rioleringsplannen en dienden uiterlijk op 1 januari 2013 gereed te zijn (art. IV lid 2 Wijzigingswet Gemeentewet, enz. (verankering en bekostiging van gemeentelijke watertaken)). In de Omgevingswet worden rioleringsplannen wel vermeld, maar zijn zij niet meer verplicht.

5.2.3 Riooloverstortingen

Tot ongeveer 1980 werden er in Nederland voornamelijk gemengde rioolstelsels aangelegd. In deze stelsels worden afvalwater en regenwater door dezelfde buizen afgevoerd naar een rwzi. Bij zware regenval kunnen deze stelsels al het water niet aan en storten zij over op het oppervlaktewater, met waterverontreiniging als gevolg.

Riooloverstortingen zijn lozingen. Zij zijn onder voorwaarden toegestaan (art. 3.14-3.15 Besluit lozingen buiten inrichtingen). Onder andere moet het desbetreffende rioleringsstelsel opgenomen zijn in het gemeentelijke rioleringsplan en uitgevoerd en beheerd worden overeenkomstig dit plan. Het waterschap of de waterschappen (als de gemeente binnen het gebied van meer dan één waterschap valt) moeten bij de opstelling van het gemeentelijk rioleringsplan betrokken worden (art. 4.23 Wm).

Voor de eerste periode na de inwerkingtreding van de Omgevingswet bepaalt het Invoeringsbesluit Ow dat riooloverstortingen zijn toegestaan als ze zijn gestart voor inwerkingtreding van de Omgevingswet en als de voorzieningen zijn opgenomen in en worden beheerd volgens het GRP of de opvolger daarvan, het rioleringsprogramma. Voor de periode daarna hebben waterbeheerders verschillende opties.¹²⁷

¹²⁷ Zie de *Handreiking Stedelijk waterbeheer onder de Omgevingswet: Praktisch werk maken van wettelijke taken en maatschappelijke opgaven*, versie april 2021. Den Haag: Ministerie van Infrastructuur en Waterstaat, p. 95-96.

6 OVERIG RELEVANT OMGEVINGSBEHEER

Naast watersysteem- en waterketenbeheer zijn vele andere soorten van omgevingsbeheer van belang voor het water. In dit hoofdstuk zullen de volgende onderwerpen aan bod komen:

- bodem- en grondwaterbescherming
- het mestbeleid en het beleid ten aanzien van andere diffuse bronnen
- ruimtelijke ordening
- natuurbescherming
- visserij
- het beheer van havens en scheepvaart

6.1 Bodem- en grondwaterbescherming

In Nederland is de bescherming van de grondwaterkwaliteit geen apart beleidsveld, maar onderdeel van de bodembescherming en binnenkort het omgevingsrecht. Dit blijkt al uit de definitie van “bodem” in art. 1 van de Wet bodembescherming: “het vaste deel van de aarde met de zich daarin bevindende vloeibare en gasvormige bestanddelen en organismen.” Verder is voor de grondwaterkwaliteit de regelgeving ten aanzien van diffuse verontreiniging van belang.

6.1.1 Bodembescherming

De Wet bodembescherming (Wbb) is een voorbeeld van een kaderwet. Een kaderwet is een wet die zelf geen of weinig concrete normen bevat, maar de juridische basis levert voor het stellen van dergelijke normen. Zo bepaalt de Wbb dat bij AMvB regels kunnen worden gesteld voor onder andere het op of in de bodem brengen van stoffen die de bodem kunnen verontreinigen, voor het uitvoeren van werken op of in de bodem waarbij dergelijke stoffen worden gebruikt, voor het transporteren van dergelijke stoffen, voor het infiltreren van water en voor de toepassing van baggerspecie (art. 6-12b Wbb). Belangrijke AMvB's op grond van de Wbb zijn het Activiteitenbesluit, het Besluit lozing afvalwater huishoudens en het Besluit lozen buiten inrichtingen. Deze zijn in § 4.3.1 kort behandeld.

Onder de Omgevingswet verandert dit niet, maar er zijn wel enige accentverschuivingen. Regels ter bescherming van de bodemkwaliteit zijn onder andere te vinden in het Bal en normen voor de bodemkwaliteit in het Bkl. In het Bal staan onder andere regels voor graven in bodem, waarbij onderscheid gemaakt wordt tussen bodem met een kwaliteit onder de zgn. interventiewaarde en bodem met een kwaliteit daarboven (§ 4.119 en § 4.119 Bal). In het Bkl staan onder andere maximaal toelaatbare concentraties in geval van toevalsvondsten van bodemverontreiniging (art. 3.55), voor grondwater (art. 2.13 en 2.14) en voor waterwinlocaties (art. 2.15 Bal, zie ook art. 2.16 Bal). In het geval van bouwactiviteiten dient de gemeenten normen te stellen in het omgevingsplan binnen de ruimte die het Rijk biedt (art. 5.89i, 5.98j, 5.89m, bijlage XIIIa en Vb Bkl, annex IIa Bal). Ook kunnen gemeenten regels stellen voor de toepassing van grond,

baggerspecie en (vermengde) mijnsteen (art. 5.89o en 5.89p Bkl.; vgl. art. 6.3 Bkl over toepassing in oppervlaktewaterlichamen).

Bij al verontreinigde bodems kan sanering nodig zijn. Indien Gedeputeerde Staten vermoeden dat bepaalde grond verontreinigd is, kunnen zij bevelen nader onderzoek te doen naar de verontreiniging (art. 43 Wbb). Op basis van het onderzoek kunnen Gedeputeerde Staten besluiten dat er sprake is van “ernstige verontreiniging” (art. 29 Wbb) en dat de risico’s voor mens, plant of dier zo groot zijn dat voor een bepaald tijdstip met sanering begonnen moet worden. Zo nodig kunnen zij tijdelijke beveiligingsmaatregelen opleggen (art. 37 Wbb, zie ook art. 43 Wbb). Bij sanering dient de bodem ten minste geschikt te worden gemaakt voor de functie die hij na de sanering krijgt, waarbij het risico voor mens, plant of dier zoveel mogelijk wordt beperkt. Verder moet het risico van de verspreiding van verontreinigende stoffen zoveel mogelijk beperkt worden (art. 38 Wbb). In principe is de eigenaar verantwoordelijk voor de sanering en voor eventuele tijdelijke maatregelen (art. 43 Wbb).

Onder de Omgevingswet wordt de gemeente bevoegd gezag voor bodemsanering. Bodemverontreinigingen die beschikt zijn als “ernst en spoed” worden opgepakt onder het Convenant bodem en ondergrond 2016–2020, dat op 17 maart 2015 getekend is door de staatssecretaris van IenM, het IPO, de VNG en de Unie van Waterschappen.

6.1.2 Waterbodems

Tot de inwerkingtreding van de Waterwet was de bescherming van de waterbodem geregeld in de Wet bodembescherming. Deze bevatte een aparte paragraaf over de sanering van waterbodems, waarin stond dat, voor wat betreft de bodem onder Rijkswateren, de minister van IenW de belangrijkste bevoegdheden heeft en niet Gedeputeerde Staten.

In de Waterwet worden de waterbodem en de oever gezien als onderdelen van een oppervlaktewaterlichaam (art. 1.1 Ww).¹²⁸ De kwaliteit van de waterbodem wordt beschermd door art. 6.2 Waterwet, dat het brengen van stoffen in een oppervlaktewaterlichaam zonder vergunning van de beheerder verbiedt tenzij daarvoor vrijstelling is verleend bij of krachtens AMvB. Verder is iedereen die handelingen verricht waarvan hij weet of kan vermoeden dat deze de bodem of de oever van een waterlichaam kunnen verontreinigen of aantasten, verplicht om de verontreiniging of aantasting zoveel mogelijk te voorkomen, te beperken of ongedaan te maken (art. 6.8 Ww). Bij (dreigende) incidentele verontreiniging kan de beheerder onverwijld de naar zijn mening noodzakelijke maatregelen nemen om de verontreinigingsbron weg te nemen of de gevolgen te beperken (art. 5.15 Ww). De beheerder kan veroorzakers van verontreiniging gelasten om hier onderzoek naar te doen. Bedrijven die eigenaar zijn of andere rechten kunnen doen gelden ten aanzien van waterbodems en oevers, kunnen gelast worden om onderzoek te doen en tijdelijke beveiligingsmaatregelen te nemen (art. 5.16 Ww).¹²⁹

¹²⁸ Een vraagpunt hierbij is waar de oever ophoudt en de landbodem begint. Een antwoord hierop zou men in de legger van de beheerder kunnen zoeken (art. 5.1 Waterwet).

¹²⁹ Art. 5.15-5.19 Waterwet gelden ook voor de zogenaamde “drogere oevergebieden” die deel uit kunnen maken van oppervlaktewaterlichamen (zie voetnoot 90). Alleen de regels met betrekking tot het brengen van stoffen in oppervlaktewaterlichamen (art. 6.2 lid 3 en art. 7.1 lid 2

Het begrip waterbodemsanering komt in de Waterwet niet voor, maar in de praktijk kan dit wel nodig zijn. Het beoordelingscriterium hiervoor en voor de andere bevoegdheden van de beheerder is of de kwaliteit van de bodem of oever een belemmering vormt voor het bereiken van de gewenste “gebiedskwaliteit” (vgl. art. 5.19 Ww). Volgens de MvT bij de Invoeringswet Waterwet, p. 3, omvat dit de chemische en ecologische kwaliteit van het water (vgl. § 7.2.1) en andere kwaliteitselementen in verband met de waterveiligheid en de functies die het watersysteem vervult. Bij dit laatste kan gedacht worden aan bijvoorbeeld de inrichting van de oever en de diepgang in verband met scheepvaart.¹³⁰

Het kan voorkomen dat de verontreiniging of aantasting van de waterbodem of een oever van een oppervlaktewaterlichaam zich niet beperkt tot die bodem of oever. In die gevallen kunnen maatregelen van de beheerder van het oppervlaktewaterlichaam zich tevens uitstrekken tot de bodem die hier niet toe behoort, na overleg met het bevoegd gezag op grond van de Wet bodembescherming (art. 5.17 en 5.18 Ww, zie ook art. 63b en 63c Wbb).

Bij verontreinigde waterbodems kunnen de kosten voor onderhoudsbaggerwerkzaamheden en sanering hoog oplopen omdat de verontreinigde baggerspecie niet zomaar gestort kan worden. Tot voor enige jaren bestonden er veel onduidelijkheden over de verantwoordelijkheden met betrekking tot de waterbodem onder regionale wateren waar het waterschap niet tevens vaarwegbeheerder was en met betrekking tot de waterbodems in bebouwd gebied. In 2004 hebben de Unie van Waterschappen en de VNG echter een gezamenlijke notitie opgesteld over de waterbodem in bebouwd gebied, de “Uitgangspuntennotitie waterbodem in bebouwd gebied”. Hierin is opgenomen dat in principe al het oppervlaktewater in stedelijk gebied in beheer en onderhoud is bij het waterschap. Daar waar dit nog niet het geval is, zal overdracht naar het waterschap dienen plaats te vinden. Indien er bij overdracht sprake is van achterstallig onderhoud, wordt voorgesteld om de kosten, minus eventuele Rijksbijdrage, fifty-fifty te verdelen tussen gemeente en waterschap.¹³¹

Ook onder de Omgevingswet wordt de waterbodem gezien als een integraal onderdeel van het watersysteem. Waterbodemsanering komt in de praktijk niet veel

Waterwet) gelden hier niet. In plaats daarvan gelden de bepalingen hierover uit de Wet Bodembescherming.

¹³⁰ Op grond van art. 5.19 Waterwet kunnen bij AMvB kwaliteitseisen gesteld worden voor de waterbodem en de oevers en kunnen gevallen aangewezen worden waarin ingrijpen zonder meer vereist is. Een dergelijke AMvB is echter nooit tot stand gekomen. Er is in november 2010 echter wel een niet-bindende technische handreiking vastgesteld, de Handreiking Beoordelen Waterbodems (Ministerie van Infrastructuur en Waterstaat, 4 november 2010). Aangezien de handreiking zich vooral richt op de kwaliteitsdoelen op grond van de Kaderrichtlijn water en deze richtlijn voorlopig niet aangepast zal worden, is de verwachting dat de handreiking ook na inwerkingtreding van de Omgevingswet relevant zal blijven.

¹³¹ Zie bijlage 3 bij Unie van Waterschappen en VNG (2004). *Handreiking stedelijk waterplan VNG en UvW; Handreiking Vereniging van Nederlandse Gemeenten (VNG) en Unie van Waterschappen (UvW) voor gemeente en waterschap om te komen tot een gezamenlijk stedelijk waterplan*. Den Haag: VNG Uitgeverij.

meer voor, behalve dan zeer lokaal zoals bij de Delftse Hout, om de (zwenwater)kwaliteit te verbeteren. Wel gelden er regels voor het opslaan en toepassen van baggerspecie afkomstig van ingrepen in de waterbodem. Dat zijn milieubelastende activiteiten op grond van het Bal.

6.1.3 Grondwaterbeschermingsgebieden

Op grond van art. 1.2 lid 2 Wet milieubeheer kunnen Provinciale Staten bij verordening regels stellen ter bescherming van de kwaliteit van het grondwater met het oog op de waterwinning in de gebieden die in de verordening aangewezen zijn. In deze gebieden kunnen onder andere extra vergunningsplichten gelden en extra activiteiten verboden zijn (vgl. art. 7 Krw en art. 2 Dww). Verder gelden strengere eisen voor het gebruik van gewasbeschermingsmiddelen (art. 8e Besluit gewasbeschermingsmiddelen en biociden), voor bodembeschermende maatregelen en voor de keuring van ondergrondse opslag-tanks (art. 2.1 en 3.35 Activiteitenregeling milieubeheer).

In de Omgevingswet, art. 2.18, staat het beschermen van de grondwaterkwaliteit in grondwaterbeschermingsgebieden met het oog op waterwinning vermeld als één van de provinciale taken voor de fysieke leefomgeving. De omgevingsverordening dient hierover regels te bevatten (art. 7.11 Bkl). In het regionale waterprogramma dient de provincie de waterwinlocaties vast te leggen en verder de maatschappelijke functie drinkwateronttrekking voor regionale wateren waaruit meer dan 10m³ water of water voor meer dan 50 mensen wordt onttrokken, en maatregelen ter bescherming van het grondwater (art. 4.4 Bkl, zie ook art. 4.21 Bkl).

6.2 Mest en andere diffuse verontreiniging

6.2.1 De Meststoffenwet en Europa

Kunstmest en dierlijke mest zijn belangrijke bronnen van waterverontreiniging met nitraat en fosfaat. De productie en het gebruik van kunstmest en dierlijke mest worden gereguleerd in de Meststoffenwet. De kern van de Meststoffenwet was tot de aanpassing van 15 september 2005 een regulerende heffing die per bedrijf geheven werd op de “belastbare hoeveelheid” fosfaat en nitraat. De belastbare hoeveelheid werd berekend door de aanvoer van fosfaat en nitraat op te tellen bij de productie op het bedrijf, en hiervan af te trekken de afvoer, de opname door het gewas en de “verliesnorm”: het niet belaste verlies van nitraat en fosfaat naar de bodem. Het tarief van de mineralenheffing was 9 euro per kg. fosfaat en 2,30 euro per kg. nitraat (art. 20 en 27 Meststoffenwet oud).

De Meststoffenwet behoorde de Europese Nitraatrichtlijn (91/676/EEG) te implementeren. Op 2 oktober 2003 veroordeelde het Hof van Justitie van de EU Nederland echter voor niet correcte implementatie.¹³² De Nitraatrichtlijn verplicht de lidstaten onder andere tot het aanwijzen van “kwetsbare gebieden”: gebieden waar al problemen met nitraat zijn of waar deze dreigen (art. 3, bijlage I). Heel Nederland is als kwetsbaar gebied aangewezen. Voor kwetsbare gebieden moeten actieplannen gemaakt

¹³² Zaak C-322/00.

worden, die onder andere moeten waarborgen dat per hectare niet meer dan 170 kg nitraat uit dierlijke mest wordt toegepast (bijlage III). De Europese Commissie kan in bepaalde gevallen een hogere gebruiksnorm toestaan (“derogatie”), maar Nederland had in 2003 hiertoe nog geen verzoek ingediend.¹³³

De Nederlandse verliesnorm voor nitraat was 110-220 kg/ha, afhankelijk van de grondsoort. Rekening houdend met de opname door de planten, betekent dit dat de toegestane toepassing op het land nog hoger lag. Bovendien was er geen verbod op de toepassing van meer nitraat, alleen een regulerende heffing. Het Hof van Justitie van de EU vond dit niet voldoende. Ook op een aantal andere punten, zoals bij de opslag van dierlijke mest, schoot Nederland tekort.

Sinds de wijziging in 2005 bevat de Meststoffenwet geen verliesnormen meer, maar gebruiksnormen (art. 7 en 8 Meststoffenwet). In tegenstelling tot de Nitraatrichtlijn, wordt hierbij ook rekening gehouden met nitraat uit kunstmest en met fosfaat. De Meststoffenwet bevat verder regels over de productie, handel, afvoer en verwerking van meststoffen. Ten slotte bevat de Meststoffenwet regels die het aantal varkens en kippen per bedrijf beperken (hoofdstuk V). In dit verband verdient ook de Wet ammoniak en veehouderij vermelding.

De Meststoffenwet gaat niet op de Omgevingswet. De Meststoffenwet stelt echter alleen gebruiksnormen voor landbouwgronden. Gebruiksnormen voor overige gronden en natuurgronden staan in het Bal (§ 4.116 Bal).

6.2.2 Pesticides

De handel in en het gebruik van bestrijdingsmiddelen worden geregeld in de Wet gewasbeschermingsmiddelen en biociden (Wgb) van 2007, die een opvolger is van de Bestrijdingsmiddelenwet uit 1962. De Wgb implementeert de Europese regelgeving op het gebied van pesticides, met als voornaamste de Verordening gewasbeschermingsmiddelen (1107/2009) en de Biocidenverordening (528/2012; overige pesticides). De Wgb zal niet opgaan in de Omgevingswet.

De verordening gewasbeschermingsmiddelen bevat goedkeuringscriteria voor werkzame stoffen in gewasbeschermingsmiddelen (pesticiden). Deze houden verband met onder andere de werkzaamheid van de stof, de effecten op de gezondheid van de

¹³³ In 2005 heeft Nederland wel een derogatie gekregen. De meest recente derogatie, die op 31 december 2021 afgelopen is, staat 230 kilogram stikstof per hectare toe voor graslandbedrijven op zand- en lössgronden in de provincies Overijssel, Gelderland, Utrecht, Noord-Brabant en Limburg en 250 kilogram stikstof per hectare voor graslandbedrijven op zand- en lössgronden in de overige provincies (Uitvoeringsbesluit (EU) 2020/1073 van de Commissie van 17 juli 2020 tot verlening van een door Nederland gevraagde derogatie op grond van Richtlijn 91/676/EEG). De heronderhandelingen met de Commissie hebben ertoe geleid dat de derogatie vanaf 1 januari 2023 afloopt en vanaf 1 januari 2026 geheel verdwenen is. Verder moeten er per 1 januari 2023 bufferstroken langs sloten komen waar bemesting verboden is (concept-uitvoeringsbesluit van de Commissie van september 2022 tot verlening van een door Nederland gevraagde derogatie op grond van Richtlijn 91/676/EEG van de Raad inzake de bescherming van water tegen verontreiniging door nitraten uit agrarische bronnen, Tweede Kamer 33.037, nr. 450 en 453).

mens en het milieu en ecotoxicologie. De toelating op de markt van gewasbeschermingsproducten wordt geregeld door de lidstaten. De verordening bepaalt echter dat een middel dat in één lidstaat toegelaten is, ook in andere lidstaten toegelaten is voor zover de landbouwkundige, fytosanitaire en ecologische omstandigheden in de desbetreffende regio's vergelijkbaar zijn. De lidstaat kan de verspreiding van een middel over zijn grondgebied beperken of verbieden, als dit een risico voor de gezondheid van mens of dier of voor het milieu inhoudt. De Biocidenverordening bevat vergelijkbare bepalingen voor pesticiden die buiten de land- en tuinbouw gebruikt worden.

In Nederland is het College voor de toelating van gewasbeschermingsmiddelen en biociden (Ctgb) belast met de nationale beoordelingen en toelating op grond van de twee verordeningen (art. 3-17 Wgb). De toelating van nieuwe en de verlenging van de toelating van oude middelen door het College is zeker niet onomstreden. De milieubeweging, maar ook de drinkwaterbedrijven willen veel minder middelen toestaan. Er zijn dan ook veel rechtszaken tegen het College gevoerd bij het College van Beroep voor het Bedrijfsleven (CBB). Ook producenten en gebruikers van bestrijdingsmiddelen hebben hun weg naar het CBB gevonden.

6.2.3 Overige diffuse bronnen

De landbouw is niet de enige bron van diffuse verontreiniging. Gewasbeschermingsmiddelen worden ook gebruikt door gemeenten (plantsoendienst) en particuliere tuineigenaren, en biociden binnen de scheepvaart (anti-fouling) en bij de weg-, water- en woningbouw (verduurzaamd hout). Daarnaast is er diffuse verontreiniging met zware metalen en andere stoffen door bijvoorbeeld de woningbouw en het wegverkeer. Zelfs wilde dieren zijn aangemerkt als bron van verontreiniging.¹³⁴ Voor een groot deel vallen deze activiteiten en bronnen onder de Omgevingswet.

6.3 Ruimtelijke ordening

Waterbeheer en ruimtelijke ordening (r.o.) hebben alles met elkaar te maken. Ruimtelijke ordening betekent letterlijk het ordenen – inrichten en beheren – van de ruimte. In deze zin is waterbeheer een aspect van r.o. Vanaf het begin van de 20e eeuw heeft de r.o. zich echter ontwikkeld tot een aparte sector, met zijn eigen professionals, organisaties en regelgeving. Deze paragraaf behandelt vooral de regelgeving.

6.3.1 Hoofdpijnen van de Wet op de ruimtelijke ordening c.a.

De belangrijkste regelgeving met betrekking tot de ruimtelijke ordening is de Wet op de ruimtelijke ordening (Wro) en het hierop gebaseerde Besluit ruimtelijke ordening (Bro). De Wro dateert oorspronkelijk uit 1962, maar vanaf 1999 is er gewerkt aan een nieuwe Wro. Deze is op 1 juli 2008 in werking getreden. Vervolgens is op 1 oktober 2010 de Wet algemene bepalingen omgevingsrecht (Wabo) in werking getreden (zie § 3.1). Deze

¹³⁴ Zie bijvoorbeeld Lange, H.J. de, Lammertsma, D.R., Keizer-Vlek, H. en Haan, M.D. (2013). *De invloed van watervogels op de bacteriologische zwemwaterkwaliteit*. STOWA-rapport 2013-12. Amersfoort: , STOWA.

wet introduceerde de omgevingsvergunning voor individuele projecten. Zowel de Wro als de Wabo zullen per 1 januari 2023 vervangen worden door de Omgevingswet.

De belangrijkste ruimtelijke-orderingsinstrumenten uit de oude en de nieuwe Wro en de Omgevingswet zijn samengevat in Tabel 6.

Gemeentelijke bestemmingsplannen en omgevingsplan

Het gemeentelijke bestemmingsplan vormt de kern van de Nederlandse ruimtelijke ordening. In bestemmingsplannen wordt de bestemming van de grond in het plangebied aangewezen (“natuur”, “landbouw”, “woningbouw” etc.). Ook kunnen in verband met deze bestemming voorschriften gegeven worden voor het gebruik van de gronden. Onder grond wordt hierbij ook water verstaan (art. 1.1 Wro).

Een omgevingsvergunning voor het bouwen van een bouwwerk en voor andere werken, zoals grondverzet en het scheuren van grasland, kan in principe alleen verleend worden als dit niet in strijd is met het geldende bestemmingsplan (art. 2.1 lid 1 Wabo). Afwijking van het bestemmingsplan is alleen mogelijk in een drietal gevallen (art. 2.12 lid 1 Wabo):

- a) indien het bestemmingsplan hierover regels bevat (art. 3.6 Wro)
- b) in de bij AMvB aangewezen gevallen
- c) indien de activiteit niet strijdt met een “goede ruimtelijke ordening” en de omgevingsvergunning voorzien wordt van een goede ruimtelijke onderbouwing.¹³⁵

Volgens de oude Wro waren bestemmingsplannen verplicht voor gebieden buiten de bebouwde kom en optioneel voor gebieden binnen de bebouwde kom. Zo goed als alle gemeenten hadden ook bestemmingsplannen voor de bebouwde kom. Op grond van de nieuwe Wro zijn bestemmingsplannen verplicht voor het gehele gemeentelijke gebied, met uitzondering van gebieden waar de gemeenteraad geen ruimtelijke ontwikkeling voorziet. Voor deze gebieden kan de gemeenteraad een beheersverordening vaststellen in plaats van een bestemmingsplan. Hiervoor zijn relatief weinig regels vastgelegd (hoofdstuk 3A Wro).

Voor de vaststelling van het gemeentelijke bestemmingsplan moet de uniforme voorbereidingsprocedure van Awb gevolgd worden, met enige aanpassingen (Afdeling 3.2 Wro). De formele procedure kan in een half jaar doorlopen worden (dit was een jaar; vgl. art. 23-31 oud). Een belangrijk verschil met de oude procedure is dat Gedeputeerde Staten het bestemmingsplan niet meer hoeven goed te keuren.

Onder de Omgevingswet worden de bestemmingsplannen vervangen door het gemeentelijke omgevingsplan (één per gemeente). Omdat het voor de gemeenten niet haalbaar is om voor inwerkingtreding van de Omgevingswet al hun bestemmingsplannen om te zetten, worden in eerste instantie de bestaande bestemmingsplannen integraal opgenomen in het tijdelijke deel van het Omgevingsplan (zie ook § 3.2.3). Hetzelfde geldt voor beheersverordeningen.

Het Omgevingsplan is de basis voor vergunningverlening voor zgn. “binnenplanse omgevingsplanactiviteiten”. Dit zijn activiteiten die op grond van het Omgevingsplan

¹³⁵ Deze vrijstelling vervangt het gemeentelijke projectbesluit dat in 2008 ingevoerd was en de vrijstellingsprocedure op grond van art. 19-19b Wro (oud) verving.

vergunningplichtig zijn, maar passen binnen dit plan. Als aan de regels van het Omgevingsplan voldaan wordt, kan en moet er vergunning verleend worden (art. 8.0a lid 1 Bkl). Het bevoegde gezag is burgemeester en wethouders, tenzij er sprake is van een omgevingsplanactiviteit van provinciaal belang, in welk geval dit Gedeputeerde Staten is (art. 4.6 Ob). Een aantal activiteiten is vrijgesteld van vergunningplicht, zoals dakkapellen van beperkte omvang aan de achterkant van gebouwen (art. 2.15f Bbl).

Daarnaast zijn er beperkte mogelijkheden voor zogenaamde “buitenplanse omgevingsplanactiviteiten”: activiteiten die op grond van het Omgevingsplan vergunningplichtig zijn, maar niet passen binnen dit plan, en andere activiteiten die in strijd zijn met het Omgevingsplan. Deze activiteiten kunnen alleen toegestaan worden als voldaan wordt aan een flink aantal andere regels die voor het grootste deel ook gelden voor de totstandkoming van een omgevingsplan (art. 8.0a lid2-art. 8.0^e Bkl). Bovendien dient het omgevingsplan zelf binnen vijf jaar aangepast te worden (art. 4.17 Ow).

Andere plannen

Naast bestemmingsplannen kende de oude Wro nationale structuurschema's, -visies en -schetsen, provinciale streekplannen en (inter)gemeentelijke structuurplannen. De nationale structuurschema's -visies en -schetsen konden concrete beleidsbeslissingen bevatten, zogenaamde “planologische kernbeslissingen” (pkb's). Pkb's moesten in acht genomen worden bij de vaststelling van andere plannen op grond van de Wro. Voor de totstandkoming van de nationale plannen gold een zeer zware procedure (art. 2a Wro oud) De bekendste nationale r.o.-plannen waren de nationale nota's ruimtelijke ordening (eerste tot en met vijfde) en de Pkb ruimte voor de rivier. Daarnaast waren er structuurschema's en -schetsen voor drinkwaterwinning, de groene ruimte (het platteland), defensie terreinen, verkeer- en vervoer, natuurbehoud en -ontwikkeling, etc. Veel van deze structuurschema's en schetsen zijn opgegaan in de huidige Nota Ruimte. De oude pkb's blijven van kracht totdat hun geldingsduur verlopen is (art. 9.1.2 Invoeringswet Wro).

In de streekplannen gaven Provinciale Staten de toekomstige ruimtelijke ontwikkeling van hun provincie of een deel van hun provincie aan. Indien deze plannen concrete beleidsbeslissingen bevatten, moesten deze bij de vaststelling van gemeentelijke en regionale plannen in acht genomen worden. Ook de provinciale streekplannen blijven van kracht totdat hun geldingsduur verlopen is (art. 9.1.2 Invoeringswet Wro).

Gemeentelijke en intergemeentelijke structuurplannen gaven de toekomstige ruimtelijke ontwikkeling van één gemeente respectievelijk meerdere gemeenten aan. Zij blijven ook voorlopig van kracht (art. 9.1.2 Invoeringswet Wro).

Alle bovenstaande planvormen zijn vervangen door nationale, provinciale en gemeentelijke structuurvisies (zie tabel 6, volgende pagina's). Evenals de bovenstaande plannen, bevatten deze de hoofdlijnen van het ruimtelijk beleid voor het hele land, een provincie, een gemeente of een gedeelte ervan. Ook kunnen er structuurvisies opgesteld worden voor aspecten van het ruimtelijk beleid, zoals het waterbeheer. In tegenstelling tot pkb's en concrete beleidsbeslissingen uit streekplannen, zijn structuurvisies niet bindend voor andere overheidsorganen. Zij binden alleen tot op zekere hoogte het eigen bestuursorgaan (vgl. § 2.1.4). De Wro bevat geen procedurele voorschriften voor de

OUDE WRO	WRO 2008	OMGEVINGSWET
<p><i>Bestemmingsplan</i> O.a. basis voor bouw- en aanlegvergunningen, diende goedgekeurd te worden door GS Vrijstellingsprocedure</p>	<p><i>Bestemmingsplan</i> Basis voor vergunningverlening (sinds 1-10-2010 omgevingsvergunning). Goedkeuringsvereiste is vervallen. Beheersverordening i.p.v. bestemmingsplan voor gebieden waar geen ruimtelijke ontwikkeling voorzien is Omgevingsvergunning mag in beperkt aantal gevallen afwijken van het bestemmingsplan of de beheersverordening.</p>	<p><i>Omgevingsplan</i> Bevat in eerste instantie de bestemmingsplannen die golden ten tijde van inwerkingtreding van de Omgevingswet. Basis voor vergunningverlening bij zgn. “binnenplanse omgevingsplanactiviteit” Beperkte mogelijkheden voor vergunningverlening bij zgn. “buitenplanse omgevingsplanactiviteit”</p>
<p><i>Andere plannen</i> Gemeentelijke en intergemeentelijke structuurplannen Provinciale streekplannen Kunnen “concrete beleidsbeslissingen” bevatten die bij de vaststelling van bestemmingsplannen en structuurplannen in acht genomen moeten worden. Planologische kernbeslissingen Nationale structuurschema’s, -visies en -schetsen met “concrete beleidsbeslissingen” die bij de vaststelling van bestemmingsplannen, structuurplannen en streekplannen in acht genomen moeten worden.</p>	<p><i>Andere plannen</i> Structuurvisies Nationaal, provinciaal en (inter-) gemeentelijk, binden alleen het eigen bestuursorgaan.</p>	<p><i>Andere plannen</i> Omgevingsvisies Nationaal, provinciaal en gemeentelijk, binden alleen het eigen bestuursorgaan.</p>

<p><i>Normstelling</i> Opleggen verplichting aan B&W tot vaststellen van een nieuw bestemmingsplan (GS of minister van VROM) Aanwijzingen voor de inhoud (idem) Tracéwet Voor lijninfrastructuur. Tracébesluit gold als vrijstelling van bestemmingsplan. NIMBY-wetgeving Voor andere projecten van bovengemeentelijk belang Rijksprojectenprocedure Rijksprojectbesluit gold als vrijstelling op bestemmingsplan en kon daarnaast uitvoeringsbesluiten zoals het verlenen van vergunningen vervangen.</p>	<p><i>Normstelling</i> Algemene regels AMvB's en provinciale verordeningen betreffende de inhoud van bestemmingsplannen Aanwijzingen Betreft individuele gevallen Provinciale en nationale inpassingsplannen Voor specifieke projecten. Gelden als vervanging van het bestemmingsplan. Gemeentelijke, provinciale en nationale coördinatie-regelingen Bij provinciale en nationale coördinatie kan medewerking van andere bestuursorganen gevorderd worden. Tracéwet Voor lijninfrastructuur</p>	<p><i>Normstelling</i> Instructieregels AMvB (Bkl) en omgevingsverordening betreffende (o.a.) de inhoud van omgevingsplannen Instructies Betreft individuele gevallen Projectbesluit Wijzigt omgevingsplan en kan gelden als omgevingsvergunning Coördinatieregeling Awb Coördinerend bestuursorgaan kan zelf uitvoeringsbesluit nemen als dat uitblijft of de uitvoering van het projectbesluit belemmert.</p>
--	--	---

Tabel 6: Ruimtelijke-ordeningsinstrumenten uit de Wet ruimtelijke ordening en de Omgevingswet

totstandkoming van structuurvisies. Wel kunnen er nadere regels gesteld worden bij of krachtens AMvB (art. 2.4 Wro, art. 2.1.1 en 2.1.2 Bro).

Onder de Omgevingswet worden de structuurvisies vervangen door omgevingsvisies.

Normstelling door Rijk en provincie

Traditioneel nemen de gemeenten met hun bestemmingsplannen een centrale plaats in binnen de ruimtelijke ordening. Dit gaf soms problemen bij de totstandkoming van projecten van bovenlokaal belang, zoals regionale afvalstortplaatsen. Om de realisatie van dergelijke projecten te vergemakkelijken, bevatte de oude Wro allereerst de bepaling dat bestemmingsplannen door GS goedgekeurd moesten worden (art. 28 Wro oud). Deze bepaling was echter meer gericht op het tegengaan van ongewenste dan op het realiseren van gewenste ontwikkelingen. Bovendien is het goedkeuringsvereiste in de Wro van 2008 vervallen.

In de tweede plaats konden GS al sinds 1965 de gemeente verplichten tot het vaststellen van een nieuw bestemmingsplan en aanwijzingen geven voor de inhoud voor zover bovengemeentelijke belangen dat vorderden; indien de gemeente geen nieuw bestemmingsplan vaststelde, konden GS dat zelf doen. Ook het Rijk kon gemeenten verplichten tot het vaststellen van bestemmingsplannen en aanwijzingen geven (art. 37 en 38 Wro oud). Bovendien kon het Rijk de provincie bevelen een streekplan op te stellen.

In de derde plaats werd in 1985 de planologische kernbeslissing wettelijk geregeld (zie hierboven).¹³⁶

In aanvulling op dit alles kwam in 1993 de Tracéwet tot stand. De Tracéwet heeft betrekking op hoofdwegen, landelijke railwegen (de HSL en de Betuwelijn) en hoofdvaarwegen. Voor dergelijke lijninfrastructuur stelt de minister van Volkshuisvesting en Ruimtelijke Ordening een tracénota op volgens de uniforme voorbereidingsprocedure uit de Awb, met terinzagelegging en dergelijke. Ook moet er een milieueffectrapport opgesteld worden. Vervolgens stelt de minister een ontwerp-tracébesluit vast en daarna het definitieve tracébesluit. Een tracébesluit geldt als vrijstelling van het bestemmingsplan en maakt een gemeentelijke omgevingsvergunning voor de aanleg overbodig.

In 1994 kwam de NIMBY-wet tot stand voor andere projecten.¹³⁷ Deze wet paste de Wro aan en bepaalde dat Gedeputeerde Staten en de minister van VROM B&W konden verzoeken om vrijstelling van het bestemmingsplan “voor zover bovengemeentelijke belangen zulks vorderen, een verwezenlijking van dat project in de naaste toekomst noodzakelijk is en naar het oordeel van Gedeputeerde Staten of van de minister van VROM de besluitvorming omtrent die verwezenlijking is vastgelopen” (art. 40 lid 1 Wro oud). Indien B&W hun medewerking weigerden of niet tijdig een besluit namen, konden Gedeputeerde Staten of de minister van VROM zelf besluiten over vrijstelling (art. 40 lid 8 Wro oud).

Ten slotte is in 2003 de Rijksprojectenprocedure geïntroduceerd. Bij wet, in een pkb of, in geval van spoed, bij besluit van de betrokken ministers, kon een project of een categorie van projecten aangewezen worden waarvoor een “rijksprojectbesluit” genomen kon worden (art. 39a Wro oud). Het Rijksprojectbesluit gold als vrijstelling van het bestemmingsplan. Voor Rijksprojecten waren geen aanlegvergunningen nodig (art. 39h Wro oud), maar wel vaak andere ontheffingen en vergunningen, zoals een Wvo-vergunning en een milieuvergunning. Voor die gevallen kon de paragraaf uit de Wro over uitvoeringsbesluiten van toepassing verklaard worden (art. 39 a en e Wro oud). De minister van VROM en de projectminister (bijvoorbeeld de minister van IenW) konden dan zelf een uitvoeringsbesluit nemen als het verantwoordelijke bestuursorgaan dat niet tijdig deed. Mocht het verantwoordelijke bestuursorgaan een besluit nemen dat volgens

¹³⁶ Zie bijvoorbeeld Gonggrijp-van Mourik, M., et al. (1986). *Wro/Bro 85; De wijziging van de Wet op de Ruimtelijke Ordening en het Besluit op de ruimtelijke ordening 1985*. Deventer: Kluwer.

¹³⁷ NIMBY staat voor Not In My BackYard. Het is een omstreden term omdat het suggereert dat weerstand tegen een nieuw project alleen gebaseerd is op egoïstisch eigenbelang, Dat hoeft echter niet het geval te zijn. (Zie bv. Wolsink, M. (2003). “Reshaping the Dutch planning system: a learning process?” *Environment and Planning A* 35: 705-723.)

de twee ministers wijziging behoefde, dan konden deze dat besluit vervangen door een eigen besluit (art. 391 oud).

Al deze instrumenten hadden gemeen dat zij dwarsliggende gemeenten en in mindere mate provincies kunnen overrulen. De Rijksprojectenprocedure ging hierbij het verst.

Normstelling onder de Wro 2008

Onder het regime van de Wro van 2008 is alleen de Tracéwet gebleven. De andere instrumenten zijn vervangen door een beperkt aantal nieuwe instrumenten:

- Algemene regels (AMvB's en provinciale verordeningen)
- Aanwijzingen
- Provinciale en nationale inpassingsplannen
- Gemeentelijke, provinciale en nationale coördinatieregelingen

Op grond van art. 4.1 Wro kunnen Provinciale Staten bij of krachtens verordening regels stellen omtrent de inhoud van bestemmingsplannen, beheersverordeningen en omgevingsvergunningen waarbij van het bestemmingsplan of de beheersverordening wordt afgeweken, maar alleen “indien provinciale belangen met het oog op een goede ruimtelijke ordening (dit) noodzakelijk maken”. Op grond van art. 4.3 Wro heeft het Rijk (de minister van BZK of een andere minister “wie het aangaat”, in overeenstemming met de minister van BZK) dezelfde bevoegdheden. Bovendien kan het Rijk regels stellen voor provinciale inpassingsplannen (zie hieronder). Het Rijk heeft regels gesteld met betrekking tot onder andere Rijksvaarwegen, het kustfundament, de grote rivieren, het IJsselmeergebied, de Waddenzee en het waddengebied en primaire waterkeringen (Besluit algemene regels ruimtelijke ordening).

De regels met betrekking tot aanwijzingen zijn grotendeels hetzelfde als onder de oude Wro (art. 4.2 en 4.4 Wro). Ook bij aanwijzingen moet er sprake zijn van provinciale of nationale belangen met het oog op een goede ruimtelijke ordening. Het belangrijkste verschil met algemene regels is dat aanwijzingen individuele gevallen betreffen.

Om specifieke projecten mogelijk te maken, kunnen provincie en Rijk inpassingsplannen vaststellen (art. 3.26 en 3.28 Wro). Voor het Rijk vervangen deze de Rijksprojectenprocedure en voor de provincie zijn deze nieuw. Het inpassingsplan is in feite een bestemmingsplan voor bepaalde gronden en sluit de bevoegdheid van B&W om zelf een bestemmingsplan voor die gronden vast te stellen, uit.

Zowel de gemeenteraad als Provinciale Staten en de minister van BZK of een andere minister (in overeenstemming met de Ministerraad) kunnen besluiten de coördinatieregeling van toepassing te verklaren. In het geval van de gemeenteraad is de coördinatie louter procedureel: omgevingsvergunningen en andere besluiten kunnen gecoördineerd voorbereid worden en de besluiten kunnen gelijktijdig gepubliceerd worden (art. 3.30-3.32 Wro). In het geval van coördinatie door de provincie of het Rijk kunnen Gedeputeerde Staten respectievelijk de minister van BZK (of een andere minister in overeenstemming met de minister van BZK) medewerking van andere bestuursorganen vorderen of besluiten zelf nemen in plaats van deze organen (art. 3.33-3.36 Wro).

Normstelling onder de Omgevingswet

Onder de Omgevingswet blijven de algemene regels bestaan onder de naam instructieregels. Provinciale Staten kunnen bij omgevingsverordening instructieregels geven over de inhoud van omgevingsplannen en het Rijk kan hetzelfde doen bij AMvB, het Bkl (art. 2.22-2.25 Ow). Deze regels kunnen ook over andere zaken dan ruimtelijke ordening gaan. Het Rijk is verplicht instructieregels te stellen voor onder andere de bescherming van cultureel erfgoed en natuurgebieden (art. 2.28 en 2.31a Ow).

De aanwijzingen komen in de Omgevingswet terug als instructies. Gedeputeerde Staten kunnen de gemeenteraad instructies geven met betrekking tot het omgevingsplan “als dat nodig is met het oog op een evenwichtige toedeling van functies aan locaties” (art. 2.33 lid 2 Ow). Het Rijk kan instructies geven met betrekking tot een provinciale omgevingsverordening of een omgevingsplan om dezelfde reden: “als dat nodig is met het oog op een evenwichtige toedeling van functies aan locaties” (art. 2.34 lid 2 Ow, zie ook lid 4).

Het tracébesluit uit de Tracéwet (voor lijninfrastructuur) en de inpassingsplannen worden vervangen door het projectbesluit. Projectbesluiten kunnen vastgesteld worden door Gedeputeerde Staten of een minister “die het aangaat”, in overeenstemming met de minister van Volkshuisvesting en Ruimtelijke Ordening.¹³⁸ Voordat het een projectbesluit kan nemen, dient het bevoegd gezag een voornemen te publiceren en een verkenning uit te voeren naar mogelijke oplossingen en eenieder in de gelegenheid te stellen om binnen een bepaalde termijn mogelijke oplossingen aan te dragen (art. 5.47 en 5.48 Ow). Het projectbesluit zelf wijzigt het omgevingsplan voor zover nodig voor de uitvoering of instandhouding van het project. Als het projectbesluit dit zelf aangeeft, geldt het ook als omgevingsvergunning (art. 5.52 Ow). Er kunnen echter ook andere besluiten nodig zijn ter uitvoering van het projectbesluit. In die gevallen kan het bevoegd gezag de coördinatieregeling uit de Algemene wet bestuursrecht van toepassing verklaren en zelf een uitvoeringsbesluit nemen als a) het orgaan dat voor dat uitvoeringsbesluit verantwoordelijk is, geen besluit neemt, of b) zijn besluit de uitvoering van het projectbesluit belemmert (art. 5.45 en 5.45a Ow).

6.3.2 Landelijk gebied

Voor het landelijk gebied bestaat sinds 2006 de Wet inrichting landelijke gebied (Wilg), de opvolger van de Landinrichtingswet uit 1985, die op zijn beurt de opvolger was van de Ruilverkavelingswet uit 1954. Op grond van deze wet kunnen Provinciale Staten besluiten tot landinrichting. Hierbij kan er herverkaveling van gronden plaatsvinden (hoofdstuk 4-10 Wilg). Bij de voorbereiding van een landinrichtingsplan dienen Gedeputeerde Staten overleg te voeren met de betrokken gemeenten en waterschappen (art. 18 Wilg).

Tot 1 januari 2014 bevatte de Wilg ook bepalingen over gebiedsgericht beleid, waarvoor het nationale investeringsbudget landelijk gebied van ruim 3 miljard euro beschikbaar was (art. 5-15 Wilg oud). Dit budget is echter afgeschaft, en het gebiedsgerichte beleid wordt nu geheel overgelaten aan de provincies (zie ook § 6.4).¹³⁹

¹³⁸ Het dagelijks bestuur van een waterschap kan ook projectbesluiten nemen: zie § 8.2.

¹³⁹ Kamerstukken II, 33.441.

De Wilg zal vervangen worden door Hoofdstuk 12 van de Omgevingswet. Dit zal echter niet tot grote inhoudelijke veranderingen leiden.

6.3.3 Planschade en planologische schaduwshade

Evenals bijvoorbeeld de Waterwet, kent de Wro de mogelijkheid van schadevergoeding bij rechtmatige overheidsdaad, in de r.o. meestal planschadevergoeding genaamd. Artikel 48a en 49 Wro (oud) bepaalden dat belanghebbenden de schade vergoed konden krijgen die zij leden als gevolg van een Rijksprojectbesluit, de bepalingen van een bestemmingsplan, het verlenen van een vrijstelling van een bestemmingsplan en enige andere planologische besluiten. Het ging hier om schade die niet vergoed werd via aankoop, onteigening of anderszins en die “redelijkerwijs niet of niet geheel” ten laste behoorde te blijven van degene die de schade lijdt. Bovendien werd de schade niet geheel vergoed, maar “naar billijkheid”.

In de nieuwe Wro is planschade uitgebreider geregeld. Vergoed wordt schade veroorzaakt door onder andere bestemmingsplannen en inpassingsplannen, beheersverordeningen, omgevingsvergunningen waarbij afgeweken wordt van het bestemmingsplan of de beheersverordening, provinciale verordeningen en AMvB's. Niet elke en niet alle schade wordt vergoed, maar alleen inkomensderving of waardevermindering die “redelijkerwijs niet voor rekening van de aanvrager behoort te blijven, en alleen voor zoverre de tegemoetkoming niet voldoende anderszins is verzekerd” (art. 6.1 Wro). Schade die tot het “normale maatschappelijke risico” behoort, blijft voor rekening van de aanvrager. Hieronder valt in ieder geval 2% van het inkomen in geval van inkomensderving en 2% van de waarde van de onroerende zaak in geval van waardevermindering (art. 6.2 Wro).¹⁴⁰ Schadevergoeding moet in de meeste gevallen binnen vijf jaar aangevraagd worden (art. 6.1 lid 4; zie verder art. 6.3-6.7).

De planschade moet vergoed worden door het bestuursorgaan dat het schadeveroorzakende besluit genomen heeft, vaak de gemeente. In veel gevallen worden deze besluiten echter op verzoek en ten behoeve van derden genomen, bijvoorbeeld projectontwikkelaars. Sinds juni 2005 kunnen gemeenten met de verzoeker overeenkomen dat de planschade geheel of gedeeltelijk voor rekening van de verzoeker komt (art. 49a Wro oud, art. 6.4a Wro nieuw).

Onder de Omgevingswet vervalt de aparte regeling voor schadevergoeding binnen de r.o. en wordt de algemene regeling voor nadeelcompensatie van toepassing. Deze wordt behandeld in § 12.5.

Een oud probleem waar de nieuwe Wro geen oplossing voor had en de Omgevingswet slechts gedeeltelijk, is planologische schaduwshade. Planologische schaduwshade komt voort uit het leerstuk van de risicoaanvaarding. Dit houdt in dat wie wilens en wetens een kans op schade aanvaardt, geen recht op schadevergoeding heeft als de schade daadwerkelijk optreedt. Wie bijvoorbeeld een boerderijtje in een gebied koopt dat aangewezen is als mogelijk waterbergingsgebied, heeft geen recht op schadevergoeding als daartoe daadwerkelijk besloten wordt. Het gevolg is dat de marktwaarde van

¹⁴⁰ Tenzij de waardevermindering het gevolg is van de bestemming van de tot de onroerende zaak behorende grond of van gebruiksregels in het bestemmingsplan.

dergelijke boerderijtjes daalt. Planologische besluiten werpen hierdoor hun schaduw vooruit.¹⁴¹

6.3.4 Weging van waterbelangen

Wet op de ruimtelijke ordening c.a.

Om de relatie tussen waterbeheer en ruimtelijke ordening te verbeteren, is in 2001 de watertoets geïntroduceerd.¹⁴² In tegenstelling tot wat de naam suggereert, is de watertoets geen “toets achteraf, maar een proces dat de initiatiefnemer van een ruimtelijk plan en de waterbeheerder in een zo vroeg mogelijk stadium met elkaar in gesprek brengt.”¹⁴³ De watertoets wordt toegepast op basis van bestuurlijke afspraken, maar een beperkt aantal aspecten is juridisch vastgelegd.

Het doel van het watertoetsproces is om te waarborgen dat waterhuishoudkundige doelstellingen expliciet en op evenwichtige wijze meegewogen worden bij alle ruimtelijke plannen en besluiten die relevant zijn voor de waterhuishouding. De partijen in het watertoetsproces zijn de “initiatiefnemer” – het overheidslichaam dat het ruimtelijke plan vaststelt of het besluit neemt –, de waterbeheerder en andere betrokkenen. De initiatiefnemer is verantwoordelijk voor het watertoetsproces.

Het watertoetsproces bestaat uit maximaal vijf fasen: 1) de ideefase voorafgaand aan de formele ruimtelijke procedure, 2) de initiatiefase, eventueel resulterend in een afsprakennotitie tussen de initiatiefnemer en de waterbeheerder, 3) de ontwikkelings- en adviesfase, uitmondend in een wateradvies van de waterbeheerder aan de initiatiefnemer, 4) de besluitvormingsfase, en 5) de uitvoerings- en beheerfase.

Juridisch vastgelegde elementen van de watertoets zijn in de eerste plaats het verplichte vooroverleg bij gemeentelijke bestemmingsplannen en inpassingsplannen met het waterschap, de waterschappen of Rijkswaterstaat (art. 3.1.1 jo. art. 1.1.1 lid 2 Bro). In de tweede plaats vereist het Bro een waterparagraaf in de toelichting bij een (ontwerp-)bestemmingsplan. Hierin dient aangegeven te worden hoe in het plan rekening gehouden is met de gevolgen van het plan voor de waterhuishouding (art. 3.1.6 Bro).

Als een waterschap niet tevreden is met de manier waarop in een ontwerp-bestemmingsplan rekening gehouden wordt met de gevolgen voor de waterhuishouding, kan het een “zienswijze” indienen bij de gemeente en in overleg treden met Gedeputeerde Staten of de minister van IenW. Gedeputeerde Staten en de minister van IenW kunnen dan zelf een zienswijze indienen, en als in het vastgestelde bestemmingsplan niet voldoende rekening gehouden is met deze zienswijze, kunnen zij achteraf een aanwijzing

¹⁴¹ Ravels, B.P.M. van (1999). “Planologische schaduw schade.” In: A. v. Hall, T.G. Drupsteen en H.J.M. Havekes (red.). *De staat van water: opstellen over juridische, technische, financiële en politiek-bestuurlijke aspecten van waterbeheer*. Den Haag: Koninklijke Vermande; 195-216. Zie verder recentelijk RvSt 28-9-2016, zaaknr. 201604566/1/A2.

¹⁴² *Handreiking Watertoets; Waarborgen voor water in ruimtelijke plannen en besluiten*, oktober 2001, p. 7; *Handreiking Watertoets2; Samenwerking aan water in ruimtelijke plannen*, december 2003, p. 5; *Bestuurlijke Notitie Watertoets*, oktober 2001.

¹⁴³ Werkgroep Watertoets (2009). *Handreiking Watertoetsproces 3*, p. 1.

geven (art. 3.8 lid 4 en 6 Wro). Er kan dan alleen een onderdeel van het bestemmingsplan verwijderd worden. Verder kan de minister van IenW een besluit van het gemeentebestuur, zoals de vaststelling van een bestemmingsplan, achteraf vernietigen, en kunnen Gedeputeerde Staten besluiten voor vernietiging voordragen (art. 268 en 273a en Gemeentewet).¹⁴⁴

In 2002-2003, 2006 en 2011 is de watertoets geëvalueerd.¹⁴⁵ Hieruit blijkt onder andere dat water bij locatiekeuzen maar zelden een rol speelt, maar bij inrichtingsvraagstukken op bestemmingsplanniveau veel vaker.

Omgevingswet

In het Parlement is veel discussie geweest over de vraag of er een watertoets moest komen voor omgevingsvisies die onder het regime van de Omgevingswet gemaakt moeten worden. De regering, bij monde van minister Schultz-van Hagen, was hier niet toe genegen. Het zou niet passen in het stelsel en de filosofie van de Omgevingswet om sectorale eisen op te leggen aan integrale plannen. Bovendien geldt de algemene bepaling dat een bestuursorgaan bij de uitoefening van zijn bevoegdheden op grond van de Omgevingswet rekening moet houden met de taken en bevoegdheden van andere bestuursorganen en zo nodig met deze andere bestuursorganen moet afstemmen (art. 2.2 lid 1 Ow). Verder verwees de minister naar het Bestuursakkoord Water van april 2011, waarin het Rijk, de Unie van Waterschappen, IPO, VNG en Vewin overeengekomen zijn om ook voor structuurvisies, die vervangen zullen worden door de omgevingsvisies, een watertoets uit te voeren. Dit zou voldoende waarborgen bieden.¹⁴⁶

Juridisch vastgelegde elementen van de watertoets onder Omgevingswet zijn vergelijkbaar met die onder de Wro. Op grond van art. 5.37 Bkl moet in een omgevingsplan rekening gehouden worden met de gevolgen voor het beheer van watersystemen en moet de waterbeheerder bij (de opstelling van) het omgevingsplan betrokken worden. Daarnaast zijn er aparte bepalingen over de bescherming van primaire waterkeringen (art. 5.38 Bkl), de kust (art. 5.40, 7.1a en 7.2 Bkl), de grote rivieren (art. 5.41–5.47 Bkl) en het IJsselmeergebied (art. 5.48 en 5.49 Bkl). Mede naar aanleiding van de overstromingen in Limburg in juli 2021 wil het nieuwe kabinet de watertoets echter dwingend maken.¹⁴⁷

¹⁴⁴ Als een belanghebbende burger, bijvoorbeeld een omwonende, het niet eens is met een bestemmingsplan, kan deze in beroep gaan bij de Afdeling bestuursrechtspraak van de Raad van State (zie ook hoofdstuk 11). Zie bijvoorbeeld RvSt 27-12-2012, zaaknr. 201109598/1/R3 en RvSt 28-5-2014, zaaknr. 201308071/1/R3.

¹⁴⁵ RIZA (2003). *De watertoets leeft!; Evaluatie van de bekendheid met en de toepassing van de watertoets*. Lelystad: Rijkswaterstaat/RIZA; Landelijke Werkgroep Evaluatie Watertoets (2006). *Watertoetsproces op weg naar bestemming; Landelijke Evaluatie Watertoets 2006*. Den Haag/Lelystad: Ministerie van V&W; Steenstra, M., et al. (2012). *Evaluatie van het procesinstrument watertoets 2011; Koepelnotitie met conclusies en aanbevelingen*. Den Haag: Rijkswaterstaat.

¹⁴⁶ Zie o.a. Handelingen Eerste Kamer 2016-17, vergaderingnr. 29.

¹⁴⁷ *Omzien naar elkaar, vooruitkijken naar de toekomst*; Coalitieakkoord 2021 – 2025 VVD, D66, CDA en ChristenUnie, 15 december 2021, p. 14.

6.4 Natuurbescherming

Europese richtlijnen

Natuurbescherming is zowel een doel van als een randvoorwaarde voor het waterbeheer. Sinds de inwerkingtreding van de EU Kaderrichtlijn water (zie het volgende hoofdstuk) is een “goede ecologische toestand” van de Europese waterlichamen een expliciet doel van het waterbeheer. Daarnaast zijn er Europese richtlijnen op het gebied van natuurbescherming die consequenties hebben voor het waterbeheer. Dit zijn de Vogelrichtlijn (2009/147/EG, oorspronkelijk vastgesteld in 1979) en de Habitatrichtlijn (92/43/EEG). De belangrijkste Nederlandse wet op het gebied van natuurbescherming is de Wet natuurbescherming, die per 1 januari 2017 de Flora- en faunawet en de Natuurbeschermingswet 1998 vervangen heeft en op zijn beurt zal opgaan in de Omgevingswet.

Centraal in de Vogel- en de Habitatrichtlijn staan de aanwijzing en de bescherming van speciale beschermingszones. Dit zijn gebieden die het meest geschikt zijn voor de instandhouding van te beschermen typen leefgemeenschappen en soorten planten en dieren en hun leefgebieden (Kaart 4; zie ook de website van het ministerie van LNV). Tezamen vormen zij het Natura 2000-netwerk.

De lidstaten dienen de nodige maatregelen te treffen voor de instandhouding van Natura 2000-gebieden en het voorkomen van verslechtering (art. 6 lid 1 en 2 Habitatrichtlijn). Voor elk plan of project dat afzonderlijk of in combinatie met andere plannen of projecten significante gevolgen kan hebben voor een speciale beschermingszone, dient een passende beoordeling te worden gemaakt van de gevolgen voor dat gebied, rekening houdend met de instandhoudingsdoelstellingen voor het gebied. Dit is de zgn. “habitattoets” (art. 6 lid 3 en 4 Habitatrichtlijn, krachtens art. 7 ook van toepassing op vogelrichtlijngebieden). De bevoegde nationale instanties mogen alleen toestemming geven voor zo’n plan of project nadat zij de zekerheid hebben verkregen dat het de natuurlijke kenmerken van het betrokken gebied niet aantast. Als de natuurlijke kenmerken wel aangetast worden, mag alleen toestemming verleend worden als aan drie voorwaarden wordt voldaan (de “ADC-toets”):

- Alternatieven: er zijn geen alternatieve oplossingen;
- Dwingende redenen: er zijn dwingende redenen van groot openbaar belang; en
- Compensatie: de lidstaat neemt alle compenserende maatregelen om te waarborgen dat de algehele samenhang van Natura 2000 bewaard blijft.¹⁴⁸

In een recente uitspraak heeft het Hof van Justitie van de EU bepaald dat bij de bepaling van de gevolgen van plannen en projecten geen rekening gehouden mag worden met positieve effecten van instandhoudingsmaatregelen en van maatregelen ter voorkoming van verslechtering. Die maatregelen zijn namelijk sowieso verplicht en

¹⁴⁸ In geval van prioritaire habitats en prioritaire soorten kunnen alleen argumenten aangevoerd die verband houden met de menselijke gezondheid, de openbare veiligheid of voor het milieu wezenlijke gunstige effecten dan wel, na advies van de Europese Commissie, andere dwingende redenen van groot openbaar belang (art. 6 lid 4 Habitatrichtlijn).

Natura 2000-gebieden, 2015

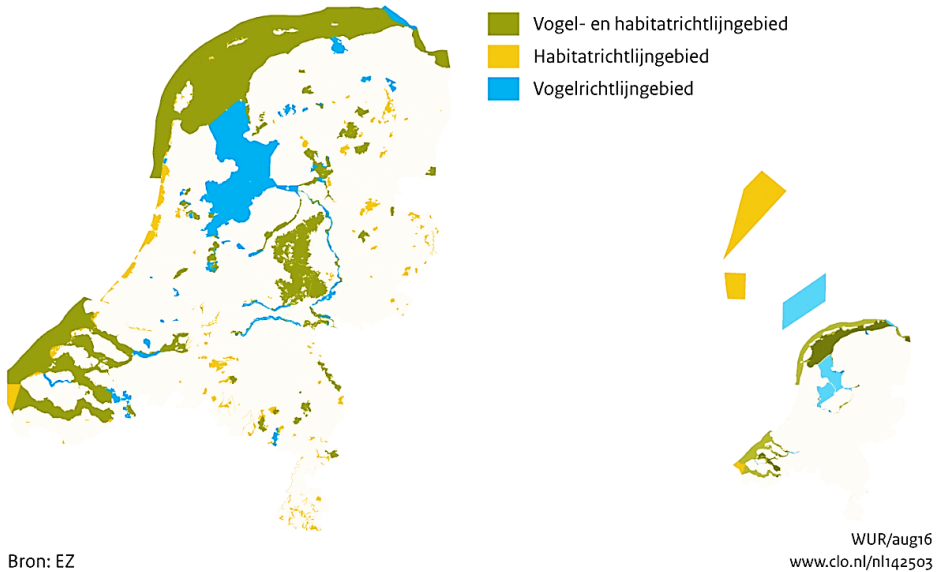

Kaart 4: Vogel- en Habitatrichtlijngebieden in 2015¹⁴⁹

staan in principe los van het plan of project. Er mag wel rekening gehouden worden met mitigerende maatregelen die specifiek bedoeld zijn om de gevolgen van het desbetreffende plan of project te beperken. Dat mag echter alleen als er geen redelijk twijfel is dat de mitigerende maatregel daadwerkelijk genomen wordt en effectief is: toekomstige onzekere effecten mogen niet verdisconteerd worden.¹⁵⁰

¹⁴⁹ CBS, PBL, RIVM, WUR (2018). Begrenzing van het Natuurnetwerk en de Natura 2000-gebieden (indicator 1425, versie 03, 4 september 2018). www.clo.nl. Centraal Bureau voor de Statistiek (CBS), Den Haag; PBL Planbureau voor de Leefomgeving, Den Haag; RIVM Rijksinstituut voor Volksgezondheid en Milieu, Bilthoven; en Wageningen University and Research, Wageningen.

¹⁵⁰ Arrest van het Hof van 7 november 2018, ECLI:EU:C:2018:882. GS Noord-Brabant had vergunning verleend voor de oprichting of uitbreiding van zes agrarische bedrijven die tot meer stikstofdepositie in de Peel zouden leiden. De Peel is een stikstofgevoelig Natura 2000-gebied. GS had geen passende beoordeling laten uitvoeren omdat de bedrijven passen in de nationale Programmatie Aanpak Stikstof (PAS). In PAS zijn allerlei maatregelen genomen om tot reductie van stikstofdepositie te komen. De helft van de reductie is bedoeld om Natura 2000-gebieden te beschermen en de helft om nieuwe economische ontwikkelingen mogelijk te maken. In PAS wordt geen duidelijk onderscheid gemaakt tussen instandhoudingsmaatregelen en andere passende maatregelen enerzijds, en compenserende maatregelen anderzijds. Bovendien moeten veel van de instandhoudingsmaatregelen en andere maatregelen nog genomen worden.

Wet natuurbescherming

Onder de Wet natuurbescherming worden Natura 2000-gebieden aangewezen door de minister van LNV. Het aanwijzingsbesluit bevat ook de instandhoudingsdoelstellingen voor het gebied (art. 2.1 Wet natuurbescherming). Vervolgens zijn Gedeputeerde Staten verantwoordelijk voor het nemen van instandhoudingsmaatregelen en andere passende maatregelen op grond van de Vogel- en Habitatrichtlijn (art. 2.2). Zij stellen voor elk gebied een beheersplan op (art. 2.3). Zo nodig kunnen zij iedereen die binnen hun provincie een handeling verricht, verplichten om GS informatie te geven, preventieve of herstelmaatregelen te treffen, voorschriften op te volgen of de handeling te staken (art. 2.4). Verder kunnen zij de toegang tot Natura 2000-gebieden verbieden of beperken (art. 2.5) en zelf feitelijke handelingen verrichten of laten verrichten (art. 2.6).

De minister van LNV kan ook “bijzondere nationale natuurgebieden” niet zijnde Natura 2000-gebieden aanwijzen als dit nodig is voor de implementatie van de Vogel- of Habitatrichtlijn. Dit betreft bijvoorbeeld gebieden waar compenserende maatregelen genomen worden (art. 2.11 Wet natuurbescherming).

Aanwijzing als speciale beschermingszone of bijzonder nationaal natuurgebied en andere besluiten op grond van de wet kunnen leiden tot inkomensderving voor agrariërs en andere ondernemers of tot waardedaling van een onroerende zaak. In die gevallen moet het bevoegd gezag een financiële tegemoetkoming toekennen “voor zover de schade redelijkerwijs niet voor rekening van de aanvrager behoort te blijven en voor zover de tegemoetkoming niet voldoende anderszins is verzekerd” (art. 6.3 Wet natuurbescherming).

De habitattoets is geregeld in de artikelen 2.7 tot en met 2.9 van de wet. Verantwoordelijk voor het doen van de habitattoets is, bij plannen het desbetreffende bestuursorgaan, en bij projecten en andere handelingen de aanvrager. Hierbij kan het niet alleen gaan om projecten en handelingen in een Natura 2000-gebied, maar ook om projecten en handelingen daarbuiten die een significant effect op het Natura 2000-gebied kunnen hebben. Een habitattoets is niet nodig voor projecten en handelingen uit een beheersplan of, tot juli 2021, uit het nationale Programma Aanpak Stikstof (art. 2.9 Wet natuurbescherming). Het nationale Programma Aanpak Stikstof zal echter vervangen worden door het strengere programma stikstofreductie en natuurverbetering (art. 1.12a-1.13c Wet natuurbescherming, art. 2.1-2.4 Besluit natuurbescherming).¹⁵⁰

De Wet natuurbescherming regelt niet alleen de bescherming van gebieden, maar ook van soorten. Hierbij wordt onderscheid gemaakt tussen a) soorten beschermd op grond van de Vogelrichtlijn, b) soorten beschermd op grond van de Habitatrichtlijn, en c) een beperkt aantal andere soorten (hoofdstuk 3, bijlage A Wet natuurbescherming). Een belangrijke verandering ten opzichte van de oude Flora- en faunawet is dat niet meer het doden, verstoren e.d. van deze soorten verboden is, maar, in navolging van de Vogel- en Habitatrichtlijn, alleen het “opzettelijk” doden, verstoren e.d.¹⁵¹

Gedeputeerde Staten of de minister van LNV kunnen in bepaalde gevallen een algemene vrijstelling van deze verboden of een ontheffing voor een specifiek geval verlenen. De mogelijkheden voor vrijstelling en ontheffing zijn het ruimst voor de soorten

¹⁵¹ Onrust, F, en L. Boerema (2016). “De Wet natuurbescherming: soortenbescherming”, in: *Journal Flora en Jauna: actualiteiten over soorten- en gebiedsbescherming*, 3: 79-90.

die alleen nationaal beschermd zijn, bijvoorbeeld ontheffing op grond van (nieuwe) ruimtelijke inrichting en het algemeen belang (art. 3.10 lid 2 Wet natuurbescherming). Ontheffing kan nodig zijn voor bijvoorbeeld het onderhoud van watergangen waarin beschermde planten groeien en dieren leven. Als dit onderhoud plaatsvindt volgens een door de minister goedgekeurde gedragscode, is er geen ontheffing nodig (art. 3.31 Wet natuurbescherming, Gedragscode Wet natuurbescherming voor waterschappen).

Het natuurbeleid is de laatste jaren sterk veranderd. In het Natuurbeleidsplan van 1990 werd de Ecologische Hoofdstructuur (EHS) geïntroduceerd. Het doel van de EHS was om de verschillende natuurgebieden met elkaar te verbinden en zo populaties te ondersteunen. Hiertoe moesten gronden worden aangekocht. Het kabinet-Rutte I heeft de realisatie van de EHS gedecentraliseerd naar de provincies en tevens 600 miljoen euro bezuinigd. Het gevolg is dat de EHS uiteindelijk veel kleiner uit zal vallen.¹⁵² De EHS blijft in de Wet natuurbescherming, maar heet nu “Natuurnetwerk Nederland” (art. 1.12 en 9.11) en de provincies zijn hiervoor verantwoordelijk.

Het Natuurbeleidsplan uit de Natuurbeschermingswet 1998 is vervangen door een nationale natuurvisie en provinciale natuurvisies (art. 1.5 en 1.7 Wet natuurbescherming). De eerste nationale natuurvisie dateert al van voor de inwerkingtreding van de Wet natuurbescherming: de Rijksnatuurvisie “Natuurlijk verder” van april 2014. Wat gebeven is, is dat het Planbureau voor de Leefomgeving elke vier jaar een wetenschappelijk rapport uitbrengt, waarin de toestand en de verwachte ontwikkelingen ten aanzien van natuur, bos en landschap worden beschreven. Elke twee jaar brengt het Planbureau een wetenschappelijk rapport uit waarin de beleidsuitvoering, de voortgang en nieuwe ontwikkelingen beschreven worden (art. 1.9 Wet natuurbescherming).

Omgevingswet

Onder de Omgevingswet blijft de minister van LNV verantwoordelijk voor de aanwijzing van Natura 2000-gebieden en van bijzondere nationale natuurgebieden (art. 2.44 Omgevingswet). Betrokkenen kunnen recht op nadeelcompensatie hebben (zie § 12.5 van dit boek). De provincie is in de meeste gevallen verantwoordelijk voor de uitvoering van het natuurbeleid, waaronder maatregelen voor de instandhouding van Natura 2000-gebieden en het opstellen van een beheersplan voor deze gebieden (art. 2.18 lid 1, punt g, 2.19 lid 5, 3.8 lid 2 en 3.9 lid 3 Ow).

Verder bevat de Omgevingswet regels over activiteiten die met natuur te maken hebben. Voor zogenaamde Natura 2000-activiteiten is altijd een omgevingsvergunning vereist, tenzij deze activiteit bij AMvB uitgezonderd is (art. 5.1 lid 1 en 5.10 lid 1, punt e, Ow). Natura 2000-activiteiten zijn activiteiten die a) het realiseren van een project inhouden dat niet direct verband houdt met of nodig is voor het beheer van een Natura 2000-gebied, maar b) afzonderlijk of in combinatie met andere plannen of projecten significante gevolgen kunnen hebben voor een Natura 2000-gebied (Bijlage A Ow). Hierbij kan gedacht worden aan het bouwen van huizen of het aanleggen of verbreden van een weg in of bij een natura 2000 gebied. Natura 2000-activiteiten vallen ook onder

¹⁵² Zie onder andere het Bestuursakkoord Natuur (Onderhandelingsakkoord decentralisatie natuur, IPO en Kabinet, 20 september 2011).

de definitie in art. 6 van de Habitatrichtlijn van plannen en projecten waarvoor een passende beoordeling (“habitattoets”) gemaakt moet worden (zie art. 16.53c Ow).

Wat betreft zogenaamde flora- en fauna-activiteiten bepaalt de Omgevingswet (art. 5.1 lid 2) dat deze een omgevingsvergunning vereisen in bij AMvB aangewezen gevallen. Flora- en fauna-activiteiten zijn activiteiten die mogelijke gevolgen hebben voor van nature in het wild levende dieren of planten (Bijlage A Ow). Een omgevingsvergunning is vooral verplicht voor verstoring en dergelijk van soorten die op grond van de Vogel- of de Habitatrichtlijn beschermd zijn (art. 11.37–11.53 Bal) en een beperkt aantal andere soorten (art. 11.54–11.59 Ow).

Voor stikstofdepositie in stikstofgevoelige habitats in Natura 2000-gebieden komt er een aparte omgevingswaarde. In 2025 moet die in ten minste 40% van de gebieden minder zijn dan de hoeveelheid waarboven verslechtering niet uit te sluiten is, in 2030 in 50% van de gebieden en in 2035 in 74% (art. 2.15a Ow, nu art. 1.12a Wet natuurbescherming). Hiertoe stelt de minister van LNV een programma op (art. 3.9 lid 4 Ow). Voor Natura 2000-activiteiten die stikstofdepositie veroorzaken kan zogenaamde stikstofdepositiesruimte geregistreerd worden als aanvullende maatregelen worden getroffen die de belasting met stikstof verminderen of de staat van instandhouding verbeteren (art. 2.46 Ow). Projecten met een geringe stikstofdepositie op Natura 2000-gebieden die op 28 mei 2019 legaal waren maar onder de nieuwe regelgeving niet meer, worden gelegaliseerd. De minister van LNV stelt echter zo spoedig mogelijk een programma met maatregelen op om de gevolgen van stikstofdepositie te compenseren (art. 22.21 Ow, nu art. 1.13a Wet natuurbescherming). Over de stikstofproblematiek is het laatste woord echter nog niet gesproken en verdere aanpassingen in de wet- en regelgeving kunnen niet uitgesloten worden.

6.5 Visserij

De regelgeving met betrekking tot de visserij gaat terug tot de Karolingische tijd. Omstreeks het jaar 800 behoorde de visserij tot de “stroomregalia” en de “wildregalia”. Dit waren de rechten die de landvorst (toentertijd keizer Karel de Grote) uitoefende op de rivieren en onontgonnen gebieden. Geleidelijk aan zijn veel visrechten overgedragen aan of geësurpeerd door anderen, zoals kloosters, graven en hertogen, lagere edelen en rijke stedelingen. De rechthebbenden konden de visrechten verpachten aan vissers of zelf de exploitatie ter hand nemen.¹⁵³ Sinds 1838 zijn de visrechten verbonden aan de eigendom van het water (zie Box 1) en kunnen zij hiervan niet meer afgescheiden worden. Visrechten die voor 1838 zijn afgescheiden van het eigendom bleven echter bestaan.¹⁵⁴

¹⁵³ Op de open zee kon iedereen vissen: Boer, D.E.H. (1997). “Roerende van der visscheryen”; Enkele aspecten van de visvangst in Holland en Zeeland tot de Sint Elisabethsvloed van 1421.” In: J.J.J.M. Beenakker, et al. (red.). *Holland en het water in de middeleeuwen; Strijd tegen het water en beheersing en gebruik van het water*. Hilversum: Verloren, pp. 115-140.

¹⁵⁴ Ketelaar, F.C.J. (1978). *Oude zakelijke rechten vroeger, nu en in de toekomst*. Zwolle: Tjeenk Willink; art. 69 Overgangswet nieuw burgerlijk wetboek.

In 2003 bezat het Rijk het visrecht op ongeveer 72.500 ha binnenwater en de meeste kustwateren. Het visrecht voor de overige 82.500 ha binnenwater was in handen van decentrale overheden, waterschappen, beroepsvissers en andere particulieren.¹⁵⁵

De meeste eigenaren van visrechten verhuren hun rechten aan hengelsportverenigingen of beroepsvissers. Op grond van de Visserijwet van 1963, de belangrijkste publiekrechtelijke regeling voor de visserij, behoeven dergelijke huurovereenkomsten in de meeste gevallen goedkeuring van de Kamer voor de Binnenvisserij (art. 26 Visserijwet, vgl. art. 45-54).¹⁵⁶ Het beleid van het Rijk en sommige andere visrechteigenaren is om bij verhuring het visrecht te splitsen: het visrecht op aal (paling) wordt verhuurd aan beroepsvissers en het visrecht op schubvissen aan hengelsportverenigingen. Het Rijk verplichtte de huurders van zijn visrechten om visstandbeheersplannen op te stellen en visstandbeheercommissies (vbc's) op te richten.¹⁵⁷ Ook voor de regionale wateren zijn vbc's opgericht, veelal één per waterschap, maar een aantal is na 2014 weer gestopt (www.sportvisserijnederland.nl/vis-water/vbc).

De Visserijwet van 1963 bepaalt dat het verboden is om zonder schriftelijke toestemming van de rechthebbende (eigenaar of huurder van het visrecht) te vissen in binnenwateren en kustwateren (art. 7 en 21 Visserijwet). Er is geen schriftelijke toestemming nodig voor het vissen in kustwateren waar het Rijk het visrecht bezit; voor het vissen in andere kustwateren met ten hoogste twee hengels; en in sommige andere gevallen (art. 7 lid 2 en 21 lid 2 sub c Visserijwet, Besluit beperking vrije visserij kustwateren). Verder gelden er verscheidene uitvoeringsregels over onder andere het visseizoen en vistijden, de toegestane vistuigen en maaswijdtes, vissen bij stuwen en vissen op het IJsselmeer (Reglement voor de Binnenvisserij 1985), diverse leges en de aanwijzing van opsporingsambtenaren.

Voor de kustvisserij en de zeevisserij op de Waddenzee en de Noordzee geldt een apart reglement. Dit reglement biedt de basis voor de uitvoering van het gemeenschappelijke visserijbeleid van de Europese Unie (art. 3 en 4 Reglement zee- en kustvisserij 1977). De kern van het gemeenschappelijk visserijbeleid is dat de betrokken lidstaten van de EU, eventueel samen met derde landen zoals Noorwegen, gezamenlijk hun visbestanden beheren en vangstquota vaststellen. De Europeesrechtelijke basis voor het gemeenschappelijke visserijbeleid zijn diverse verordeningen, zoals Verordening (EU) 2015/104, met quota per gebied, vissoort en EU-lidstaat.

¹⁵⁵ Organisatie Voor Beroepsvissers, *Vis en Water Magazine*, jaargang 3, no. 2. 2003.

NB: De term "visrecht" wordt op drie verschillende manieren gebruikt:

a) Als het zakelijke (privaatrechtelijke) recht om op een bepaald water te vissen, ongeacht of dit recht een onlosmakelijk onderdeel van het eigendomsrecht van de waterbodem is of hiervan voor 1838 is afgescheiden

b) Als een zelfstandig zakelijk recht om op een bepaald water te vissen dat voor 1838 afgescheiden is van het eigendomsrecht

c) Als het subjectieve recht om op een bepaald water te vissen. Dit recht kan ontleend zijn aan het zakelijke recht zoals omschreven onder a en b, maar ook aan een huur- of pachtovereenkomst met de zakelijk gerechtigde.

De getallen die hier gegeven worden, hebben betrekking op het visrecht in betekenis a.

¹⁵⁶ De verkoop van zelfstandige visrechten behoeft geen goedkeuring!

¹⁵⁷ Beleidsbesluit Binnenvisserij, Ministerie van LNV, augustus 1999.

De Visserijwet gaat niet op in de Omgevingswet.

6.6 Scheepvaart en havens

6.6.1 Scheepvaart

Scheepvaart vormt binnen Nederland een belangrijke gebruiksfunctie van water. Veel aspecten van het waterbeheer die voor de scheepvaart van belang zijn, zijn reeds behandeld of aangestipt, zoals peilbeheer, onderhoudsbaggerwerkzaamheden, vaarwegbeheer en diffuse verontreiniging door schepen. De scheepvaart zelf wordt geregeld in de Scheepvaartverkeerswet van 1996 en diverse AMvB's. De Scheepvaartverkeerswet biedt het kader voor het stellen van verkeersregels te water, het aanbrengen van verkeerstekens (boeien en dergelijke) en beloodsing. De regels zelf zijn grotendeels te vinden in het Binnenvaartpolitiereglement en de scheepvaartreglementen voor de Nederlandse territoriale zee, de Eemsmonding, de Gemeenschappelijke Maas, het Kanaal van Gent naar Terneuzen en de Westerschelde. Hiermee geeft Nederland uitvoering aan verscheidene internationale verdragen, zoals de Akte van Mannheim, het Scheldereglement en het UNCLOS-verdrag.

De Akte van Mannheim heeft betrekking op de Rijn. Belangrijke principes uit de Akte van Mannheim zijn:

- vrijheid van scheepvaart
- gelijke behandeling van alle schepen en schippers
- vrijstelling van belastingen die met de scheepvaart samenhangen
- vereenvoudiging van de douaneafhandeling
- verplichting voor de staten om de rivier te verbeteren en te onderhouden
- uniforme voorschriften met betrekking tot de veiligheid van schip en scheepvaart
- gemeenschappelijke rechtspraak voor scheepvaartzaken en Rijnvaartrechtbanken
- een bezwaarschriftprocedure bij de Centrale Commissie voor de Rijnvaart met betrekking tot het naleven van de Akte van Mannheim en de uitvoeringsbepalingen¹⁵⁸

De Akte van Mannheim dateert uit 1868, maar gaat terug op het Congres van Wenen van 1815, gehouden na de val van Napoleon. Op dit congres werd besloten tot de instelling van een diplomatieke conferentie van de Rijnsoeverstaten in de vorm van een commissie. Deze commissie kwam voor het eerst bijeen op 15 augustus 1816 en bracht in 1831 de Akte van Mainz tot stand. De Akte van Mannheim is de opvolger van de Akte van Mainz.

Het Scheldereglement dateert van 1843, maar is in 1995 herzien en bevat regels over beloodsing en de radarketen. De geschiedenis van het reglement gaat terug tot de val van Antwerpen in 1585, toen Antwerpen in Spaanse handen viel. De Westerschelde bleef in handen van de Republiek der Zeven Verenigde Nederlanden, die vervolgens de Westerschelde afsloot. In 1815 werden Nederland en België samengevoegd (om een

¹⁵⁸ Zie o.a. Hill, K. en Zentral-Kommission für die Rheinschiffahrt (1966). *150 jaar Centrale Commissie voor de Rijnvaart; 150 years Central Commission for Rhine-Navigation; 150 Jahre Zentral-Kommission für die Rheinschiffahrt; 150 années Commission Centrale pour la Navigation du Rhin.*

sterke staat ten noorden van Frankrijk te vormen) en werd scheepvaartverkeer naar Antwerpen weer mogelijk. In 1830 kwam België echter in opstand tegen Nederland en verklaarde zich onafhankelijk. Dit leidde tot het Scheidingsverdrag tussen Nederland en België, getekend in London op 19 april 1839. Artikel 9 van dit verdrag verklaart de artikelen van het Verdrag van Wenen van 1815 met betrekking tot de vrije scheepvaart van toepassing op de Schelde en bevat nadere bepalingen over beboeiing, loodsdiensten en loodstarieven, en het onderhoud van de vaarweg. Op grond van de laatste bepaling zou Nederland verplicht zijn om de Westerschelde te verdiepen.¹⁵⁹

Voor de scheepvaart op zee biedt het UNCLOS-verdrag uit 1982 het kader (zie § 4.4.1). Het UNCLOS-verdrag bevat het recht op “innocent passage” (doorvaart) door territoriale wateren en het principe van vrije scheepvaart in de exclusieve economische zone. Beide rechten zijn aan enige beperkte beperkingen onderhevig, bijvoorbeeld de verplichting om veiligheidszones rondom olieplatforms en dergelijke in acht te nemen.

6.6.2 Havens

Scheepvaart van enige betekenis is zonder havens niet mogelijk. De havens en de bedrijven die daar gevestigd zijn, dienen te voldoen aan het bestemmingsplan, de milieuregels en vele andere regels. De havens zelf waren vaak gemeentelijk eigendom en werden beheerd door een gemeentelijke dienst of “bedrijf.” Nu worden ze meestal beheerd door private bedrijven in overheidshanden (bv. de havens van Rotterdam en Amsterdam, de civiele haven van Den Helder en Groningen Seaports). De beheersstructuur van de havens heeft in het verleden veel aandacht gekregen en is in de tijd ook veranderd. De ontwikkeling van de haven van Delfzijl en de Eemshaven is hier een voorbeeld van (Box 8, volgende pagina).

¹⁵⁹ Zie onder andere Smit, C. (1966). *De Scheldekwestie*. Rotterdam: Stichting Nederlands Vervoerswetenschappelijk Instituut; Strubbe, J. (1988). “De politieke geschiedenis en het internationale statuut van de Westerschelde.” *De Water* (43): 237-241; Strubbe, J. (1995). “Het verdrag inzake de verruiming van de Westerschelde in historisch perspectief.” *De Water* (85): 233-236; en Meijerink, S.V. (1999). *Conflict and cooperation on the Scheldt river basin; A case study of decision making on international Scheldt issues between 1967 and 1997*. Dordrecht: Kluwer.

Box 8: Het beheer van de haven van Delfzijl¹⁶⁰

De haven- en zeewerken van de vesting Delfzijl werden voor 1819 door het Rijk onderhouden. In dat jaar werd het beheer en onderhoud aan de provincie Groningen overgedragen, die deze op haar beurt per 1 januari 1820 overdroeg aan de gemeente Delfzijl. Hoewel het Rijk bijdroeg in de kosten, kon deze kleine gemeente deze taak niet naar behoren vervullen, en vanaf 1 juli 1897 nam het Rijk het beheer en onderhoud weer over.

Het Rijk begon met grote voortvarendheid aan de uitbouw en verbetering van de haven. In 1906 werden echter onderhandelingen met de provincie Groningen gestart omdat men van mening was dat het beheer en de exploitatie zowel bij het Rijk als bij Delfzijl niet in goede handen waren. Vanaf 1911 nam de provincie het beheer, onderhoud en exploitatie over onder de naam Provinciaal Havenbedrijf.

De industriële ontwikkeling gedurende de 50'er jaren van de vorige eeuw vroeg om een nieuwe beheersvorm om adequaat en slagvaardig te kunnen reageren op nieuwe ontwikkelingen, en op 1 januari 1958 werd daarom bij wet het "Havenschap Delfzijl" in het leven geroepen. Hierin participeerden het Rijk (50%), de provincie Groningen (30%) en Delfzijl (20%). Door grote financiële tekorten op het grondbedrijf gaf het Rijk in het midden van de 80'er jaren de wens te kennen om uit het havenschap te treden. Na een financiële saneringsoperatie trad het Rijk per 1 januari 1998 daadwerkelijk uit. Op diezelfde datum werd de nieuwe gemeenschappelijke regeling Havenschap Delfzijl/ Eemshaven van kracht en trad de gemeente Hefshuizen, waarin de nieuwe Eemshaven ligt, toe. Per 1 oktober 1997 werd aan de nieuwe organisatie feitelijk invulling gegeven. Dit ging gepaard met een nieuwe naam, die vooral internationaal moest aanslaan: "Groningen Seaports".

De nieuwste ontwikkeling is de verzelfstandiging van Groningen Seaports in 2013. Dit betekent dat het niet meer een samenwerkingsverband tussen overheden is, maar een overheids-NV. Redenen die Groningen Seaports voor deze verandering geeft, zijn een meer transparante bestuursstructuur, het beperken van juridische en financiële risico's (voor de betrokken overheden) en meer zelfstandigheid in het aantrekken van zowel risicodragend vermogen (uitgifte van aandelen) als vreemd vermogen (leningen). Recentelijk is Groningen Seaports negatief in het nieuws gekomen vanwege onduidelijke gronddeals (onder ander NRC 20 mei 2022).

¹⁶⁰ Groningen Seaports (2007). *Historie* (http://www.groningen-seaports.com/x_downloads/geschiedenisgroningenseaports.pdf), geraadpleegd op 20 oktober 2014. Groningen Seaports NV, Jaarverslag 2013 (www.groningen-seaports.com/wp-content/uploads/LR_Jaarverslag_GroningenSeaports_2013.pdf), geraadpleegd op 7 juli 2021.

7 DE EUROPESE KADERRICHTLIJN WATER

Wat wil, wat weten,
Wat droom is geldt
Gepast, gemeten
En opgeteld
(Anton van Duinkerken. “Restauratie”, in:
Verzamelde gedichten, Utrecht etc.: Het Spectrum)

7.1 Totstandkoming

De geschiedenis van de Kaderrichtlijn water (Krw) gaat terug tot 1994. In dat jaar publiceerde de Europese Commissie een voorstel voor een richtlijn ecologische waterkwaliteit (COM/93/0680 DEF). De Commissie zag deze richtlijn als de complementering van het systeem van richtlijnen. Nederland en sommige andere lidstaten zagen de richtlijn echter als nog een richtlijn bovenop de berg aan weinig samenhangende richtlijnen. De Milieuraad van december 1995 besloot, mede naar aanleiding van een position paper van Nederland, dat er in plaats van de richtlijn ecologische waterkwaliteit, een Kaderrichtlijn water (Krw) moest komen. Veertien maanden later had de Europese Commissie een voorstel hiervoor gereed (COM 97 49 def.).¹⁶¹

Het voorstel voor de Krw werd niet zonder slag of stoot aangenomen. Verscheidene punten lagen moeilijk bij de lidstaten, zoals de verplichting om supranationale stroomgebiedsautoriteiten op te richten en de verplichting om de kosten voor “waterdiensten” terug te winnen van de watergebruikers. Een ander belangrijk punt van discussie was de status van de milieudoelstellingen: zouden dit inspannings- of resultaatverplichtingen moeten worden? De Raad, die de lidstaten vertegenwoordigde die de Krw zouden moeten gaan uitvoeren, wilde het voorstel op veel punten afzwakken, terwijl het Europees Parlement het voorstel juist wilde aanscherpen. Een complicerende factor was dat op 1 mei 1999 de besluitvormingsprocedure voor de milieurichtlijnen veranderde door de inwerkingtreding van het verdrag van Amsterdam. Uiteindelijk moest er een bemiddelingscomité ingesteld worden (§ 2.3.4) en pas in oktober 2000 kon overeenstemming over de tekst bereikt worden. Hierna is de Krw op 22 december 2000 officieel gepubliceerd en daarmee van kracht geworden.¹⁶²

¹⁶¹ WL/RBA Centre (1997). *Onderzoek rond de Kaderrichtlijn waterbeheer; De stroomgebiedsbenadering en het Nederlandse waterbeheer; Deel I: Inventarisatie*, RIZA rapport 98.031. Zie in het bijzonder het interview met C.H.V. de Villeneuve.

¹⁶² Zie ook Kaika, M. en B. Page (2003). “The EU Water Framework Directive: Part 1. European Policy-making and the changing topography of lobbying.” *European Environment* 13: 314-327; Page, B. en M. Kaika (2003). “The EU Water Framework Directive: Part 2. Policy innovation and the shifting choreography of governance.” *European Environment* 13: 328-343; en Santbergen, L. (2013). *Ambiguous ambitions in the Meuse Theatre: The impact of the water framework directive on collective-choice rules for integrated river basin management*. Delft: Eburon, Annex V.

Het is aan de Krw af te zien dat het een politiek compromis is. Hoewel de richtlijn veel gedetailleerde regels bevat, is hij op een aantal cruciale punten vaag. Dit heeft er onder andere mee te maken dat de Krw een aantal verschillende benaderingen probeert te combineren die in de praktijk niet altijd makkelijk te combineren zijn: uniforme regelgeving, traditionele beleidsanalyse, economische benadering, ecologische benadering en publieke participatie.¹⁶³ Daarbij komt dat het makkelijker is om overeenstemming te bereiken over een vage tekst waar iedereen het zijne of hare in kan lezen, dan over een duidelijke, ondubbelzinnige tekst.¹⁶⁴ Bovendien lag er veel tijdsdruk op de totstandkoming en is er geen laatste redactionele slag geweest die onnodige onduidelijkheden had kunnen wegnemen.

7.2 Hoofdpunten

7.2.1 Doelstellingen

Het doel van de Krw is het bieden van een kader voor de bescherming van landoppervlaktewater, overgangswater, kustwateren en grondwater, om hiermee:

- de achteruitgang van aquatische ecosystemen en de hiervan afhankelijke terrestrische ecosystemen te voorkomen en hun toestand te verbeteren;
- duurzaam gebruik van water te bevorderen;
- de lozingen van “prioritaire stoffen” te verminderen en van “prioritaire gevaarlijke stoffen” stop te zetten;
- de verdere verontreiniging van het grondwater te voorkomen; en
- de effecten van overstromingen en droogte te mitigeren

Achterliggende doelen zijn onder andere het waarborgen van de beschikbaarheid van voldoende water van goede kwaliteit en de bescherming van mariene wateren (art. 1). De mariene wateren zelf vallen, met uitzondering van de overgangswateren zoals estuaria en een strook kustwateren van één nautische mijl breed, niet onder de Krw, maar onder de Kaderrichtlijn mariene strategie (2008/58/EG) en de Richtlijn Maritieme ruimtelijke planning (2014/89/EU).¹⁶⁵

Van cruciaal belang zijn de milieudoelstellingen uit art. 4. Deze zijn, versimpeld weergegeven, de volgende:

- voorkomen van de achteruitgang van de “watertoestand”
- het bereiken van een “goede watertoestand” in 2015

¹⁶³ Zie over de relatie tussen ecologie en publieke participatie in de Krw Steyaert, P. en G. Ollivier (2007). “The European Water Framework Directive: How Ecological Assumptions Frame Technical and Social Change.” *Ecology and Society* 12 (1).

¹⁶⁴ Vgl. Eisenberg, E.M. (1984). “Ambiguity as strategy in organizational communication.” *Communication Monographs* 51: 227-242.

¹⁶⁵ Kustwateren vallen zowel onder de Krw als onder de Kaderrichtlijn mariene strategie (zie art. 3 lid 1) en de Richtlijn maritieme ruimtelijke planning (art. 3 lid 4).

- het geleidelijk terugdringen of stoppen van verontreiniging¹⁶⁶
- het ombuigen van de stijgende tendens van de concentraties van verontreinigende stoffen in grondwater

Voor oppervlaktewater houdt een “goede watertoestand” een “goede chemische toestand” en een “goede ecologische toestand” of “goed ecologische potentieel” in. Voor de bepaling van de chemische toestand van oppervlaktewater wordt alleen gekeken naar de zogenaamde “prioritaire stoffen”, inclusief een aantal “prioritaire gevaarlijke stoffen” (art. 2 punt 24 en bijlage X Krw). Voor deze stoffen zijn in 2008 milieukwaliteitsnormen vastgesteld (Richtlijn milieukwaliteitsnormen, 2008/105/EG). In 2013 is de lijst met prioritaire stoffen uitgebreid (richtlijn 2013/39/EU). Voldoet oppervlaktewater aan deze normen, dan is de chemische toestand “goed.”

De ecologische toestand van oppervlaktewaterlichamen is gedefinieerd in termen van biologische kwaliteitselementen, zoals fytoplankton en visfauna, hydromorfologische kwaliteitselementen, bv. riviercontinuïteit en structuur oeverzones, en fysisch-chemische kwaliteitselementen, bv. temperatuur en verontreinigende stoffen. De ecologische toestand is goed als de biologische kwaliteitselementen niet meer dan beperkt afwijken van de waarden in een natuurlijke toestand. De hydromorfologische kwaliteitselementen en de fysisch-chemische kwaliteitselementen hebben vooral een ondersteunende rol: zij zijn voorwaarden voor een goede biologische kwaliteit of kunnen als indicator voor een goede biologische kwaliteit fungeren. Verder moeten lidstaten waterkwaliteitsnormen vaststellen voor verontreinigende stoffen (sterk vereenvoudigd: zie bijlage V Krw).¹⁶⁷

Voor grondwaterlichamen houdt de “goede watertoestand” een “goede chemische toestand” en een goede “kwantitatieve toestand” in. De chemische toestand is goed als er geen effecten zijn van zout en andere intrusies; als er geen significante effecten zijn op de toestand van het oppervlaktewater; en als voldaan wordt aan nieuwe kwaliteitsnormen (bijlage V punt 2.3.2, art. 17, zie § 7.3). Voor nitraat en actieve bestanddelen van bestrijdingsmiddelen zijn de nieuwe kwaliteitsnormen te vinden in bijlage I van de Grondwaterrichtlijn (2006/118/EG), terwijl voor andere stoffen die problematisch zijn de lidstaten normen moeten stellen (art. 3 en bijlage II Grondwaterrichtlijn).¹⁶⁸

De kwantitatieve toestand van grondwaterlichamen is goed als de gemiddelde jaarlijkse onttrekking de aanvulling niet overschrijdt, als de toestand van bijbehorende oppervlaktewateren niet verslechtert, als er geen significante schade wordt toegebracht

¹⁶⁶ De Nederlandse vertaling van art. 4 lid 1, punt a, iv, is duidelijk niet correct: “stoffen” moet “prioritaire gevaarlijke stoffen” zijn. Zie § 2.3.5 voor de problemen die de verschillende taalversies van richtlijnen met zich meebrengen.

¹⁶⁷ Prioritaire stoffen en prioritaire gevaarlijke stoffen zijn volgens de letter van de Krw belangrijk voor de bepaling van zowel de chemische als de ecologische toestand, maar in de Common Implementation Strategy (§ 7.3) is besloten om ze alleen mee te nemen bij de bepaling van de chemische toestand (CIS (2003). *Guidance document n. 13: Overall approach to the classification of ecological status and ecological potential*. Luxembourg, Office for Official Publications of the European Communities (http://ec.europa.eu/environment/water/water-framework/iep/index_en.htm), p. 3).

¹⁶⁸ Bij de bepaling van de chemische toestand van grondwater wordt dus niet alleen gekeken naar prioritaire stoffen.

aan terrestrische ecosystemen die direct van het betreffende grondwater afhankelijk zijn, en als er door eventuele veranderingen in de stroomrichting geen zoutwater- of andere intrusies plaatsvinden (bijlage V punt 2.1.2).

Voor beschermde gebieden, zoals zwemwater, nutriëntgevoelige gebieden die op grond van de Richtlijn stedelijk afvalwater of de Nitraatrichtlijn aangewezen zijn en Vogel- en Habitatrichtlijngebieden, gelden bovendien de specifieke normen en doelstellingen voor die gebieden.

Oppervlaktewaterlichamen kunnen onder voorwaarden aangemerkt worden als “kunstmatig” of “sterk veranderd.” De Krw definieert “kunstmatig waterlichaam” als “een door menselijke activiteiten tot stand gekomen oppervlaktewaterlichaam” (art. 2 punt 8), en “sterk veranderd waterlichaam” als een “oppervlaktewaterlichaam dat door fysische wijzigingen ingevolge menselijke activiteiten wezenlijk is veranderd van aard” (art. 2 punt 9). Dergelijk waterlichamen mogen echter alleen als kunstmatig of sterk veranderd aangewezen worden als het niet mogelijk is om een “goede ecologische toestand” te bereiken omdat de hydromorfologische veranderingen die daarvoor nodig zijn significant negatieve effecten hebben op het milieu in bredere zin, scheepvaart, recreatie, drinkwatervoorziening, energieopwekking, irrigatie, waterhuishouding, hoogwaterbescherming of “andere even belangrijke duurzame activiteiten voor menselijke ontwikkeling”.^{169,170} Bovendien moeten er geen andere middelen zijn om het nuttige doel dat met het kunstmatige of veranderde karakter van het waterlichaam gediend wordt te bereiken die gunstiger voor het milieu uitpakken en technisch haalbaar en niet onevenredig duur zijn. Ten slotte moet de aanwijzing als kunstmatig of sterk veranderd verantwoord worden in het op te stellen stroomgebiedbeheersplan (sgbp) (art. 4 lid 3 Krw).

Waterlichamen die correct als kunstmatig of sterk veranderd zijn aangewezen, hoeven geen “goede ecologische toestand” te bereiken, maar slechts een “goed ecologisch potentieel”. Het verschil is dat bij de bepaling van het “goede ecologische potentieel” rekening gehouden mag worden met de hydromorfologische veranderingen (art. 4 lid 3, bijlage V).

Bij de vaststelling van de watertoestand en het ecologische potentieel geldt het “one-out-all-out”-principe. Als voor maar één kwaliteitselement (bv. de concentratie van één prioritair stof) niet voldaan wordt aan de norm voor “goed”, dan is de toestand niet goed.¹⁷¹

De termijn van 2015 voor het halen van een goede toestand of goed potentieel kan onder voorwaarden maximaal twee keer met zes jaar verlengd worden, dus twaalf jaar in totaal (art. 4 lid 4).¹⁷² Bovendien kunnen onder voorwaarden lagere milieudoelen

¹⁶⁹ In de Engelstalige versie: “other equally important sustainable human development activities.”

¹⁷⁰ Volgens CIS guidance document no. 4 zouden deze voorwaarden voor de aanwijzing als kunstmatig of sterk veranderd waterlichaam alleen gelden voor sterk veranderde waterlichamen en niet voor kunstmatige waterlichamen. Waarom wordt echter niet duidelijk gemaakt (Common Implementation Strategy Working Group 2.2 (2003). *Guidance document no. 4. Identification and Designation of Heavily Modified and Artificial Water Bodies*, p. 21).

¹⁷¹ Prejudiciële beslissing Hof van Justitie van de Europese Unie van 1 juli 2015 (zaak C-461/13), ECLI:EU:C:2015:433.

¹⁷² Vaker als “de natuurlijke omstandigheden van dien aard zijn dat de doelstellingen niet binnen die termijn kunnen worden bereikt” (art. 4.4 punt c).

gesteld worden (art. 4 lid 5). De voorwaarden zijn grotendeels hetzelfde als voor de aanwijzing van waterlichamen als kunstmatig of sterk veranderd: technische haalbaarheid, onevenredig hoge kosten en verantwoording in het sgbp.¹⁷³ Onder heel stringente voorwaarden is een tijdelijke achteruitgang van de watertoestand toegestaan (art. 4 lid 6). Ten slotte is het onder zeer speciale omstandigheden toegestaan om de milieudoelstellingen niet te halen op grond van “hoger openbaar belang” (art. 4 lid 7).

7.2.2 Stroomgebiedbeheersplanning

Om de doelstellingen te halen, schrijft de Krw Stroomgebiedbeheersplanning voor. Cruciale activiteiten hierbij zijn:

- het concretiseren van de *milieudoelstellingen*
- het bepalen van de *huidige toestand* en de *te verwachten toestand* bij ongewijzigd beheer
- het ontwikkelen en implementeren van *maatregelen* om de milieudoelstellingen te halen

In het systeem van de Krw gebeurt dit alles in een zevental stappen (Tabel 7, volgende pagina).

Voorbereiding

Uiterlijk op 22 december 2003 dienden de lidstaten hun stroomgebieden geïdentificeerd te hebben en toegewezen te hebben aan stroomgebiedsdistricten (sgbd's). Hierbij mochten stroomgebieden wel samengevoegd, maar niet opgesplitst worden (art. 2 punt 15). Ook overgangs- en kustwateren (één nautische mijl) en grondwater moesten aan stroomgebiedsdistricten toegewezen worden. Bij internationale stroomgebieden, zoals de stroomgebieden van de Rijn, Maas en Schelde, moest de identificatie en toewijzing in overleg met de andere stroomgebiedsstaten gebeuren. Verder dienden de lidstaten de nodige administratieve regelingen te treffen, waaronder de aanwijzing van de bevoegde autoriteit of autoriteiten voor de implementatie van de Kaderrichtlijn water op hun grondgebied en de aanpassing van de nationale regelgeving (art. 3 en 24).

Analyses

Uiterlijk op 22 december 2004 dienden een drietal analyses gereed te zijn (art. 5):

- een analyse van de kenmerken van het stroomgebiedsdistrict
- een beoordeling van de effecten van menselijk handelen
- een economische analyse van het watergebruik

Deze analyses moesten uiterlijk 22 december 2013 en daarna elke zes jaar getoetst en zo nodig herzien worden.

De analyse van de kenmerken van het stroomgebiedsdistrict omvat de identificatie van waterlichamen, het vaststellen van hun “type” (bv. laaglandrivier met een stroomgebied van tussen 10 en 100 km², in de Noordzeeregio, op een kalkhoudende bodem), en het bepalen van de referentiecondities voor elk type (bijlage II Krw). De referentiecondities komen geheel of vrijwel geheel overeen met de natuurlijke toestand voor dit type waterlichaam. Zij vormen de basis voor het vaststellen van de “goede ecologische

¹⁷³ Er zijn nog meer voorwaarden (zie art. 4).

2003	Identificatie stroomgebiedsdistricten Treffen administratieve regelingen voor implementatie
2004 (2013, 2019, etc.)	Analyses van: <ul style="list-style-type: none"> • kenmerken stroomgebiedsdistricten • effecten menselijk handelen • economische analyse watergebruik
2006	Monitoring overeenkomstig de eisen van de Krw
2006-2009 (2012-2015, 2018-2021, etc.)	Planning in engere zin <ul style="list-style-type: none"> • tijdschema en werkprogramma (2006, 2012, 2018, etc.) • overzicht belangrijkste beheerkwesties (2007, 2013, 2019, etc.) • concept (herziene) stroomgebiedbeheersplannen (2008, 2014, 2020, etc.) • vaststelling (herziene) stroomgebiedbeheersplannen en programma's van maatregelen (2009, 2015, 2021, etc.)
2010	Implementatie economische bepalingen
2012 (2018, 2024, etc.)	Implementatie programma van maatregelen
2015	Behalen milieudoelen Krw
2027	Behalen milieudoelen Krw na twee keer verlenging termijn

NB: Termijnen refereren aan 22 december van het desbetreffende jaar.

Tabel 7: Stappen en termijnen voor de implementatie van de Kaderrichtlijn water

toestand” van oppervlaktewaterlichamen, die gedefinieerd is als een “geringe” afwijking van de natuurlijke toestand en het “goede ecologische potentieel” (bijlage V).

De economische analyse van het watergebruik is expliciet bedoeld om uiterlijk in 2010 art. 9 van de Krw over kostenterugwinning en waterprijsbeleid te kunnen implementeren (zie hieronder). Verder kan deze analyse input leveren voor de beoordeling van de effecten van menselijk handelen (bijlage III).

Tegelijk met deze drie analyses, moest er een register van beschermde gebieden aangelegd worden (art. 6).

Monitoring

Uiterlijk op 22 december 2006 moest er overeenkomstig de Krw gemonitord worden. De Krw maakt hierbij onderscheid tussen drie verschillende vormen van monitoring:

- toestand- en trendmonitoring, om de ontwikkeling van de watertoestand en de effectiviteit van maatregelen te kunnen bepalen

- operationele monitoring, voor waterlichamen die gevaar lopen om de milieudoelstellingen niet te halen
- monitoring voor nader onderzoek, wanneer de reden van een overschrijding niet bekend is; als overgangsmaatregel als operationele monitoring nodig maar nog niet operationeel is; en bij incidentele verontreinigingen.

Bijlage V bevat voor deze soorten monitoring regels over onder andere de locaties voor monitoring, de te monitoren elementen en meetfrequenties (art. 7 lid 1, art. 8, bijlage V punt 1.3, 2.2 en 2.4). Om de vergelijkbaarheid van nationale monitoringssystemen te waarborgen, dienen de resultaten van de biologische monitoring met elkaar vergeleken te worden (“intercalibratie”: bijlage V, punt 1.4.1).

Stroomgebiedbeheersplanning in enge zin

De totstandkoming van de stroomgebiedbeheersplannen (sgbp's) verloopt in drie stappen. De eerste stap is de publicatie, uiterlijk 22 december 2006 en daarna elke zes jaar, van een tijdschema en werkprogramma voor het planningsproces, inclusief de te nemen maatregelen ter raadpleging van het publiek. Het publiek dient minimaal zes maanden de gelegenheid te krijgen om schriftelijk commentaar te geven op het concept-tijdschema en werkprogramma.

De tweede stap is de publicatie van een overzicht van de belangrijkste waterbeheerkwesties, uiterlijk 22 december 2007 (2013, 2019, etc.). Ook hierna volgen weer minimaal zes maanden voor schriftelijk commentaar.

De derde stap is de publicatie van het concept-sgbp uiterlijk 22 december 2008 (2014, 2020, etc.), waarna ook weer minimaal zes maanden voor schriftelijk commentaar volgen. Het definitieve sgbp moet uiterlijk op 22 december 2009 (2015, 2021 etc.) gepubliceerd worden (art. 11 en 14, bijlage VII).

Voor elk nationaal stroomgebiedsdistrict dient één sgbp opgesteld te worden. In internationale stroomgebiedsdistricten, zoals dat van de Rijn, de Maas en de Schelde, moeten de EU-lidstaten hun activiteiten coördineren met het oog op de totstandkoming van één plan. Indien dat niet mogelijk blijkt, moeten de EU-lidstaten in het stroomgebied voor hun nationale deel van het stroomgebiedsdistrict elk een plan opstellen en deze onderling coördineren (art. 13).

Naast sgbp's dienen in 2009 en daarna elke zes jaar programma's van maatregelen vastgesteld te worden. Deze zijn altijd nationaal, maar moeten in internationale stroomgebiedsdistricten wel internationaal gecoördineerd worden (art. 11, art. 3 lid 4). De Krw geeft geen procedurele voorschriften voor de totstandkoming van de programma's van maatregelen. Zij zijn echter minstens zo belangrijk als de sgbp's. Zij vertalen de verschillende analyses en de milieudoelstellingen in concreet maatregelen: basismaatregelen, die altijd verplicht zijn, en aanvullende maatregelen, die verplicht zijn als de basismaatregelen niet voldoende zijn om de milieudoelstellingen te halen (Box 9, volgende pagina). Het programma van maatregelen moet kosteneffectief zijn.¹⁷⁴

¹⁷⁴ Zie Bijlage III Krw: “De economische analyse omvat voldoende informatie (...) voor: (...) b) een oordeel over de meest kosteneffectieve combinatie van maatregelen op het gebied van watergebruik die moeten worden opgenomen in het programma van maatregelen (...)” Zie

Box 9: Programma van maatregelen (art. 11, bijlage VI Krw)

<p>Basismaatregelen</p> <ul style="list-style-type: none">• Op grond van bestaande richtlijnen• Kostenterugwinning en waterprijnsbeleid• Regulering van wateronttrekkingen en opstuwning, aanvulling grondwater, punt- en diffuse bronnen, en m.b.t. hydromorfologie• Verbod op injecties in grondwater• Maatregelen m.b.t. prioritaire stoffen• Maatregelen m.b.t. accidentele verontreiniging	<p>Aanvullende maatregelen die nodig kunnen zijn om de milieudoelen te halen</p> <ul style="list-style-type: none">• Wetgeving• Overeenkomsten• Gedragscodes• Educatie• Onderzoek en demonstratie• Etc.
--	--

Het stroomgebiedbeheersplan (Box 10) is te zien als een samenvatting, onderbouwing en rechtvaardiging van het te voeren beheer. Het bevat samenvattingen van de verschillende analyses en beschrijft de milieudoelstellingen. Verder moet de aanwijzing van waterlichamen als kunstmatig of sterk veranderd in het sgbp onderbouwd worden. Hetzelfde geldt voor het verlengen van termijnen en het vaststellen van lagere milieudoelstellingen.

Box 10: Inhoud stroomgebiedbeheersplan (bijlage VII Krw)

<ol style="list-style-type: none">1. Algemene beschrijving, inclusief kaarten2. Overzicht significante belastingen3. Beschermde gebieden4. Monitoringsnetwerk en -resultaten5. Milieudoelstellingen6. Samenvatting economische analyse7. Samenvatting programma van maatregelen	<ol style="list-style-type: none">8. Register andere plannen9. Samenvatting maatregelen ter voorlichting en raadpleging van het publiek, de resultaten en de planwijzingen die daarvan het gevolg zijn10. Lijst van bevoegde autoriteiten11. Contactpunten voor meer informatie
---	--

Economische aspecten

Uiterlijk op 22 december 2010 moest art. 9 van de Krw geïmplementeerd zijn. Dit artikel bepaalt dat de lidstaten “rekening (moeten houden) met het beginsel van terugwinning

verder CIS (2003). *Economics and the Environment – The Implementation Challenge of the Water Framework Directive*; WFD CIS Guidance Document.

van de kosten van waterdiensten, inclusief milieukosten en kosten van de hulpbronnen”.¹⁷⁵ Hierbij dienen zij minimaal onderscheid te maken tussen de categorieën landbouw, huishoudens en industrie. Verder moet “het waterprijsbeleid adequate prikkels bevat(ten) voor de gebruikers om de watervoorraden efficiënt te benutten, en daardoor een bijdrage te leveren aan de milieudoelstellingen van deze richtlijn.” Er worden echter uitzonderingen vermeld in art. 9 Krw.¹⁷⁶

Uitvoering programma van maatregelen

Uiterlijk op 22 december 2012 moest het programma van maatregelen operationeel zijn (art. 11). De herziene programma’s van maatregelen moeten (moesten) in 2018, 2024 etc. operationeel zijn.

Behalen milieudoelstellingen

Tenzij gebruik gemaakt is van de mogelijkheid van termijnverlenging, moesten de milieudoelstellingen van de Krw uiterlijk op 22 december 2015 gehaald zijn (art. 4). In het geval de termijnen met maximaal twee keer zes jaar verlengd zijn, is dit 22 december 2027. Indien de doelstellingen in latere planningsrondes aangepast worden, dienen deze nieuwe doelstellingen telkens binnen zes jaar behaald te worden.

Actieve participatie

Tijdens alle zeven stappen moeten de lidstaten de “actieve participatie van alle betrokken partijen” bevorderen (art. 14). Dit gaat verder dan het publiek de gelegenheid bieden om schriftelijk te reageren en houdt in dat het publiek actief een bijdrage kan leveren aan het planningsproces.¹⁷⁷

7.2.3 Juridische status van de milieudoelen en hun toepassingsgebied

Een centrale kwestie die bij de Krw speelde is de juridische status van de milieudoelen uit artikel 4. De vraag was of zij een resultaatverplichting inhouden of alleen een inspan

¹⁷⁵ De Krw, art. 2 punt 38, definieert “waterdiensten” als “alle diensten die ten behoeve van de huishoudens, openbare instellingen en andere economische actoren voorzien in:

a) onttrekking, opstuwning, opslag, behandeling en distributie van oppervlakte- of grondwater;
b) installaties voor de verzameling en behandeling van afvalwater, die daarna in oppervlaktewater lozen.”

¹⁷⁶ In een uitspraak van 11 september 2014 heeft het Hof van Justitie van de EU art. 9 geïnterpreteerd en daarbij de nadruk gelegd op enerzijds het doel van de Krw, en anderzijds de vrijheid van de lidstaten om per stroomgebiedsdistrict maatregelen te kiezen om dit doel te bereiken (HJEU, Case C- 525/12, ECLI:EU:C:2014:2202). Zie ook HJEU 7 november 2019, Cases C-105/18 tot C-113/18, ECLI:EU:C:2019:935

¹⁷⁷ Drafting Group (2002). *Guidance on Public Participation in relation to the Water Framework Directive; Active involvement, consultation, and public access to information*. Prepared in the Framework of the Common Implementation Strategy of the European Commission and the EU Member States. Volgens het Europese Hof van Justitie houdt het woord “bevorderen” (van actieve participatie) een aspiratie in en is het bindende karakter van de bepaling daarom beperkt (HJEU 20 december 2017, Case C-664/15, ECLI:EU:C:2017:987, overwegingen 71-75).

ningsverplichting. In zijn arrest van 1 juli 2015 (zaak C-461/13) heeft het Hof van Justitie van de EU hier duidelijkheid in gebracht.¹⁷⁸

Op 15 juli 2011 had de Wasser- und Schifffahrtsdirektion Nordwest (Duitsland) goedkeuring verleend voor de verdieping van de Wezer. Volgens de Wasser und Schifffahrtsdirektion zou de toestand van de Wezer door verdieping de neiging hebben achteruit te gaan, maar niet zodanig dat de Wezer in een lagere kwaliteitsklasse terecht zou komen. De Bund für Umwelt und Naturschutz Deutschland e.V., een natuurorganisatie, ging in beroep tegen de goedkeuring, onder andere wegens strijd met de Krw. Volgens het Bundesverwaltungsgericht, de hoogste federale bestuursrechter in Duitsland, hing dit af van de interpretatie van de Krw. Het Bundesverwaltungsgericht vroeg daarom het Hof van Justitie van de EU om een zogenaamde prejudiciële beslissing. Het Bundesverwaltungsgericht wilde specifiek weten of lidstaten de goedkeuring van een project moeten weigeren als het project tot een achteruitgang van de toestand van een oppervlaktewaterlichaam kan leiden of het bereiken van een goede oppervlaktewatertoestand of -potentieel in gevaar kan brengen. Verder wilde het weten of onder “achteruitgang van de toestand” ook een beperkte achteruitgang valt die niet leidt tot indeling in een lagere klasse.

In zijn arrest heeft het Hof duidelijk gemaakt dat de milieudoelstellingen uit art. 4 een dwingend karakter hebben en niet slechts beleidsdoelen zijn. Het dwingende karakter van de milieudoelstellingen leidt het Hof onder andere af uit art. 4 lid 1, onder a), dat de lidstaten de verplichting oplegt de “nodige maatregelen” ten uitvoer (te) leggen om achteruitgang van de toestand te voorkomen. Onder nodige maatregelen vallen ook het al dan niet goedkeuren van projecten (punt 31-33). Verder verwijst het Hof naar overweging 25 in de preambule, waarin sprake is van het “garanderen” van een goede watertoestand (punt 35), en naar de totstandkomingsgeschiedenis van de richtlijn (punt 38-40). Ten slotte verwijst het Hof naar art. 4 lid 7 Krw, waarin staat onder welke voorwaarden de milieudoelstellingen niet gehaald hoeven te worden. Deze voorwaarden hebben ook betrekking op nieuwe projecten (punt 47-48). Alleen als aan deze voorwaarden voldaan wordt mogen nieuwe projecten die tot achteruitgang leiden of het bereiken van een goede toestand of potentieel in gevaar brengen, goedgekeurd worden (punt 51).

Met betrekking tot achteruitgang bepaalt het Hof dat ook als de toestand in dezelfde klasse blijft, er sprake kan zijn van achteruitgang in de zin van art. 4 lid 1 (punt 55). Meer specifiek: er is sprake van achteruitgang als ten minste één van de kwaliteitselementen die de toestand bepalen een klasse achteruit gaat. Indien een kwaliteitselement zich al in de laagste klasse bevindt, geldt elke achteruitgang als achteruitgang in de zin van art. 4 lid 1 (punt 70). Inperking van “achteruitgang” tot overgang van een waterlichaam naar een lagere toestandsklasse zou, gezien het one-out-all-out-principe, betekenen dat alle kwaliteitselementen die zich in een hogere klasse bevinden dan de toestand van het water, achteruit mogen gaan (punt 65). Bovendien zou het verbod op

¹⁷⁸ Zie ook Rijswick H.F.M.W., en C.W. Backes (2015). “Ground breaking landmark case on environmental quality standards?: The consequences of the CJEU ‘Weser judgement’ (C-461/13) for water policy and law and quality standards in EU environmental law.” *Journal for European Environmental & Planning Law* 12 (3-4): 363-377.

achteruitgang dan niet van toepassing zijn op waterlichamen die zich al in de laagste toestandklasse bevinden (punt 63). Een dergelijke interpretatie zou in strijd zijn met de opzet van de Krw.¹⁷⁹

Om van de uitzonderingsgrond uit art. 4 lid 7 Krw gebruik te kunnen maken, moeten lidstaten zich aan de voorwaarden van deze bepaling houden en onder andere beargumenteren dat het nut van de uitvoering van het project groter is dan het nut van het voorkomen van achteruitgang.¹⁸⁰ Hierbij hebben lidstaten echter een “bepaalde beoordelingsruimte” aangezien de Krw geen volledige harmonisatie van de nationale regelingen op watergebied beoogt, maar alleen gemeenschappelijke beginselen en een algemeen actiekader vastlegt.¹⁸¹

Een tweede kwestie is op welke wateren de milieudoelstellingen van toepassing zijn: op alle wateren of alleen op de oppervlakte- en grondwaterlichamen? De Krw definieert “oppervlaktewaterlichamen” en “grondwaterlichamen” iets anders en beperkter dan de Waterwet. Artikel 2 punt 10 Krw omschrijft “oppervlaktewaterlichaam” als “een onderscheiden oppervlaktewater van aanzienlijke omvang, zoals een meer, een rivier, een kanaal, een deel van een stroom, rivier of kanaal, een overgangswater of een strook kustwater”. Bijlage II bevat een invulling van het begrip “aanzienlijke omvang”. Rivieren kunnen volgens deze bijlage getypeerd worden op basis van de oppervlakte van hun stroomgebied: 10-100 km², 100 tot 1000 km², 1000 tot 10.000 km² en meer dan 10.000 km² (bijlage II, punt 1.2.1). Dit betekent dat beekjes en zijstromen met een stroomgebied van minder dan 10 km², niet als waterlichaam hoeven te worden aangemerkt. Voor meren wordt als ondergrens een oppervlakte van 0,5 km² gehanteerd (bijlage II, punt 1.2.2). “Grondwaterlichaam” wordt heel algemeen gedefinieerd als “een afzonderlijke grondwatermassa in één of meer watervoerende lagen” (art. 2 punt 12).

De “goede ecologische toestand” of “potentieel” van oppervlaktewater en de “goede kwantitatieve toestand” van grondwater lijken alleen te gelden voor “waterlichamen” en dus niet noodzakelijkerwijs voor al het water. Dit suggereert de tekst van art. 4 en de definities van “oppervlaktewatertoestand” en “grondwatertoestand” in art. 2. De “goede chemische toestand” voor grond- en oppervlaktewater wordt echter gedefinieerd in termen van milieukwaliteitsnormen, en deze gelden in principe voor alle wateren.¹⁸² Ook het geleidelijk terugdringen van verontreiniging door prioritaire stoffen

¹⁷⁹ Zie voor grondwater HJEU 28 mei 2020, C-535/18, ECLI:EU:C:2020:391, overwegingen 91–110 en 119. Indien de watertoestand van een waterlichaam op verschillende locaties gemonitord wordt, is achteruitgang op één van de locaties over het algemeen al voldoende om te concluderen dat de toestand van het waterlichaam achteruit gaat (overwegingen 111-119).

¹⁸⁰ HJEU 4 mei 2016, Commissie/Oostenrijk, C-346/14, ECLI:EU:C:2016:322, punt 66 (bevestiging van HJEU 11 september 2012, Nomarchiaki Aftodiokisi Aitoloakarnanias e.a., C-43/10, ECLI:EU:C:2012:560).

¹⁸¹ Idem, overweging 70 (bevestiging van HJEU 30 november 2006, Commissie/Luxemburg, C-32/05, ECLI:EU:C:2006:749; van HJEU 11 september 2014, Commissie/Duitsland, C-525/12, ECLI:EU:C:2014:2202, betreffende de interpretatie van “waterdiensten”; en van het Wezer-arrest).

¹⁸² Zie art. 2 punt 35 Krw. De Richtlijn milieukwaliteitsnormen (2008/105/EG) spreekt van de toepassing van de milieukwaliteitsnormen op “waterlichamen” (art. 3 lid 1), maar tegelijkertijd worden de definities uit de Krw overgenomen (art. 2) en is de “bedoeling” van de richtlijn het

en het stoppen van emissies van prioritare gevaarlijke stoffen gelden in principe voor al het water.¹⁸³

Voor wat betreft prioritare en prioritare gevaarlijke stoffen, mogen lidstaten aan lozingspunten grenzende mengzones instellen, waar de waterkwaliteitsnormen voor één of meer van deze stoffen niet gehaald hoeven te worden. Deze mengzones, alsmede maatregelen om hun omvang in de toekomst te verkleinen, moeten beschreven worden in de stroomgebiedbeheersplannen (art. 4 Richtlijn milieukwaliteitsnormen, zie ook bijlage B, punt 1). Voor andere verontreinigende stoffen bestaat er geen vergelijkbare bepaling. Ook op waterkwaliteitsnormen voor grondwater zijn uitzonderingen mogelijk (art. 4 en bijlage III Grondwaterrichtlijn).

Met betrekking tot beschermde gebieden moet er onderscheid gemaakt worden tussen enerzijds de algemene milieudoelstellingen van de Krw zoals hierboven omschreven, en anderzijds de specifieke normen en doelstellingen op grond van de “communautaire wetgeving waaronder het betrokken beschermde gebied is ingesteld”, zoals de Nitraatrichtlijn of de Vogelrichtlijn (art. 4 lid punt c). De specifieke normen en doelstellingen gelden in principe voor al het water in het beschermde gebied, tenzij de richtlijn op basis waarvan het gebied aangewezen is anders bepaalt. Voor wat betreft de algemene milieudoelstellingen geldt wat hierboven gezegd is.

7.3 Uitwerking en implementatie op Europees niveau

De Krw is zeer complex en veel artikelen kunnen op verschillende manieren geïnterpreteerd worden. Implementatie van de Krw vereist bovendien veel internationale coördinatie binnen de verschillende stroomgebiedsdistricten. Om deze redenen hebben de Europese Commissie en de Europese “waterdirecteuren” (de hoogste ambtenaren van de lidstaten op watergebied) in mei 2001 de Common Implementation Strategy (CIS) voor de Krw vastgesteld. Het doel van de CIS is om tot een gezamenlijk begrip en een gezamenlijke benadering (“common understanding and approach”) van de Krw te komen, met nadruk op de “methodologische kwesties” en “technisch-wetenschappelijke aspecten”. Sinds enige jaren houdt de CIS zich ook bezig met de implementatie van Richtlijn overstromingsrisico’s (2007/60/EG, zie hoofdstuk 8).

De belangrijkste activiteit binnen de CIS is het opstellen van informele, niet-bindende guidance documents over onder andere publieke participatie, monitoring en het planningsproces. Op dit moment zijn er 34 guidance documents vastgesteld, waarvan er één echter specifiek over de Richtlijn overstromingsrisico’s gaat. Volgens de disclaimer die de oudere documenten bevatten, geven de guidance documents de “informele

bereiken van een goede chemische toestand van het oppervlaktewater en niet slechts van oppervlaktewaterlichamen (art. 1). Zie ook overweging 51 uit de considerans, die stelt dat de implementatie van de Krw moet leiden tot een beschermingsniveau dat tenminste gelijkwaardige is aan het eerdere beschermingsniveau.

¹⁸³ Hiervoor kan men de definitie van “milieukwaliteitsnorm” aanvoeren, als ook de doelstelling van de Krw zoals die blijkt uit art. 1 en de preambule, en specifiek overweging 51. Zie verder Backes, C.W., et al. (2007). *Nieuwe mogelijkheden tot regulering van waterkwaliteitseisen in Nederland*. Utrecht: Centrum voor Omgevingsrecht en -beleid.

consensus” weer tussen de partijen die bij het totstandkomingsproces betrokken zijn geweest. Dit zijn de lidstaten, de Europese Commissie, sommige derde landen en soms andere stakeholders, zoals het Wereld Natuurfonds.¹⁸⁴ De guidance documents “weerspiegelen echter niet noodzakelijkerwijs het officiële, formele standpunt van de partijen” en dus ook niet de “visie van de commissie”. Met andere woorden, niemand heeft zich willen vastleggen en zeker de Commissie niet. Desalniettemin kan de “informele consensus” een rol spelen bij de interpretatie van de bepalingen van de Krw.

Naast de guidance documents, die informeel zijn, zijn er ook twee dochterrichtlijnen tot stand gekomen: de Grondwaterrichtlijn (2006/118/EG) en de Richtlijn milieukwaliteitsnormen (2008/105/EG, gewijzigd in 2013: 2013/39/EU). Beide zijn hierboven al ter sprake gekomen.

Indien een lidstaat een probleem signaleert dat hij niet zelf kan oplossen, dient hij het probleem voor te leggen aan de Europese Commissie en eventueel ander betrokken lidstaten en daarbij aanbevelingen te doen voor oplossingen. De Commissie dient dan binnen zes maanden te reageren (art. 12 Krw). Hierbij valt te denken aan grensoverschrijdende verontreiniging die niet in onderling overleg opgelost kan worden, en aan aanpassingen van Europees beleid of Europese regelgeving.

Uiterlijk in 2012 en daarna elke zes jaar publiceert de Commissie een verslag over de uitvoering van de richtlijn (art. 18). Uiterlijk in 2019 toets de Commissie de richtlijn en stelt zij zo nodig wijzigingen voor (art. 19 lid 2).

7.4 Implementatie in Nederland¹⁸⁵

7.4.1 Het probleem/ de uitdaging

De implementatie van de Krw binnen Nederland is zeer complex, zowel bestuurlijk als inhoudelijk. Bestuurlijk is het belangrijk dat het waterbeheer in Nederland niet per stroomgebied georganiseerd is. Verschillende organen zijn verantwoordelijk voor het watersysteembeheer, diffuse verontreiniging, natuurbeheer, visserij, landbouw en ruimtelijke ordening, en deze moeten allemaal nauw samenwerken. Bovendien moet Nederland met de andere landen in het stroomgebied van de Rijn, Maas, Schelde en Eems samenwerken. Al voor de inwerkingtreding van de Krw bestonden er verscheidene internationale riviercommissies en vele van deze commissies hebben internationale actieprogramma's opgesteld. Ook werd er op operationeel niveau al veel samengewerkt, bijvoorbeeld bij het beheer van grenswaterlopen. Voor de ontwikkeling van internationale sgbp's of internationaal afgestemde nationale sgbp's moet er nog intensiever samengewerkt worden.

¹⁸⁴ En schrijver dezes als “onafhankelijk expert” bij guidance document nr. 8 over publieke participatie.

¹⁸⁵ Zie over de implementatie in Nederland ook Mostert, E. (2020). "Law and Politics in River Basin Management; The Implementation of the Water Framework Directive in the Netherlands." In: *Water* 12 (2).

Een belangrijke gebeurtenis in het implementatieproces binnen Nederland was de publicatie van de Aquareinstudie in december 2003.¹⁸⁶ In deze studie, uitgevoerd in opdracht van het toenmalige ministerie van LNV, verkende het onderzoeksinstituut Alterra de gevolgen van de Krv voor de sectoren landbouw, natuur, recreatie en visserij. Met de nodige slagen om de arm concludeerde Alterra dat, om een goede ecologische toestand te bereiken, twee derde van de landbouwgrond uit productie genomen zou moeten worden. In sommige gebieden zou door voedselrijke kwel en nalevering uit de bodem zelfs dan nog geen goede ecologische toestand gehaald kunnen worden. Deze conclusies deden veel stof opwaaien. De Aquareinstudie hield echter geen rekening met de mogelijkheid om lagere milieudoelen te stellen op grond van technische onhaalbaarheid of onevenredige kosten.

Al op 5 maart 2003 had de regering het voorstel voor een Implementatiewet Kaderrichtlijn water bij de Tweede Kamer ingediend. Het voorstel kwam uiteindelijk op de agenda voor 2 december, maar de Kamer haalde het onderwerp weer van de agenda vanwege de commotie rondom de Aquareinstudie. Daarbij kwam dat in juni al uitgebreid gediscussieerd was in de Vaste Kamercommissie V&W over het Nederlandse “ambitieniveau” bij de implementatie van de Kaderrichtlijn: hoe hoog moeten de milieudoelstellingen worden? In haar nota naar aanleiding van het verslag van die vergadering had de staatssecretaris van V&W beloofd om op korte termijn met een notitie te komen, maar in december 2003 was deze er nog steeds niet.

Op 23 januari 2004 stuurde de Europese Commissie een ingebrekestelling naar de Nederlandse regering voor het niet tijdig omzetten van de Krv in nationaal recht. De Commissie gaf de regering twee maanden de tijd om hierop te reageren. Op 27 februari berichtte de staatssecretaris de Kamer hierover en drong nog eens aan op snelle behandeling van het wetsvoorstel, ook zonder ambitienotitie. “Mede gelet op de gewenste maatschappelijke betrokkenheid” zou de ambitienotitie op zijn vroegst eind april te verwachten zijn, en hierop kon de Europese Commissie niet wachten. De staatssecretaris benadrukte wat zij ook al in december 2003 had benadrukt, dat in het wetsvoorstel nog geen enkele keus gemaakt werd over het ambitieniveau en dat slechts de noodzakelijke wettelijke kaders geschapen werden.

Op 23 april 2004 verscheen uiteindelijk de ambitienotitie.¹⁸⁷ Hierin werd ervoor gekozen om realiseerbare (zo laag mogelijke) doelen vast te stellen. Een belangrijk punt was wie uiteindelijk het ambitieniveau – de milieudoelen – zou gaan vaststellen. De Ambitienotitie vermeldde hierover op pagina 27 dat “de verschillende verplichte documenten (...) in overleg met alle betrokken overheden (zullen) worden opgesteld. De staatssecretaris van V&W vervult een coördinerende rol en zal verantwoording afleggen aan de Tweede Kamer.”

¹⁸⁶ Bolt, F., R. Bosch, et al. (2003). *Aquarein: gevolgen van de Europese Kaderrichtlijn Water voor landbouw, natuur, recreatie en visserij*. Wageningen: Alterra.

¹⁸⁷ Kamerstukken II, 28.808, nr. 12.

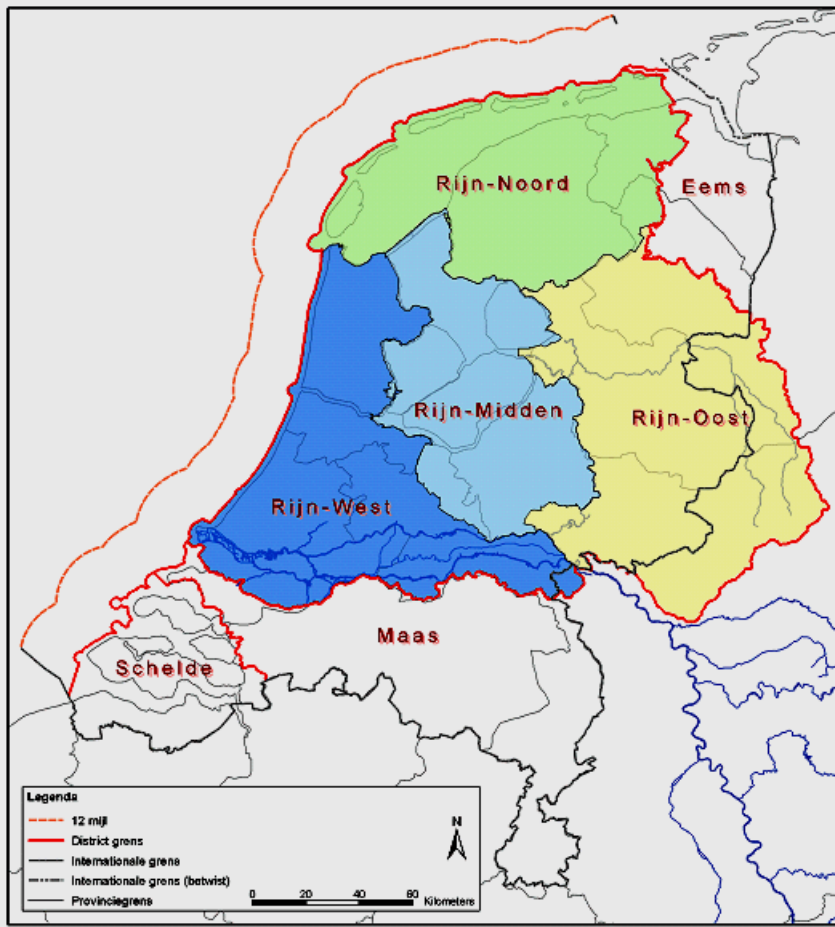

Kaart 5: Nederlandse stroomgebiedsdistricten volgens de Kaderrichtlijn water (Rijkswaterstaat, van de oude website www.kaderrichtlijnwater.nl) NB: Rijn-Midden en Rijn-Oost zijn in 2013 gefuseerd.

7.4.2 (Inter)nationale stroomgebiedsdistricten

Nederland valt binnen vier internationale stroomgebiedsdistricten (sgbd's): de Eems, de Rijn, de Maas en de Schelde (Kaart 5). Voor het Eemsoverleg is een aparte internationale Stuurgroep Eems opgericht. Binnen het sgbd Eems worden zeven deelstroomgebieden onderscheiden, waarvan twee relevant zijn voor Nederland: de Eems–Dollard en de “Nedereems”.

Het internationale sgbd van de Rijn is onderverdeeld in negen deelgebieden of “bewerkingsgebieden”. Nederland maakt met Nordrhein-Westfalen en een klein stukje Nedersachsen deel uit van het bewerkingsgebied Deltarijn. Het Nederlandse deel hiervan was oorspronkelijk verdeeld in Rijn-West, Rijn-Noord, Rijn-Oost en Rijn-Midden, maar in juni 2013 is besloten om Rijn-Oost en Rijn-Midden samen te voegen onder de

naam Rijn-Oost. De coördinatie binnen het internationale sgbd Rijn vindt plaats binnen het Coördineringscomité, waarin alle zeven EU lidstaten uit het Rijnstroomgebied samenwerken. Dit comité werkt nauw samen met de Internationale Commissie ter Bescherming van de Rijn. Hierin zijn Italië, Oostenrijk en België niet vertegenwoordigd, maar Zwitserland weer wel. Daarnaast vindt voor een aantal onderwerpen coördinatie met Duitsland plaats in de Stuurgroep Deltarijn en via de Permanente Nederlands-Duitse Grenswatercommissie (PGC). De PGC wordt ondersteund door een zevental subcommissies voor specifieke grensoverschrijdende wateren. Verder hebben op 23 september 2011 de (toen) drie Nederlandse waterschappen binnen Rijn-Oost met Landkreis Grafschaft Bentheim en Kreis Borken het “Grensoverschrijdend platform voor regionaal waterbeheer” opgericht.

Binnen het internationale sgbd Maas is de coördinatie van de uitvoering van de Krw opgedragen aan de Internationale Maascommissie (IMC) voor onderwerpen die van belang zijn voor het gehele internationale sgbd van de Maas. Voor de Grensmaas is er de bilaterale Vlaams-Nederlandse Grensmaascommissie. Afstemming met Vlaanderen vindt plaats in Grensoverschrijdende Werkgroepen (GOW) en in een jaarlijks Vlaams-Nederlands overleg. Afstemming met Wallonië vindt plaats via de GOW Jeker-Geul. Bilateraal overleg met Duitsland vindt plaats in de PGC (Permanente Nederlands-Duitse Grenswatercommissie), subcomité’s A en B voor respectievelijk de Roer en de Niers.¹⁸⁸

De Internationale Scheldecommissie (ISC) is verantwoordelijk voor de internationale coördinatie van de implementatie van de Krw in het SGBD Schelde. In de ISC zijn Frankrijk, Nederland, federaal België en de gewesten Wallonië, Brussel en Vlaanderen vertegenwoordigd. Bilateraal overleg over het Schelde estuarium vindt onder andere plaats in het kader van de Vlaams-Nederlandse Scheldecommissie.

De exacte grenzen van de sgbd’s binnen Nederland zijn vastgelegd in bijlage 2 bij het Waterbesluit.

7.4.3 Stroomgebiedsautoriteiten en verdere organisatie

Nederland heeft ervoor gekozen om binnen de verschillende sgbd’s niet één bevoegde autoriteit aan te wijzen. Daarentegen werden voor de eerste planningsronde de minister van V&W (nu IenW) tezamen met de ministers van VROM (nu ook IenW) en LNV als “coördinerende bevoegde autoriteit” aangewezen, ieder voor zover het aangelegenheden betrof die mede tot hun verantwoordelijkheid behoren. In de stroomgebiedsbeheersplannen van december 2015 wordt op nationaal niveau nog alleen de minister van IenM (nu IenW) genoemd. De bestuursorganen van provincies, waterschappen en gemeenten zijn eveneens bevoegde autoriteiten in de zin van de Krw voor zover het hun waterbeheerstaken binnen de sgbd’s betreft.¹⁸⁹

De verschillende bevoegde autoriteiten werken samen binnen de Stuurgroep Water (SG: zie § 2.1.7). Binnen het sgbd van de Eems, de Maas en de Schelde en in de drie

¹⁸⁸ Ontwerp stroomgebiedbeheersplannen Rijn, Maas, Schelde en Eems 2022-2027, bijlage bij het Ontwerp Nationaal Water Programma 2022-2027, maart 2021, p. 83.

¹⁸⁹ Idem p. 81-82.

werkgebieden in het Rijnstroomgebiedsdistrict wordt samengewerkt in het Regionaal Bestuurlijk Overleg Water (RBO) en het Regionaal Ambtelijk Overleg Water (RAO).

De publieke participatie die de Krw vereist, is georganiseerd via in 2003 opgerichte regionale klankbordgroepen en het Overlegorgaan Waterbeheer en Noordzeeaangelegenheden. Daarnaast is er regionaal gebruik gemaakt van bestaande overlegstructuren en lopende processen en zijn de verschillende plannen ter inzage gelegd.¹⁹⁰

7.4.4 Het stroomgebiedbeheersplan en het programma van maatregelen

Zoals hierboven reeds vermeld, had Nederland niet iets dat op een sgbp of een programma van maatregelen leek. Er waren echter wel veel verschillende plannen. Overeenkomstig het kabinetsbeleid om Europese richtlijnen minimaal te implementeren, is ervoor gekozen om het planningsstelsel niet geheel op de schop te gooien.

De (nationale delen van de) sgbp's vormen volgens de Waterwet, art. 4.1 lid 3, een onderdeel van het nationale waterplan. Onder de Omgevingswet worden de sgbp's verplichte programma's (art. 3.9 Ow, zie ook § 3.2.2). Om de Nationale Nota en de andere waterplannen in fase te laten lopen met de stroomgebiedbeheerplanning volgens de Kaderrichtlijn water, is de planningsfrequentie van de Nationale Nota (voorheen Nota Waterhuishouding) aangepast van één in de vier jaar naar één in de zes jaar.

Voor de tweede planningsronde heeft Nederland aparte samenvattingen gemaakt van het programma van maatregelen. De programma's van maatregelen zelf bestaan uit de maatregelen die opgenomen zijn in de verschillende operationele waterplannen en andere plannen. Verder is er besloten om voor elk waterlichaam een factsheet te maken. Deze bevat de milieudoelen voor het betreffende waterlichaam, inclusief motivatie voor eventuele termijnverlenging, en de geplande maatregelen.

De verschillende nationale programma's van maatregelen moeten internationaal op elkaar afgestemd worden. In ieder geval zal voor elk plan gekeken moeten worden of de opgenomen maatregelen niet conflicteren met de buitenlandse plannen van maatregelen in het desbetreffende sgbp. Voor al deze plannen geldt het vereiste om "actieve participatie" te bevorderen (art. 14 Krw).

7.4.5 Analyses en monitoring

Afgezien van de aanpassing van nationale regelgeving, waren de eerste activiteiten die Nederland voor de implementatie van de Krw moest verrichten het uitvoeren van de art. 5-analyses en het opzetten en operationaliseren van monitoringsprogramma's. De art. 5-analyses zijn besproken in de verschillende riviercommissies en op tijd, voor 22 december 2004, vastgesteld door de staatssecretaris van V&W. De staatssecretaris kon de termijn voor rapportage aan Brussel (22 maart 2005: art. 15 lid 2 Krw) echter niet helemaal halen omdat de Tweede Kamer eerst nog over de rapportages wilde spreken.

Nederland heeft 97% van de oppervlaktewaterlichamen aangewezen als kunstmatig of sterk veranderd.¹⁹¹ Een beperkt aantal waterlichamen, waaronder de Waddenzee,

¹⁹⁰ Idem, p. 86-87.

¹⁹¹ In Nederland zijn 712 oppervlaktewaterlichamen geïdentificeerd, waarvan er 698 aangewezen zijn als kunstmatig of sterk veranderd. Verder zijn er 23 grondwaterlichamen geïdentificeerd

werd niet aangewezen als kunstmatig of sterk veranderd. Hierover ontstond enige discussie met de Kamer. De Kamer vreesde namelijk dat dit een obstakel zou vormen voor de ontwikkeling van de havens in het Waddengebied, het baggeren van de vaargeulen, de uitwatering van polders op de Waddenzee en het gebruik van buitendijkse zomerpolders.¹⁹² De oplossing die gekozen is, is de identificatie van een apart waterlichaam “Waddenzee vastelandskust”, dat als sterk veranderd aangewezen is.

De monitoring voor de Krw is nu nog geregeld op basis van de Wet milieubeheer en in het bijzonder het Besluit kwaliteitseisen en monitoring water 2009. De monitoringsprogramma’s voor de Nederlandse delen van het Rijn, Maas, Schelde en Eems stroomgebiedsdistrict zijn door de ministers van V&W, VROM en LNV vastgesteld en bestaan uit een elftal eerdere documenten en rapporten (Besluit vaststelling monitoringsprogramma Kaderrichtlijn water).

7.4.6 Via “Praag” naar 2009

Volgens de Krw, art. 14, moest uiterlijk in 2006 een tijdschema en werkprogramma voor het planningsproces gepubliceerd te worden, uiterlijk in 2007 een overzicht van de belangrijkste waterbeheerskwesties, en uiterlijk in 2008 het concept sgbp. Na elke stap diende het publiek gedurende zes maanden in de gelegenheid gesteld te worden om schriftelijk te reageren. Het definitieve sgbp moest uiterlijk in 2009 gepubliceerd worden.

In Nederland zijn de eerste twee stappen gecombineerd en kon het publiek in de eerste helft van 2007 zowel op het werkprogramma als op het overzicht van de belangrijkste beheerskwesties reageren. Nederland heeft van deze inspraakronde niet veel werk gemaakt: er is weinig richtbaarheid aan gegeven en de overheid is niet actief op zoek gegaan naar reacties vanuit het publiek, zoals dat in bijvoorbeeld Frankrijk wel gebeurd is.

De feitelijke voorbereiding van de sgbp’s in Nederland verliep in een aantal ronden. In 2005 en 2006 is de totale “wateropgave” voor Nederland in kaart gebracht en in 2007 zijn de “gebiedsprocessen” gestart, getrokken door de waterschappen, waarbij per waterlichaam milieudoelen geformuleerd en maatregelenpakketten ontwikkeld werden. In de tweede helft van 2008 werden vervolgens de verschillende conceptplannen opgesteld: de nieuwe nationale Nota Water, die de Nederlandse inbreng in de internationale sgbp’s bevat, de regionale waterplannen, waterbeheersplannen en andere plannen. Vervolgens werden deze ter inzage gelegd, en eind 2009 zijn ze vastgesteld.

In veel delen van Nederland is gebruik gemaakt van de “Praagse methode”, ook wel “Praag-matische methode” of de “mitigation measures method” genoemd. Dit is een simpelere methode om milieudoelen te formuleren voor kunstmatige en sterk veranderde waterlichamen. In het systeem van art. 4 Krw wordt uitgegaan van de referentiecondities, gedefinieerd als “geen of slechts een zeer geringe afwijking” van de onverstoorde staat. Vervolgens moet hiervoor de “goede ecologische toestand” of GET vastgesteld worden, gedefinieerd als een “geringe mate van verstoring” (bijlage V). Als de

(Ministerie van Infrastructuur en Milieu (2014). *Samenvatting Stroomgebiedbeheerplannen 2016-2021 Overstromingsrisicobeheerplannen 2016-2021*. Den Haag: Ministerie van Infrastructuur en Milieu).

¹⁹² Zie o.a. Tweede Kamer 2003-2004, 28.808, nr. 26-29.

GET niet te bereiken is zonder de hydromorfologie te veranderen, als deze veranderingen technisch niet haalbaar of onevenredig duur zijn, en als aan een aantal aanvullende voorwaarden voldaan is, mag het waterlichaam aangewezen worden als kunstmatig of sterk veranderd (art. 4 lid 3). Het ecologische doel is dan niet meer de GET, maar het “goed ecologisch potentieel” of GEP (art. 4 lid 1). Het GEP moet afgeleid worden van het “maximum ecologische potentieel” of MEP. Het MEP is gedefinieerd als waarden die zoveel mogelijk overeen komen met de natuurlijke waarden voor het type waterlichaam, maar rekening houdende met het kunstmatige of sterk veranderde karakter van het waterlichaam. Het GEP is vervolgens gedefinieerd als een “lichte verandering” in deze waarden (bijlage V, punt 1.2.5). Mocht het halen van het GEP onevenredig duur of technisch niet haalbaar zijn, dan mogen lidstaten onder voorwaarden de termijn om het GEP te halen maximaal twee keer met zes jaar verlengen (art. 4 lid 4) of lagere milieudoelen stellen (art. 4 lid 5).

Het systeem van art. 4 Krw is lastig toe te passen. Een eerste probleem is dat referentiecondities voor kunstmatige waterlichamen moeilijk zijn vast te stellen. Hoe ziet bijvoorbeeld een natuurlijke polder eruit? Een ander probleem, dat ook bij natuurlijke waterlichamen kan spelen, is dat veel typen waterlichamen misschien ooit in onverstoorde staat bestaan hebben, maar nu niet meer te vinden zijn. Ten slotte kan er binnen een type waterlichaam zoveel variatie bestaan dat er nauwelijks sprake is van algemene referentiecondities.

In de Praagse methode worden de milieudoelen voor kunstmatige en sterk veranderde waterlichamen afgeleid van de huidige ecologische toestand en de maatregelen die redelijkerwijs genomen moeten worden.¹⁹³ Het MEP wordt in deze methode vastgesteld door, uitgaande van de huidige ecologische toestand, de effecten van alle mogelijke beheers-, inrichtings- en emissie maatregelen te bepalen. Het GEP wordt vastgesteld door de maatregelen met gering effect niet mee te nemen en dan de effecten te bepalen. De ecologische doelen voor 2015 worden vastgesteld door ook de onevenredig dure maatregelen niet mee te nemen.

Volgens de bedenkers zouden de uitkomsten van de art. 4-methode en de Praagse methode gelijkwaardig zijn indien de Praagse methode “netjes” toegepast wordt. De juridische basis van de Praagse methode is vooralsnog niet erg sterk. De methode is door Nederland voorgesteld op een Europese workshop in oktober 2005 in Praag. Hier werd het voorstel gesteund door Schotland, Frankrijk en Duitsland. In het oudere CIS guidance document over kunstmatige en sterk-veranderde waterlichamen uit 2003 wordt de Praagse methode vanzelfsprekend niet vermeld.¹⁹⁴

¹⁹³ Anoniem (2005). Notitie consequenties voor het afleiden van ecologische doelstellingen uit de Workshop die 17-19 oktober is gehouden in Praag (http://www.stowa.nl/uploads/thema-downloads2/mID_4910_cID_3900_65698887_praagstowa.pdf)

¹⁹⁴ Common Implementation Strategy Working Group 2.2 (2003). Guidance document no. 4. Identification and Designation of Heavily Modified and Artificial Water Bodies.

Voor de ecologische doelen en de beschrijving van de ecologische status is in Nederland gebruik gemaakt van maatlatten die door STOWA ontwikkeld zijn. Deze zijn voor het laatst in juni 2020 herzien.¹⁹⁵

7.4.7 Milieudoelen

De Krw-milieudoelen voor de verschillende Nederlandse waterlichamen zijn gedeeltelijk te vinden in de verschillende waterplannen en gedeeltelijk in het Besluit kwaliteitseisen en monitoring water 2009 (Bkmw 2009, in de toekomst het Besluit kwaliteitseisen leefomgeving). Voor de goede chemische toestand van oppervlaktewaterlichamen bevat bijlage I van het Bkmw 2009 milieukwaliteitsnormen voor 45 prioritair stoffen of groepen van stoffen. Bijlage II bevat de milieukwaliteitsnormen voor de goede chemische toestand van grondwaterlichamen uit de Grondwaterrichtlijn (2006/118/EG) en de normen die Nederland op grond van art. 3 lid 1 van deze richtlijn zelf moest vaststellen.¹⁹⁶ Voor de definitie van GET en GEP van oppervlaktewaterlichamen en de goede kwantitatieve toestand van grondwaterlichamen, verwijst het Bkmw 2009 korthedshalve naar de bepalingen uit de Krw (art. 6 lid 1 en art. 8 Bkmw 2009).

De doelstellingen worden geoperationaliseerd in de monitoringsprogramma's voor de Nederlandse delen van het Rijn, Maas, Schelde en Eems stroomgebiedsdistrict. Voor de bepaling van de ecologische toestand moeten de waterbeheerders gebruik maken van de maatlatten die STOWA ontwikkeld heeft en van de waterkwaliteitseisen voor de "overige verontreinigende stoffen" die vermeld staan in de bijlage bij de Regeling vaststelling monitoringsprogramma.

Van de milieukwaliteitseisen in het Bkmw 2009 kan afgeweken worden, maar alleen op de gronden die in art. 4 Krw vermeld staan. De afwijking moet vermeld worden in het Beheersplan Rijkswateren indien het Rijkswateren betreft en in het regionale waterplan indien het regionale wateren of grondwater betreft (art. 2 en 3 Bkmw 2009).

Over de status van de milieudoelen van de Krw bestond in Nederland de nodige verwarring. Zeer courant was de opvatting dat er slechts een resultaatsverplichting is

¹⁹⁵ STOWA (2018). Referenties en maatlatten voor natuurlijke watertypen voor de Kaderrichtlijn Water 2021-2027. 3^e druk. Amersfoort: Stichting Toegepast Onderzoek Waterbeheer. (www.stowa.nl/publicaties/referenties-en-maatlatten-voor-natuurlijke-watertypen-voor-de-kaderrichtlijn-water-2021). Dit is of de versie uit 2018, of de versie uit 2020, maar in het laatste geval is de titelpagina niet aangepast.

¹⁹⁶ De regering gaat er hierbij, waarschijnlijk ten onrechte, van uit dat de goede chemische toestand alleen geldt voor "waterlichamen" (MvT Bkmw 2009, Stb. 2010, nr. 15, p. 33 en 37). "Waterlichaam" wordt in art. 1 Bkmw 2009 gedefinieerd in beperkte zin: alleen de waterlichamen die onder de Krw vallen, dus met een minimale grootte (cf. § 7.2.3). Voor het overige water stelt het Rijk geen waterkwaliteitseisen en zijn de beheerders aan zet, die hiervoor de getalwaarden uit het besluit kunnen gebruiken als uitgangspunt voor hun overwegingen (Nationaal Waterplan 2009-2015, p. 106). Zie verder Freriks, A, A. Keessen, D. Korsse, M. van Rijswijk en K. Bastmeijer (2016). *Zover het eigen instrumentarium reikt: een onderzoek naar de positie van de provincie Noord-Brabant en de Noord-Brabantse waterschappen bij de realisatie van kaderrichtlijn waterdoelstellingen, met bijzondere aandacht voor de omgevingswet*. Universiteit Utrecht en Universiteit van Tilburg, p. 16-17.

voor het uitvoeren van de maatregelen uit het programma van maatregelen (de verschillende waterplannen) en niet voor het behalen van de milieudoelen.¹⁹⁷ Hier is men onderhand wel van afgestapt, mede door het Wezer-arrest van het Europese Hof (§ 7.2.3). Volgens de jurisprudentie van het Hof van Justitie van de EU moeten uitzonderingen in milieuriichtlijnen beperkt geïnterpreteerd worden. Tegelijkertijd heeft het Hof bepaald dat lidstaten een “bepaalde beoordelingsruimte” bij de implementatie van de Krw hebben aangezien de Krw geen volledige harmonisatie van de nationale regelingen op watergebied beoogt, maar alleen gemeenschappelijke beginselen en een algemeen actiekader vastlegt.¹⁷⁷

7.4.8 Doorwerking

De doorwerking van de normen uit het Besluit kwaliteitseisen en monitoring water is beperkt tot de waterplannen (art. 4 lid 1 en 7 lid 1 Bkmw 2009). Volgens de regering moeten “de waterplannen een maatregelenpakket (...) omvatten, waarmee de vereiste kwaliteit wordt gehaald (...). Krachtens artikel 4.6, derde lid, en 8.1 van het Waterbesluit geldt de verplichting dat de maatregelen die in een waterplan zijn opgenomen, binnen 3 jaar operationeel zijn. Met dit samenstel van bepalingen is verzekerd dat in Nederland alle maatregelen worden genomen die nodig zijn om de beoogde watertoestand tijdig te realiseren, zoals de Krw voorschrijft.”¹⁹⁸

De maatregelen uit de waterplannen kunnen feitelijke maatregelen zijn, zoals de aanleg van natuurvriendelijke oevers, maar kunnen ook een verscherping van het vergunningenbeleid inhouden. De vergunningen worden echter niet rechtstreeks aan de milieukwaliteitseisen getoetst. Op deze manier zou het mogelijk blijven om activiteiten toe te staan die de watertoestand niet verbeteren of zelfs verslechteren, zolang het maatregelenpakket uit de waterplannen als geheel voldoende is om de beoogde watertoestand te bereiken. Dit staat bekend als de “programmatische aanpak”. Als uit monitoring blijkt dat de doelstellingen niet gehaald dreigen te worden, worden er zo nodig aanvullende maatregelen opgenomen in de desbetreffende waterplannen.¹⁹⁹

De prejudiciële beslissing van het Hof van Justitie van de EU van 1 juli 2015 in de Wezer-zaak lijkt echter roet in het eten te gooien (zaaknr. C-461/13; zie § 7.2.3). Hierin heeft het Hof bepaald dat art. 4 Krw niet slechts “in programmatische bewoordingen eenvoudige doelstellingen van beheersplanning formuleert, maar (...) rechtsgevolgen sorteert in iedere fase van de procedure die door (de Krw) wordt voorgeschreven” (punt 43), en dus ook in de uitvoeringsfase. Concreet betekent dit dat nieuwe projecten direct getoetst moeten worden aan de milieudoelstellingen. Als deze tot achteruitgang van de watertoestand leiden of het bereiken van een goede toestand of goed potentieel in

¹⁹⁷ Zie bv. Projectteam stroomgebiedbeheerplannen (2009). *Stroomgebiedbeheerplannen 2009 – 2015; Samenvatting Eems, Maas, Rijndelta en Schelde*. Ministerie van IenM, ministerie van VROM en ministerie van LNV, p. 10.

¹⁹⁸ MvT Bkmw 2009, Stb. 2010, nr. 15, p. 22.

¹⁹⁹ Idem, p. 22, 29-31 en 32-33.

gevaar brengen, mag hier geen vergunning voor verleend worden, tenzij de uitzonderingen uit art. 4.7 Krw van toepassing zijn.²⁰⁰

In theorie sluit de prejudiciële beslissing een programmatische aanpak niet uit, maar voorwaarde is wel dat het programma – de maatregelen uit de waterplannen – full proof is en verwezenlijking van de milieudoelen verzekerd is. Hier ligt het probleem. In de eerste plaats kunnen er vergunningaanvragen voor nieuwe projecten ingediend worden waar bij de opstelling van de waterplannen geen rekening mee gehouden is. En in de tweede plaats kunnen er voor de verwezenlijking van de milieudoelen niet alleen waterbeheersmaatregelen nodig zijn, maar ook maatregelen in de sfeer van de ruimtelijke ordening en het landbouwbeleid. Hierover is niets geregeld in het Bkmw 2009.

Wat betreft de doorwerking in de ruimtelijke ordening, verwijst de Memorie van Toelichting bij het Bkmw 2009, p. 37-38, naar het feit dat het nationale waterplan en de regionale waterplannen structuurvisies op grond van de Wro zijn. Structuurvisies zijn echter niet juridisch bindend. De Memorie van Toelichting meldt verder dat het Rijk of de provincie algemene regels kan maken en specifieke aanwijzingen voor gemeentelijke bestemmingsplannen kan geven. Ook wordt verwezen naar het watertoetsproces, waarin de waterbeheerders advies kunnen geven over ruimtelijke besluiten. De waterbeheerders kunnen het opvolgen van hun advies echter niet afdwingen.

De doorwerking van de milieudoelen in het landbouwbeleid (mestbeleid, toelating pesticiden en dergelijke) is zo mogelijk nog minder geregeld. Om de doorwerking in gemeentelijk beleid te bevorderen (gemeenten maken geen waterplannen in de zin van de Waterwet), kunnen Provinciale Staten de milieukwaliteitseisen opnemen in een provinciale milieuverordening (art. 5.5 Wet milieubeheer). Hiertoe bestaat echter geen verplichting.²⁰¹

We kunnen stellen dat de doorwerking van de Krw op andere beleidsterreinen dan water erg vrijblijvend geregeld is. Dit staat op gespannen voet met de Europeesrechtelijke eis om richtlijnenverplichtingen zodanig in nationaal recht om te zetten, dat de daadwerkelijke en volledige toepassing van de richtlijn verzekerd is. Ook op andere beleidsterreinen dan water zal direct getoetst moeten worden aan de milieudoelen.²⁰²

Ten slotte moet nog vermeld worden dat als gevolg van het regeerakkoord van 2010 sterk bezuinigd is op nationale maatregelen ter implementatie van de Krw en dat

²⁰⁰ Op 13 juni 2018 heeft de Raad van State bepaald dat de demping van zeer klein deel van de Binnenrotte te Rotterdam (555 m², oftewel 0.16% van het oppervlaktewaterlichaam Binnenrotte) toegestaan kan worden, ook al verkeerde de Binnenrotte wat betreft het kwaliteitselement waterflora al in de slechtste klasse, omdat de achteruitgang van de watertoestand niet meetbaar is (RvSt 13-06-2018 / 201703571/1/A1).

²⁰¹ Art. 5.2b Wet milieubeheer bepaalt dat in een AMvB met milieukwaliteitseisen ter uitvoering van de Krw aan Provinciale Staten wordt opgedragen om milieukwaliteitseisen in een provinciale milieuverordening vast te stellen, voor zover deze eisen niet zijn vastgesteld bij AMvB. Het Bkmw 2009 bevat hier echter geen regels over.

²⁰² Ook in de praktijk is de doorwerking beperkt. Al in 2004 is bepaald dat voor de implementatie van de Krw het huidige ruimtegebruik uitgangspunt is (Notitie Pragmatische Implementatie Europese Kaderrichtlijn Water in Nederland; van beelden naar betekenis, Kamerstukken II, 28.808, nr. 12). In de praktijk wordt de implementatie van de Krw vooral gezien als een taak voor de watersector.

veel maatregelen die opgenomen waren voor de periode tot 2015, uitgesteld zijn. Dit staat op gespannen voet met zowel de Krv als de Waterwet en het Waterbesluit.

Na inwerkingtreding van de Omgevingwet zal de programmatische aanpak uit die wet gaan gelden (§ 3.2.2).

7.4.9 Doelbereiking

In 2021 is een ex ante evaluatie uitgevoerd van de mate van doelbereiking in 2027 op basis van de maatregelen die in de concept-stroomgebiedsbeheersplannen 2022-2027 opgenomen zijn.²⁰³ Hieruit blijkt dat voor veel waterlichamen geen goede watertoestand of –potentieel bereikt zal worden. Van de regionale wateren wordt voorzien dat slechts tussen de 40% en 69% zal voldoen aan de normen voor Stikstof en tussen de 39% en 59% aan de normen voor vissen, om maar twee kwaliteitsparameterselementen te noemen. Gezien het one-out-all-out-principe (§ 7.2.1), ligt de mate van doelbereiking nog een stuk lager. Dit kan in 2027 tot ingebrekestellingsprocedures en andere juridische complicaties leiden.²⁰⁴ De Unie van Waterschappen heeft daarom al op 26 november 2021 gewaarschuwd dat het waterkwaliteitsdossier geen tweede stikstofdossier moet worden en pleit voor een geïntegreerde aanpak van stikstof, waterkwaliteit en klimaatadaptatie.²⁰⁵

²⁰³ Royal HaskoningDHV (2021). *Ex ante analyse waterkwaliteit*, Bijlage bij Kamerstukken 27.625, nr. 555.

²⁰⁴ Van Wieringen, D.R.G. et al. (2022). *Gaat Nederland de KRW doelen halen? Een analyse op KRW-doelbereik en inzicht in mogelijke consequenties*. Utrecht: Witteveen+Bos.

²⁰⁵ Inbreng Unie van Waterschappen voor de bespreking in de Tweede Kamer op 1 en 2 december 2021 van de begroting voor het ministerie van LNV, <https://unicvanwaterschappen.nl/waterschappen-laat-waterkwaliteitsdossier-geen-tweede-stikstofdossier-wordsen> (geraadpleegd op 13 oktober 2022).

8 “OVERSTROMINGEN”

en in alle gewesten
wordt de stem van het water
met zijn eeuwige rampen
gevreest en gehoord.
(H. Marsman, “Herinnering aan Holland”)

In een boek over het Nederlandse waterrecht mag een apart hoofdstuk over overstromingen niet ontbreken. Overstromingen worden in de EU Richtlijn overstromingsrisico's (2007/60/EG; Ror) gedefinieerd als “het tijdelijk onder water staan van grond die normaliter niet door water is bedekt” (art. 1). Hieronder vallen niet alleen overstromingen die veroorzaakt worden door het falen van de primaire waterkeringen langs de kust en de grote rivieren, maar ook bijvoorbeeld regionale wateroverlast. In dit hoofdstuk wordt de regelgeving met betrekking tot de verschillende typen overstromingen behandeld. Hieraan voorafgaand wordt de Ror beschreven. Ten slotte zal de implementatie van de Ror binnen Nederland behandeld worden.

8.1 De Europese Richtlijn overstromingsrisico's

De Europese Unie heeft zich tot de eeuwwisseling nauwelijks beziggehouden met overstromingen. De Kaderrichtlijn water (2000/60/EG) uit 2000 noemt overstromingen wel, maar alleen in verband met de mogelijke gevolgen voor de waterkwaliteit en de ecologie en als rechtvaardigingsgrond voor het aanwijzen van waterlichamen als kunstmatig of sterk veranderd. In 2002 vonden echter ernstige overstromingen plaats in Midden-Europa. Kort hierop besloten de Europese waterdirecteuren om het EU-Hoogwaterinitiatief op te zetten.²⁰⁶ Dit resulteerde in januari 2006 in een voorstel voor een Europese richtlijn over overstromingsbeoordeling en –beheer, dat na enige aanpassingen op 23 oktober 2007 aangenomen is (zie voor de procedure § 2.3.1).

Het doel van de Richtlijn overstromingsrisico's, of kortweg de Ror, is het vaststellen van een kader voor de beoordeling en het beheer van overstromingsrisico's (art. 1). De Ror definieert overstromingsrisico als “de kans dat zich een overstroming voordoet, in combinatie met de mogelijke negatieve gevolgen van een overstroming voor de gezondheid van de mens, het milieu, het cultureel erfgoed en de economische bedrijvigheid” (art. 2 punt 2). “Overstroming” wordt breed gedefinieerd als “het tijdelijk onder water staan van grond die normaliter niet door water is bedekt”. Alleen overstromingen

²⁰⁶ Commission of the European Communities (2004). Communication from the Commission to the Council, the European Parliament, the European Economic and Social Committee and the Committee of the Regions, Flood risk management, Flood prevention, protection and mitigation. COM(2004)472 final. Dworak, T. en B. Görlach (2004). “Flood risk management in Europe – the development of a common EU policy.” *International Journal of Water Resources Development* 3 (2): 97-103.

door rioolstelsels mogen uitgesloten worden (art. 2 punt 1). Art. 2 punt 1 geeft een opsomming van typen overstromingen, maar deze is niet limitatief bedoeld want in art. 6 lid 7 wordt nog een ander type overstroming (vanuit grondwater) genoemd.²⁰⁷

De lidstaten moesten uiterlijk op 22 december 2011 een voorlopige beoordeling van het overstromingsrisico in hun stroomgebieden opstellen (art. 4 en 5). Voor gebieden met een significant overstromingsrisico moesten overstromingsgevaar- en overstromingsrisicokaarten en overstromingsrisicobeheersplannen gemaakt worden. De voorlopige overstromingsrisicobeoordelingen moesten uiterlijk op 22 december 2018 en daarna om de zes jaar getoetst en zo nodig bijgesteld worden (art. 14 lid 1). Lidstaten hoeven geen voorlopige beoordeling van het overstromingsrisico te maken als zij voor 22 december 2010 besloten om sowieso overstromingsgevaar- en overstromingsrisicokaarten en overstromingsrisicobeheersplannen te maken (art. 13).

De overstromingsgevaarkaarten geven de omvang van de overstroming, de overstromingsdiepte en stroomsnelheden aan in drie “scenario’s”:

- a) kleine kans op overstromingen
- b) middelgrote kans op overstromingen (herhalingsperiode \geq 100 jaar)
- c) grote kans op overstromingen, indien van toepassing

De overstromingsrisicokaarten dienen voor deze drie scenario’s een beeld te geven van de potentiële negatieve gevolgen van de overstroming aan de hand van de volgende gegevens:

- a) het indicatieve aantal potentieel getroffen inwoners
- b) het type economische bedrijvigheid in het potentieel getroffen gebied
- c) de IPPC-installaties (grotere industriële installaties) die incidentele verontreiniging kunnen veroorzaken en de beschermde gebieden die getroffen kunnen worden
- d) andere informatie die de lidstaat nuttig acht

De kaarten moesten uiterlijk op 22 december 2013 gereed zijn en moeten daarna elke zes jaar bijgesteld worden (art. 14 lid 2).

Op basis van de kaarten moesten uiterlijk op 22 december 2015 overstromingsrisicobeheersplannen (orbp’s) opgesteld worden, die ook elke zes jaar bijgesteld moeten worden. De orbp’s bevatten “adequate doelstellingen voor het beheer van de overstromingsrisico’s”, waarbij aandacht moet worden besteed aan “de gezondheid van de mens, het milieu, het cultureel erfgoed en de economische bedrijvigheid en, indien nodig, aan niet-structurele initiatieven en/of aan de vermindering van de kans op overstromingen” (art. 7 lid 2 en 14 lid 3 Ror).

Naast “adequate doelstellingen” moeten de orbp’s maatregelen bevatten “met de bedoeling om” de doelstellingen te bereiken. Hierbij moet rekening gehouden worden met “een aantal relevante aspecten, zoals kosten en baten, de omvang van de overstroming en waterafvoerroutes en gebieden met het vermogen om overstromingswater vast te houden, zoals natuurlijke overstromingsgebieden, de milieudoelstellingen van [...] (de KRW), bodem- en waterbeheer, ruimtelijke ordening, grondgebruik, natuurbehoud, scheepvaart en haveninfrastructuur”. Verder moeten alle aspecten van overstromingsrisicobeheer behandeld worden, “met speciale nadruk op preventie, bescherming en

²⁰⁷ Vgl. Council of the European Union (2006). Statement of the Council’s reasons (Interinstitutional File: 2006/0005 (COD), 121316//06), p. 3.

paraatheid”, inclusief waarschuwingssystemen. Ten slotte stelt de Ror dat de orbp’s kunnen “voorzien in de bevordering van een duurzaam landgebruik, de verbetering van de wateropvangcapaciteit en de gecontroleerde overstroming van bepaalde gebieden wanneer zich hoogwater voordoet” (art. 7 lid 3).

Een belangrijke bepaling voor internationale stroomgebiedsdistricten is dat de maatregelen uit de orbp’s niet mogen leiden tot een aanzienlijke toename van het overstromingsrisico in andere landen, tenzij de betrokken landen hiervoor samen een oplossing hebben gevonden (art. 7 lid 4 Ror).

De implementatie van de Ror moet gecoördineerd worden met de implementatie van de Kaderrichtlijn water (art. 9). Dit wordt mogelijk gemaakt doordat de termijnen gelijkgetrokken zijn en de plannen betrekking hebben op dezelfde gebieden: stroomgebiedsdistricten (zie echter art. 3 lid 2 Ror). Evenals bij de Krw moeten de lidstaten de “actieve participatie van betrokken partijen” in het planproces bevorderen (art. 10).

De Ror heeft een sterk procedureel karakter en laat de lidstaten veel beleidsvrijheid. De lidstaten mogen zelf de “adequate doelstellingen” vaststellen (vgl. overweging 10), en bovendien houden deze doelstellingen waarschijnlijk een inspannings- en geen resultaatverplichting in.²⁰⁸ Ook hoeven geplande maatregelen niet altijd uitgevoerd te worden (bijlage, punt B4). De Ror is echter wel bindend. Lidstaten moeten op tijd voorlopige overstromingsrisicobeoordelingen opstellen of van art. 13 gebruik maken, op tijd overstromingsgevaar- en overstromingsrisicokaarten maken en op tijd orbp’s opstellen. Daarbij moet rekening gehouden worden met een groot aantal potentiële gevolgen van overstromingen en moet een groot aantal typen maatregelen overwogen worden.

8.2 Primaire waterkering

De regelgeving ten aanzien van de waterkeringen in Nederland heeft een lange ontwikkeling doorgemaakt. De eerste dijken werden omstreeks het jaar 1000 aangelegd. Het onderhoud van deze dijken was verhoefslaagd. Dit hield in dat elk boerenbedrijf in het beschermde gebied (elke “hoeve”) een stuk dijk toegewezen kreeg (een “slag”) om te onderhouden.²⁰⁹ Op het onderhoud werd toezicht gehouden tijdens de schouw door de lokale overheid of het waterschap. Vanaf de vijftiende eeuw gingen echter steeds meer waterschapsbesturen het onderhoud zelf doen en sloegen zij de kosten om over de landeigenaren of -gebruikers. De regionale overheid hield toezicht op de lokale overheden en de waterschappen. In de middeleeuwen was dit de Graaf van Holland, Bisschop van Utrecht etc. en later de provincies. In sommige gevallen gaven zij subsidie voor het dijkonderhoud of namen zij het beheer over. Vanaf 1795 gaf ook de nationale overheid soms subsidie of nam het beheer over.

De eerste nationale regelgeving met betrekking tot de waterkering was de Dijkwet van 1810, die onder andere onderlinge bijstand van polders binnen één dijkkring regelde. Deze wet was controversieel – landeigenaren die eerder niets hoefden bij te dragen aan

²⁰⁸ Zie Mostert, E. en S.J. Junier (2009). “The European flood risk directive: challenges for research.” *Hydrology and Earth System Sciences Discussions*. 6: 4961-4988, p. 4967.

²⁰⁹ Henderikx, P.A. (2001). *Land, water en bewoning: Waterstaats- en nederzettingsgeschiedenis in de Zeeuwse en Hollandse delta in de Middeleeuwen*. Hilversum: Verloren.

het dijkbeheer moesten dat nu opeens wel. De wet is nooit helemaal geïmplementeerd en in 1835 werd hij ingetrokken. De eerste nationale regelgeving hierna was de Wet op de waterkering uit 1995.²¹⁰ In 2010 is deze wet opgegaan in de Waterwet.

De Wet op de waterkering had alleen betrekking op de zgn. “primaire waterkering”. Dit zijn de dijken en duinen die een onderdeel vormen van één van de 94 Nederlandse dijkkringen of hiervoor gelegen zijn, zoals de Afsluitdijk. Voor elk van deze dijkkringen werd een veiligheidsnorm vastgesteld, variërend van 1/250 per jaar voor de kades langs de Maas ten zuiden van Nijmegen, 1/1250 per jaar voor het gebied van de grote rivieren bovenstrooms en 1/10.000 per jaar voor de dijkkringen in de Randstad. Voor de kustgebieden kwamen deze veiligheidsnormen voort uit het Deltaplan, dat na de watersnoodramp van 1953 was opgesteld. Voor de grote rivieren kwamen de normen voort uit de praktijk van Rijkswaterstaat en een aantal adviezen uit de zeventiger en tachtiger jaren.²¹¹ Bij de normstelling werd rekening gehouden met de bevolkingsdichtheid en de economische waarde binnen elke dijkkring en met de grotere onvoorspelbaarheid van en schade door overstromingen vanuit de zee.

De veiligheidsnorm voor de verschillende dijkkringen werd gedefinieerd als de “gemiddelde overschrijdingskans per jaar van de hoogste hoogwaterstand waarop de tot directe kering van het buitenwater bestemde primaire waterkering moet zijn berekend, mede gelet op overige het waterkerend vermogen bepalende factoren” (art. 2.2 Wv oud). Per 1 januari 2017 gelden echter nieuwe veiligheidsnormen. Deze zijn niet meer geformuleerd als overschrijdingskans per dijkkring, maar als faalkans per dijktraject. Verder zijn voor het eerst normen in de wet opgenomen voor het falen van dammen e.d., zoals de Afsluitdijk, de Oosterschelddedam en de Maeslantkering. Bij al deze normen wordt onderscheid gemaakt tussen een signaleringswaarde en een, in veel gevallen lagere, ondergrens. Als de signaleringswaarde overschreden wordt, moet de beheerder dit melden aan de minister van IenW. De ondergrens is de feitelijke veiligheidsnorm (art. 2.2 Wv). De nieuwe normen variëren van 1/300 per jaar tot 1/100.000 per jaar, met één uitschieter, dijktraject 30-4, waarvoor een signaleringswaarde en ondergrens geldt van 1/1.000.000 per jaar. Dit dijktraject beschermt de kerncentrale van Borssele (bijlagen I-III Wv).²¹²

²¹⁰ Maas, W.J.M. (1963). *De Dijkwet van 1810; een algemene bijdragenwet in de Franse tijd*. Rotterdam/’s-Gravenhage: Nijgh & Van Ditmar. Zie ook Mostert, E. (2012), “Water management on the Island of IJsselmonde 1000-1953; Polycentric governance, adaptation and petrification.” *Ecology and Society* 17 (3), 12; Mostert, E. (2017). “Between arguments, interests and expertise: the institutional development of the Dutch water boards, 1953-present.” *Water History* 9: 129-146.

²¹¹ Zie Heezik, A.A.S. van (2007). *Strijd om de rivieren; 200 jaar rivierenbeleid in Nederland of de opkomst en ondergang van het streven naar de normale rivier*. Den Haag/Haarlem: HNT Historische producties.

²¹² De nieuwe normen houden rekening met meer faalfactoren van waterkeringen en zijn aangepast aan de economische ontwikkelingen in de afgelopen decennia. Zij zijn in augustus 2014 voorgesteld door de Deltacommissaris (zie § 8.6) en daarna overgenomen door de regering. Als basis diende een zgn. basisveiligheidsniveau voor iedereen in Nederland: een kans van 1/100.000 om te komen te overlijden als gevolg van een overstroming. Dit is niet hetzelfde als een overstromingskans van 1/100.000 omdat bij een overstroming lang niet iedereen overlijdt. Voor

Om te kunnen bepalen of de verschillende dijktrajecten aan de normen voldoen, stelt de minister regels over de hydraulische belasting en de sterkte van dijktrajecten (art. 2.3 Waterwet, Regeling veiligheid primaire waterkeringen 2017). De hydraulische belasting is de combinatie van waterstand en golven met een kans van $1/x$ jaar, waarbij $1/x$ de signaleringswaarde of de ondergrens is.

De primaire waterkeringen worden in de meeste gevallen beheerd door de waterschappen. Slechts in een aantal gevallen, als de draagkracht van het beschermde gebied onvoldoende is of als er geen achterland is, zoals bij de Afsluitdijk, beheert het Rijk de waterkering. De beheerder stelt een kaart vast met de ligging van zijn primaire waterkeringen, een legger met de eisen (vorm, afmeting, constructie) waaraan de waterkeringen moeten voldoen, en een technisch beheerregister (art. 5.1 Ww). Elke twaalf jaar brengt de beheerder verslag uit aan de minister van IenW (in feite de Inspectie Leefomgeving en Transport; art. 2.12 Ww) over de veiligheid van zijn dijken.

Voor de aanleg, verlegging en versterking van primaire waterkeringen (en sommige andere waterkeringen en andere waterstaatswerken indien zo bepaald bij of krachtens provinciale verordening) bevat de Waterwet een aparte projectprocedure (art. 5.5-5.14 Ww). Voor de voorbereiding van het projectplan dient de uniforme voorbereidingsprocedure uit afdeling 3.4 van de Awb gevolgd te worden. De beheerder dient het ontwerp-projectplan gedurende zes weken ter inzage te leggen. Eenieder kan in die periode zienswijzen indienen (schriftelijk commentaar geven) op het projectplan. Na afloop van de inzagetermijn dient de beheerder binnen 12 weken een besluit te nemen (art. 5.6 Ww). Het concept-plan moet goedgekeurd worden door Gedeputeerde Staten (art. 5.7 Ww). Voor de uitvoering van het projectplan kunnen verschillende besluiten van andere bestuursorganen nodig zijn, zoals ontheffingen op grond van de Wet natuurbescherming. Met betrekking tot deze besluiten kunnen Gedeputeerde Staten medewerking van deze andere bestuursorganen vorderen en zo nodig zelf een besluit nemen (art. 5.8 en 5.11 Ww).

Na de (bijna) overstroming van de Rijn en de Maas in 1993 en 1995 is er zeer snel een noodwet tot stand gekomen: de Deltawet grote rivieren. Het doel van deze wet was om de rivierdijken snel op sterkte te krijgen. Vooral om financiële redenen was hierbij een grote achterstand opgelopen (het budget was beperkt en er was prioriteit gegeven aan de voltooiing van de Deltawerken). Deze achterstand is nu ingelopen, maar het probleem is dat de maatgevende afvoer van de Rijn in 2001 verhoogd is van 15.000 m³/s naar 16.000 m³/s (een gevolg van twee hoge afvoeren in 1993 en 1995). Deze verhoging voorzag men al bij de totstandkoming van de Deltawet grote rivieren, maar in plaats van een extra halve meter dijkverhoging tegen beperkte kosten, besloot men om verschillende redenen tot het verlagen van de maatgevende hoogwaterstanden door middel van het creëren van meer ruimte voor de rivier. De verschillende maatregelen die hiervoor nodig zijn, zijn neergelegd in de pkb Ruimte voor de Rivier en het programma Maaswerken.

dichtbevolkte gebieden en gebieden met vitale infrastructuur zijn strengere normen gesteld (Wijziging van de Waterwet en enkele andere wetten (nieuwe normering primaire waterkeringen, MvT, Kamerstukken II, 34.436, nr. 3).

De Omgevingswet brengt inhoudelijk weinig verandering. De normen zullen niet meer in de wet staan, maar in een AMvB, het Besluit kwaliteit leefomgeving, als omgevingswaarden (Bijlage II Bkl). Daarnaast wordt een aantal parameters genoemd die gemonitord moeten worden om te signaleren of er maatregelen nodig zijn (art. 11.11 Bkl). De omgevingswaarden worden resultaatverplichtingen, maar deze gelden pas vanaf 1 januari 2050 (art. 2.0d Bkl). Bovendien kunnen daar onder voorwaarden uitzonderingen op worden gemaakt (art. 2.0e en 2.0f Bkl). De projectprocedure voor de aanleg, verlegging en versterking van waterkeringen uit de Waterwet wordt vervangen door de algemene projectprocedure (afdeling 5.2 Ow; zie § 6.3.1).

8.3 Buitendijkse gebieden

Gebieden die buiten de primaire waterkering vallen, zoals uiterwaarden, havengebieden en delen van sommige kustplaatsen, vormen een speciaal geval. Tot op heden gelden hier geen specifieke, juridische bindende veiligheidsnormen.²¹³ Er is wel een feitelijk beschermingsniveau.

Door onduidelijkheden over de veiligheid in de buitendijkse gebieden en wie dat moet garanderen en betalen, voelden de kustgemeenten zich geremd in de ontwikkeling van deze gebieden. In het Bestuurlijk Overleg Kust (Rijk, provincies, waterschappen en gemeenten) kon men begin deze eeuw geen overeenstemming bereiken over een oplossing. In mei 2005 heeft de voorzitter van het overleg, de staatssecretaris van V&W, de Noord-Hollandse gedeputeerde Patrick Poelmann gevraagd om met een kleine bestuurlijke commissie te adviseren hoe de ontstane impasse doorbroken kon worden. In oktober 2005 adviseerde de Commissie Poelmann om de huidige bescherming van kustplaatsen te handhaven.²¹⁴ In veel gevallen zou dat door middel van (extra) zandsuppleties door Rijkswaterstaat gerealiseerd kunnen worden. In januari 2006 heeft de staatssecretaris dit advies grotendeels overgenomen.²¹⁵

Het huidige nationale beleid ten aanzien van buitendijkse gebieden is te vinden in het Nationaal Waterprogramma 2022-2027, pagina 67. Dit komt erop neer dat deze gebieden niet wettelijk beschermd zijn omdat bij overstromingen de afstand tot veilig gebied beperkt is en er weinig mensen zouden wonen. Bewoners en gebruikers zijn zelf verantwoordelijk voor het treffen van gevolgbeperkende maatregelen en dragen zelf het risico voor de schade door water. De beoordeling van de veiligheid, de noodzaak van aanvullende maatregelen en de communicatie over waterveiligheid in buitendijks gebied ligt bij regionale en lokale overheden. Via het bestemmingsplan (of, na inwerkingtreding van de Omgevingswet, gemeentelijk omgevingsplan) kunnen gemeenten eisen stellen

²¹³ De enige uitzonderingen zijn gebieden buiten de primaire waterkering die beschermd zijn met een waterkering (voorkade) die door de provincie genormeerd is (vgl. de volgende paragraaf). Onder andere Flevoland heeft dergelijke voorkades (ontwerp-Overstromingsrisicobeheerplan voor het stroomgebied van de Rijn; Doelen en maatregelen voor het beheersen van overstromingsrisico's. Ministerie van Infrastructuur en Milieu, 2014).

²¹⁴ Commissie Bescherming en Ontwikkeling van Buitendijks gebied in Kustplaatsen (2005). *Advies*. Haarlem

²¹⁵ Kamerstukken II, 30.195, nr. 5.

aan de inrichting van buitendijkse gebieden. Communicatie over overstromingsrisico's buitendijks is een taak van de gemeente. Waterschappen hebben op dit gebied geen verantwoordelijkheden, maar kunnen wel regelend optreden als buitendijkse ontwikkelingen gevolgen hebben voor de waterkwaliteit of de waterkeringen.

8.4 Regionale waterkeringen

Niet-primaire waterkeringen, meestal regionale waterkeringen genoemd, zijn in bijna alle gevallen in beheer bij een waterschap.²¹⁶ Grofweg kunnen drie groepen regionale waterkeringen worden onderscheiden:

- Keringen die buitenwater keren, maar geen primaire keringen zijn. Dit zijn de zogenoemde voorlandkeringen (“voorkades”, “zomerkades”).
- Keringen die ander dan buitenwater keren. Dit zijn onder meer boezemkades, polderkades en waterkeringen langs kleine rivieren.
- Droge keringen, die pas functioneren als een primaire kering faalt. Hieronder vallen slaperdijken en compartimenteringdijken.²¹⁷

Regionale waterkeringen in beheer bij een waterschap kunnen bij provinciale verordening genormeerd worden (art. 2.4 Ww, zie ook art. 2.5). In de praktijk wordt bij de normering rekening gehouden met het schadepotentieel. In bijvoorbeeld de Waterverordening van Zuid-Holland zijn de normen gedefinieerd als een overschrijdingskans van 1/10, 1/30, 1/100, 1/300 of 1/1000 per jaar, afhankelijk van de beschermde waarde. Niet-primaire waterkeringen die in beheer zijn bij het Rijk – voornamelijk dijken langs een aantal grote kanalen in beheer bij het Rijk, zoals het Amsterdam-Rijnkanaal – kunnen bij AMvB genormeerd worden. Dat is echter tot nu toe niet gebeurd.

Naar schatting van STOWA was er in 2005 ongeveer 14.000 km aan regionale waterkeringen opgenomen in de legger/keur van het waterschap en/of aangewezen bij provinciale verordening.²¹⁸ Hiervan was ongeveer 11.000 km genormeerd.²¹⁹

Verder verdient de bestrijding van muskusratten vermelding. Deze taak is in 2011 overgedragen van de provincies aan de waterschappen (zie § 10.7). Naast de muskusrat geven ook de Amerikaanse rivierkreeft en de beverrat (ook bekend als de nutria) problemen vanwege het graven van holen in oevers en dijken.

In de toekomst komen de normen voor regionale waterkeringen te staan in de provinciale omgevingsverordening, als omgevingswaarde (art. 2.13 lid sub a Ow). Regi-

²¹⁶ Een enkele keer wordt onder “regionale waterkeringen” alleen de niet-primaire waterkeringen verstaan die genormeerd zijn.

²¹⁷ Zie ook Unie van Waterschappen en Interprovinciaal Overleg (2004). *Visie op regionale waterkeringen*. Den Haag, Unie van Waterschappen; Kerngroep Regionale Waterkeringen (2005). *Ontwikkelingsprogramma regionale waterkeringen*. Naast “regionale waterkering” komt ook de term “secundaire waterkering” voor. Hiermee worden in de meeste gevallen slaperdijken en compartimenteringdijken bedoeld, maar soms alle niet-primaire waterkeringen.

²¹⁸ Kerngroep Regionale Waterkeringen (2005). *Ontwikkelingsprogramma regionale waterkeringen*.

²¹⁹ *Het Waterschap* 2009, nr. 10, pp. 6-7.

onale waterkeringen die in beheer zijn bij het Rijk worden echter in het Besluit kwaliteit leefomgeving genormeerd (art. 2.15 lid 1, punt e, Ow, Bijlage IIa Bkl).

8.5 Regionale wateroverlast

Onder regionale wateroverlast wordt in Nederland meestal het overstromen van sloten, kleine rivieren en ander oppervlaktewater verstaan en soms ook grondwateroverlast, drainageproblemen en overstromingen vanuit het riool. Voor de overstromingen vanuit oppervlaktewater waren in het Nationaal Bestuursakkoord Water (NBW) van juli 2003 (zie Box 7) zogenaamde werknormen vastgelegd.²²⁰ Sinds 2010 bepaalt art. 2.8 Waterwet dat bij provinciale verordening overstromingsnormen voor daarbij aan te wijzen gebieden vastgesteld worden. Zuid-Holland hanteert bijvoorbeeld de volgende normen:

1. Binnen de bebouwde kom:

- a. 1/100 per jaar voor bebouwing, hoofdinfrastructuur en spoorwegen, met uitzondering van glastuinbouw
- b. 1/50 per jaar voor glastuinbouw
- c. 1/10 per jaar voor het overige gebied

Buiten de bebouwde kom:

- a. 1/100 per jaar voor hoofdinfrastructuur en spoorwegen
- b. 1/50 per jaar voor glastuinbouw en hoogwaardige land- en tuinbouw
- c. 1/25 per jaar voor akkerbouw;
- d. 1/10 per jaar voor grasland, gedurende de periode van 1 maart tot 1 oktober

Voor bebouwing, gelegen buiten de bebouwde kom, geldt de norm van het omringend landgebruik (art. 4.2 Waterverordening Zuid-Holland). Deze normen komen grotendeels overeen met de werknormen uit het NBW.

Voor overstroming vanuit het riool wordt in de Nederlandse rioleringspraktijk vaak uitgegaan van een “ontwerpbeurt” met een herhalingsperiode van twee jaar, waarbij er geen water op straat mag komen te staan. Dit is veel minder streng dan de gebruikelijke wateroverlastnorm voor bebouwd gebied van 1/100 per jaar.²²¹ Voor grondwateroverlast bestaan nog geen normen.

In de nabije toekomst komen de normen voor regionale wateroverlast te staan in de provinciale omgevingsverordening (art. 2.13, eerste lid onder a, Ow).

²²⁰ De hoogte van de werknormen was gebaseerd op een afweging van enerzijds de schade door overstroming en anderzijds de kosten om overstromingen te beperken. Hiervoor heeft men voor elk type landgebruik een aantal representatieve systemen doorgerekend en voor elk systeem de economisch optimale normhoogte vastgesteld. Als werknorm voor elk type landgebruik heeft men vervolgens het gemiddelde van de optimale normhoogtes gekozen. (Zie het rapport van de Kerngroep normering met aanvulling uit 2001/2002, gepubliceerd in Unie van Waterschappen (2003). *Normering regionale wateroverlast*. Den Haag, Unie van Waterschappen.)

²²¹ Stichting Rioned (2006). *Stedelijke Wateropgave; Vergelijking normen voor water op straat en inundatie*. Ede: Stichting Rioned.

8.6 Deltacommissaris, -programma en -wet

In een hoofdstuk over overstromingsrisicobeheer kan een korte paragraaf over de Deltacommissaris, het Deltaprogramma en de Deltawet niet ontbreken. Alle drie gaan terug op het advies van de Deltacommissie 2008, naar zijn voorzitter ook wel de Commissie Veerman genoemd.²²² De Deltacommissie was in 2007 ingesteld door de staatssecretaris van V&W om te adviseren over de bescherming van Nederland tegen de gevolgen van klimaatverandering. In haar advies stelde de Deltacommissie 2008 onder andere voor om de veiligheidsnorm voor de grote rivieren bovenstrooms te verhogen met een factor tien en om het waterpeil van het IJsselmeer te verhogen met anderhalve meter, zodat lozing op de Waddenzee onder vrij verval mogelijk zou blijven en als extra watervoorraad voor de landbouw in droge zomers. Voor de kustbescherming zou zandsuppletie een aangewezen middel zijn, en in de Rijnmond zou een aantal nieuwe stormvloedkeringen aangelegd moeten worden. De totale kosten zouden zo'n 90 tot 135 miljard euro bedragen in de periode tot 2100.

Voor de uitvoering van deze maatregelen adviseerde de Deltacommissie 2008 een sterke nationale regie, bestaande uit een ministeriële werkgroep onder leiding van de minister-president met als secretaris een "Deltaregisseur". De Deltaregisseur zou een Deltaprogramma moeten opstellen en budgetten beschikbaar moeten stellen voor de uitvoering van maatregelen, te financieren uit een apart Deltafonds. Dit fonds zou gevoed moeten worden uit de aardgasbaten en uit leningen. Het Deltafonds zou beheerd worden door de minister van Financiën maar "op afstand" staan van de Rijksbegroting, die goedgekeurd moet worden door het Parlement.

De regering heeft het advies van de Deltacommissie overgenomen en gedeeltelijk uitgevoerd. Op 1 februari 2010 heeft de regering een wetsvoorstel ingediend voor de Deltawet waterveiligheid en zoetwatervoorziening (een wijziging van de Waterwet) bij de Tweede Kamer.²²³ Deze wet regelt de aanstelling van een regeringscommissaris met als naam "Deltacommissaris", die jaarlijks een voorstel voor het Deltaprogramma voorlegt aan de minister van V&W (nu IenW) en de overige betrokken ministers en de voortgang van de uitvoering van het Deltaprogramma bewaakt. Het Deltaprogramma bevat de maatregelen van nationaal belang om overstromingen en waterschaarste te voorkomen of te beperken. Het Deltafonds waaruit de maatregelen gefinancierd moeten worden, werd, in tegenstelling tot wat de Deltacommissie adviseerde, een gewoon begrotingsfonds, waarvan het budget goedgekeurd moet worden door het Parlement.

De Deltawet is op 8 december 2011 in werking getreden, maar vooruitlopend hierop is op 1 februari 2010 de eerste Deltacommissaris aangesteld, en in september 2010 is het eerste Deltaprogramma gepubliceerd als bijstuk bij de Rijksbegroting.²²⁴ Voor de korte termijn werd aangesloten bij lopende trajecten zoals het hoogwaterbeschermingsprogramma. Voor de langere termijn werd een aantal "deltabeslissingen" voorbereid:

²²² Deltacommissie (2008). *Samen werken met water; Een land dat leeft, bouwt aan zijn toekomst. Bevin-
dingen van de Deltacommissie 2008*, Deltacommissie.

²²³ Kamerstukken II, 32.304.

²²⁴ Deltaprogramma (2011). *Werk aan de delta. Investeren in een veilig en aantrekkelijk Nederland, nu en
morgen*. S.l. Deltacommissie.

1. Waterveiligheid (zie § 8.2)
2. Zoetwater
3. IJsselmeergebied
4. Rijn – Maasdelta
5. Nationaal beleidskader voor de (her)ontwikkeling van bebouwd gebied/ Ruimtelijke adaptatie

Deze beslissingen zijn in 2014 genomen en in 2020 gedeeltelijk herzien. In 2014 tekenden de minister van IenM (nu IenW), het IPO, de Unie van Waterschappen en Vereniging van Nederlandse Gemeenten de Bestuursovereenkomst Deltaprogramma. Deze partijen komen daarin overeen om de deltabelissingen en voorkeursstrategieën te verankeren in het Nationaal Waterplan en om te bevorderen dat deze opgenomen worden in de beleidsplannen van provincies, waterschappen en gemeenten. Hiermee is het werk van de Deltacommissaris echter niet afgerond. Elk jaar wordt er een nieuw Deltaprogramma over onder andere de uitvoering van het beleid gepubliceerd.

8.7 Implementatie van de Ror

De Nederlandse ambities met betrekking tot de Ror zijn bescheiden te noemen. Nederland heeft besloten om het toepassingsbereik van de Ror te beperken tot potentieel significante overstromingsrisico's. Hoewel niet geheel volgens de letter van de Ror, is de keus wel verdedigbaar: informatie over niet-significante risico's is niet relevant en er hoeven ook geen maatregelen tegen genomen te worden. Nederland heeft "significant" echter wel erg beperkt ingevuld: een kans op meerdere slachtoffers of op maatschappelijke impact op nationaal niveau. In de orbp's worden alleen overstromingen meegenomen ten gevolge van doorbraak van de primaire waterkering en van genormeerde regionale waterkeringen klasse III, IV en V (overschrijdingskans 1/100, 1/300 en 1/1000 per jaar). Niet meegenomen zijn regionale wateroverlast, overstromingen vanuit het riool, overstromingen door hoge grondwaterstanden en overstromingen ten gevolge van de doorbraak van regionale waterkeringen klasse I en II (overschrijdingskans 1/10 en 1/30 per jaar) en ongenormeerde waterkeringen.²²⁵

De overstromingsgevaar- en overstromingsrisicokaarten zijn geïntegreerd in de provinciale risicokaarten (www.risicokaart.nl).²²⁶ De Nederlandse delen van de orbp's voor de Rijn, Maas, Schelde en Eems zijn opgenomen in het nationale Waterplan (art. 4.5 Waterbesluit), net als de stroomgebiedbeheersplannen op grond van de Krv. De eerste orbp's waren niet meer dan een beschrijving van het huidige Nederlandse beleid. Doelstellingen en maatregelen worden zeer globaal aangegeven, en afgezien van de kaarten en aanvullende gebiedsspecifieke informatie over het aantal inwoners en dergelijk,

²²⁵ Staatssecretaris IenM, *EU Richtlijn Overstromingsrisicobeheer (ROR); Het toepassingsbereik*. 25 oktober 2011. (<http://www.helpdeskwater.nl/onderwerpen/wetgeving-beleid/eu-richtlijn/lender-ror/>, bekeken 13 september 2013); Hemert, H. van, et al. (2011). *Voorstel voor toepassingsbereik EU richtlijn overstromingsrisico's*. Amersfoort: STOWA.

²²⁶ Regeling provinciale risicokaart, nu gebaseerd op art. 45 Wet Veiligheidsregio's.

zijn ze geheel gelijk aan elkaar. Voor de periode 2022-2027 is gekozen voor één orbp voor de Nederlandse delen van de orbp's voor de Rijn, Maas, Schelde en Eems.²²⁷

Een gereede vraag is of de implementatie van de Ror in Nederland niet te minimalistisch is. Niet alle overstromingen met een significant risico worden meegenomen en sommige typen overstromingen worden helemaal niet meegenomen. Voor zover er in Nederland een risicobenadering gevolgd wordt, is deze vooral gebaseerd op de potentiële economische schade en het potentiële aantal slachtoffers en niet op de gevolgen voor het milieu of het cultureel erfgoed. De implementatie van de Ror is vooral gebaseerd op het bestaande beleid, maar in het bestaande beleid wordt niet of nauwelijks gekeken naar de vereisten uit de Ror. In het Deltaprogramma 2022 wordt de Ror geen enkele keer genoemd.

²²⁷ Overstromingsrisicobeheerplan Rijn, Maas, Schelde en Eems 2022-2027, bijlage bij Nationaal Water Programma 2022-2027.

9 BUITENGEWONE OMSTANDIGHEDEN

Nood breekt wet
(Oud-Hollandsche zegswijze)

Zelfs het allerbeste waterbeheer kan rampen en crises nooit geheel voorkomen. Er kunnen zwakke plekken in dijken zitten, chemische fabrieken kunnen ontploffen, gemalen kunnen het begeven, enzovoort. Rampen en crises zijn echter geen op zichzelf staande gebeurtenissen. Zij moeten gezien worden in samenhang met wat eraan vooraf gegaan is en wat erop volgt. Hierbij kunnen vier fasen onderscheiden worden:

1. *preventie*, bijvoorbeeld het onderhoud aan dijken
2. *voorbereiding*, zoals het houden van rampenoefeningen
3. *crisisbesluitvorming* tijdens de crisis
4. *herstel* van de schade en schadevergoeding²²⁸

De paragrafen 9.1, 9.2 en 9.3 gaan in op de voorbereidings- en crisisbesluitvormingsfase in het algemeen, bij waterstaatswerken en bij drinkwatervoorziening. Paragraaf 9.4 behandelt de herstelfase, in het bijzonder schadevergoeding.

9.1 Crisismanagement algemeen

Door de jaren heen zijn er in verschillende wetten en andere regelingen bevoegdheden gecreëerd voor buitengewone omstandigheden. De laatste vijftig jaar heeft er enige stroomlijning plaatsgevonden en is de afstemming verbeterd. Zo is in 1985 de Wet rampen en zware ongevallen tot stand gekomen en is in 1996 de inzet van bijzondere bevoegdheden uit verschillende wetten gecoördineerd via de Coördinatiewet uitzonderingstoestanden. Op 1 oktober 2010 is vervolgens de Wet veiligheidsregio's in werking getreden. Deze vervangt de Wet rampen en zware ongevallen.

De Wet veiligheidsregio's (Wvr) regelt de instelling en het functioneren van veiligheidsregio's. Daarnaast bevat de wet algemene regels over de taken van de gemeente in geval van rampen en crises, over bovenlokale rampen en crises, en over de geneeskundige hulpverleningsorganisatie. De wet definieert een "ramp" als een "zwaar ongeval of een andere gebeurtenis waarbij het leven en de gezondheid van veel personen, het milieu of grote materiële belangen in ernstige mate zijn geschaad of worden bedreigd en waarbij een gecoördineerde inzet van diensten of organisaties van verschillende disciplines is vereist (...)". "Crisis" wordt gedefinieerd als "een situatie waarin een vitaal belang van de samenleving is aangetast of dreigt te worden aangetast" (art. 1 Wvr).

Op grond van art. 2 Wvr is het college van B&W belast met de organisatie van de brandweerbijstand, de rampenbestrijding en de crisisbeheersing, en de geneeskundige hulpverlening. In geval van een (dreigende) ramp heeft de burgemeester het opperbevel en staan degenen die aan de bestrijding deelnemen onder zijn bevel (art. 5 Wvr). In geval van rampen of crises van meer dan plaatselijke betekenis, heeft echter de voorzitter van

²²⁸ Het fasemodel van het Amerikaanse Federal Emergency Management Agency, aangehaald in Rosenthal, U., et al. (2001). *Crisis; Oorzaken, gevolgen, kansen*. Alphen aan den Rijn: Kluwer.

de veiligheidsregio de leiding (art. 39 lid 1 Wvr). In dat geval roept de voorzitter een regionaal beleidsteam bijeen, bestaande uit de burgemeesters die betrokken zijn of dreigen te worden en de hoofdofficier van justitie (art. 39 lid 2 Wvr). De Commissaris van de Koning kan het regionale beleidsteam aanwijzingen geven (art. 41 Wvr). Indien nodig kan de voorzitter de minister van Justitie en Veiligheid verzoeken om bijstand van bijvoorbeeld het leger (art. 51 Wvr).

De veiligheidsregio's – vijftientig op dit moment – vervangen de voormalige brandweerregio's en de Wet ghor-regio's (Wet geneeskundige hulpverlening bij ongevallen en rampen; kaart 6). De taken van de veiligheidsregio's zijn onder andere (art. 10 Wvr):

- het inventariseren van risico's van branden, rampen en crises
- het adviseren van het bevoegd gezag over deze risico's
- het voorbereiden op de bestrijding van branden en het organiseren van de rampenbestrijding en de crisisbeheersing
- het instellen en in stand houden van een brandweer en geneeskundige hulpverlening bij ongevallen en rampen
- het voorzien in de meldkamerfunctie
- het aanschaffen en beheren van gemeenschappelijk materieel
- het inrichten en in stand houden van de informatievoorziening binnen de diensten van de veiligheidsregio en tussen deze diensten en de andere diensten

De politieregio's zijn niet opgegaan in de veiligheidsregio's, maar zijn per 1 januari 2013 vervangen door een nationale politie, met een tiental regionale diensten onder de dagelijkse leiding van een korpschef (Politiewet). De korpschef, het bestuur van de veiligheidsregio en de hoofdofficier van justitie sluiten een convenant voor samenwerking bij branden, rampen en crises. Dit convenant moet minimaal regels bevatten over de meldkamerfunctie, de informatievoorziening en informatie-uitwisseling, het multidisciplinair oefenen en de operationele prestaties van de politie bij rampen en crises (art. 19 Wvr).

Een veiligheidsregio is een vorm van “verlengd lokaal bestuur” en heeft als basis een gemeenschappelijke regeling van gemeenten (art. 9 Wvr). Het algemeen bestuur bestaat uit de burgemeesters van de deelnemende gemeenten (art. 11 lid 1 Wvr). Bovendien worden voor de vergaderingen van het algemeen bestuur de hoofdofficier van justitie en de voorzitter van het waterschap in de regio uitgenodigd (art. 12 Wvr).²²⁹ De voorzitter van het algemeen bestuur – meestal de burgemeester van de grootste gemeente in de regio – wordt benoemd bij Koninklijk Besluit (art. 11 Wvr).

Het bestuur van een veiligheidsregio stelt ten minste ééns per vier jaar een beleidsplan vast, dat mede gebaseerd is op een risicoprofiel van de regio (art. 14-15 Wvr). Verder stelt het bestuur ten minste ééns per vier jaar een crisisplan vast met daarin een beschrijving van de organisatie, de verantwoordelijkheden, de taken en de bevoegdheden in het kader van rampenbestrijding en crisisbeheersing. Dit plan omvat ook de gemeentelijke organisatie, verantwoordelijkheden, taken en bevoegdheden (art. 16).

²²⁹ Indien er meerdere waterschappen binnen de veiligheidsregio vallen, wijzen de voorzitters één vertegenwoordiger aan.

Voor



Kaart 6: Veiligheidsregio's per 1 januari 2019 (Jan-Willem van Aalst onder de licentie CC BY-SA 4.0 (<https://creativecommons.org/licenses/by-sa/4.0>))

specifieke categorieën inrichtingen en rampen en luchthavens moeten aparte rampenplannen gemaakt worden (art. 17, hoofdstuk 6 Besluit veiligheidsregio's).

De speciale bevoegdheden onder bijzondere omstandigheden zijn niet te vinden in de Wet veiligheidsregio's, maar in een groot aantal andere wetten, waaronder niet in

de laatste plaats de Wet buitengewone bevoegdheden burgerlijk gezag. Deze wet bevat veel regels met betrekking tot de veiligheid en de openbare orde. Zo kan de burgemeester demonstraties en samenkomsten van meer dan tien personen op niet-openbare plaatsen verbieden, met uitzondering van godsdienstoefeningen (art. 11). De minister van Justitie en Veiligheid kan de bevoegdheden van de Commissaris van de Koning en de burgemeester geheel of gedeeltelijk aan zich trekken of aan een ander orgaan overdragen (art. 7). Meer specifieke bevoegdheden staan onder andere in de Wet verplaatsing bevolking van 1952 (evacuaties), de Wet militaire inundatiën van 1896, de Voordeingwet 1962, de Vaarplichtwet van 1972 en de Havennoodwet van 1963.

Tot 1996 waren de situaties waarin de bijzondere bevoegdheden in werking traden, in al deze wetten verschillend omschreven. Dit kwam het adequaat optreden ten tijde van buitengewone omstandigheden niet ten goede. Met de Coördinatiewet uitzonderingstoestanden van 1996 is hierin verandering gekomen. Deze wet bepaalt dat de minister-president de beperkte of de algemene noodtoestand kan afkondigen “ingeval buitengewone omstandigheden dit noodzakelijk maken” (art. 1 lid 1 Coördinatiewet uitzonderingstoestanden). Indien de noodtoestand is afgekondigd, treedt automatisch een groot aantal speciale bevoegdheden in werking, opgesomd in bijlage A (beperkte noodtoestand) en bijlage B (algemene noodtoestand). Daarnaast kunnen individuele bevoegdheden in werking gesteld worden op basis van een KB gevolgd door een wetsvoorstel (zie bv. art. 1 Wet buitengewone bevoegdheden burgerlijk gezag, art. 52 Wet veiligheidsregio’s en art. 2 Wet verplaatsing bevolking).

Een aantal wetten is niet onder het regime van de Coördinatiewet uitzonderingstoestanden gebracht. Het betreft hier onder andere de Gemeentewet (bevoegdheden burgemeester bij oproerige beweging en andere ernstige wanordelijkheden) en de Waterstaatswet 1900 (grotendeels opgegaan in de Waterwet). De reden die voor de Waterstaatswet 1900 gegeven werd, was dat er vaak zo veel spoed geboden is dat de afkondiging van de noodtoestand of een KB niet afgewacht kan worden.²³⁰ Echter, ook bij andere buitengewone bevoegdheden kan veel spoed geboden zijn. In alle gevallen geldt de ongeschreven regel van het noodrecht dat in geval van hoge tijdsdruk niet voldaan hoeft te worden aan vormvereisten. Wel moet altijd voldaan zijn aan de materiële vereisten: buitengewone bevoegdheden kunnen alleen toegepast worden als essentiële belangen bedreigd worden en de gewone bevoegdheden ontoereikend zijn.

9.2 Waterstaatswerken

Naast deze algemene regelgeving met betrekking tot buitengewone omstandigheden, bestaat er aparte regelgeving voor waterstaatswerken. Deze is te vinden in artikel 5.28-5.31 van de Waterwet (voorheen paragraaf 17 van de Waterstaatswet 1900). Onder een waterstaatswerk verstaat de Waterwet een “oppervlaktewaterlichaam, bergingsgebied, waterkering of ondersteunend kunstwerk” (art. 1.1 Ww). Artikel 5.30 van de Waterwet kent de beheerder van een waterstaatswerk de bevoegdheid toe om, zolang de situatie

²³⁰ Invoeringswet Coördinatiewet uitzonderingstoestanden, MvT, Kamerstukken II, 23.791, nr. 3.

dit noodzakelijk maakt, “maatregelen te treffen die hij nodig oordeelt”. Deze maatregelen mogen zo nodig strijden met wettelijke voorschriften, maar niet met de Grondwet of internationaalrechtelijke verplichtingen. Er moet wel sprake zijn van “gevaar”: “omstandigheden waaronder de goede staat van één of meer waterstaatswerken onmiddellijk en ernstig in het ongerede is of dreigt te komen” (art. 5.28 lid 1). Indien er niet alleen sprake is van “gevaar” maar ook van een “ramp” in de zin van de Wet veiligheidsregio’s, voert de burgemeester of de voorzitter van de Veiligheidsregio het opperbevel. De dijkgraaf en andere beheerders van waterstaatswerken staan dan onder zijn bevel.

Volgens de regering is het niet de dijkgraaf die kan besluiten om een dijk door te steken om gebieden elders te ontlasten, maar de burgemeester of de voorzitter van de veiligheidsregio omdat bij het doorsteken van een dijk vele niet-waterhuishoudkundige factoren meespelen, zoals de economische consequenties en de gevolgen voor bijzondere natuurwaarden.²³¹ Besluiten tot evacuatie van een gebied worden volgens art. 2a, 2b en 2d Wet verplaatsing bevolking genomen door de minister van Binnenlandse Zaken, de Commissaris van de Koning of de burgemeester op basis van een machtiging van de minister van Binnenlandse Zaken. De burgemeester heeft de leiding over de evacuatie in zijn of haar gemeente (art. 4 Wet verplaatsing bevolking). Deze artikelen kunnen in werking gesteld worden bij KB op voordracht van de minister-president, als buitengewone omstandigheden dit noodzakelijk maken.

De Waterwet legt de beheerder van waterstaatswerken verschillende verplichtingen op. In de eerste plaats moet de beheerder calamiteitenoefeningen houden en calamiteitenplannen opstellen. Deze plannen dienen afgestemd te worden op de crisisplannen van de veiligheidsregio’s en de relevante rampenbestrijdingsplannen (art. 5.29). Als de beheerder een gemeente of provincie is, gelden deze verplichtingen echter niet (art. 3.2 lid 2). In de tweede plaats dienen de besturen van waterschappen het gebruik van een bijzondere bevoegdheid onverwijld te melden aan Gedeputeerde Staten (art. 5.30 lid 2). En in de derde plaats dienen alle beheerders het gebruik van dergelijke bevoegdheden achteraf te evalueren (art. 5.30 lid 4).

Indien het bestuur van een waterschap bij gevaar niet of niet voldoende optreedt, kunnen Gedeputeerde Staten of, in geval van tijdnood, de Commissaris van de Koning, aanwijzingen geven en bij niet-opvolging zo nodig zelf in de zaak voorzien. De minister van IenW kan hetzelfde doen indien hij van mening is dat Gedeputeerde Staten of de Commissaris van de Koning dit ten onrechte nalaat (art. 5.31 Ww).

9.3 Drinkwaterbedrijven

Drinkwaterbedrijven zijn verplicht om zorg te dragen voor de levering van deugdelijk drinkwater in hun distributiegebied (art. 32 Dww). Zij dienen een analyse te maken van het risico op verstoringen, waarin bestaande en verwachte dreigingen voor de openbare drinkwatervoorziening in hun gebied worden opgenomen (art. 33 Dww, art. 47 Dwb).

²³¹ Nota naar aanleiding van het verslag bij het wetsvoorstel voor de huidige paragraaf 17 van de Waterstaatswet 1900, ontvangen 20 december 2001, Kamerstukken II, 27.922, nr. 5, p. 2; zie ook de Memorie van Toelichting, Kamerstukken II, 27.922, nr. 3, p. 13-14.

Verder moeten zij alle maatregelen nemen om verstoringen zoveel mogelijk te voorkomen (art. 34 Dww). Indien een verstoring daadwerkelijk optreedt, moet een drinkwaterbedrijf onmiddellijk alle maatregelen nemen om de storing zo mogelijk op te heffen. Zo nodig draagt het zorg voor de levering van nooddrinkwater (art. 35 Dww, art. 48 Dwb). Alle geplande maatregelen moeten opgenomen worden in een leveringsplan, dat goedgekeurd moet worden door de inspecteur leefomgeving en transport (art. 37 Dww, art. 53 en bijlage B Dwb).

Drinkwaterbedrijven dienen minimaal eenmaal per twee jaar de inzet bij verstoringen te oefenen. Eenmaal per vier jaar moeten zij gezamenlijk oefenen met de veiligheidsregio's en de politie (art. 51 Dwb).

9.4 Tegemoetkoming schade bij rampen

Na afloop van een ramp moeten er verschillende zaken geregeld worden. In de eerste plaats moeten de gevolgen van de ramp zoveel mogelijk ongedaan gemaakt worden. Dijken moeten worden hersteld, ondergelopen polders leeggemalen, beschadigde huizen gerepareerd, etc. In de tweede plaats moeten de kosten die bij de bestrijding gemaakt zijn, zoals de huur van vervoermiddelen en vergoeding voor gevorderde transportmiddelen, vergoed worden. Deze kosten dienen in principe gedragen te worden door de instanties die met de rampenbestrijding belast zijn.

In de derde plaats moet er een besluit genomen worden over de vergoeding van de geleden schade door derden. De schade kan bestaan uit herstel- en schoonmaakkosten, de vervangingswaarde van onherstelbaar beschadigde zaken en bijvoorbeeld omzet- en inkomensverlies. Voor vergoeding zijn er meerdere mogelijkheden:

- geen vergoeding: wie de schade geleden heeft, draagt zelf de schade
- vergoeding door de verzekering
- vergoeding door een rampenfonds van de overheid
- vergoeding in de vorm van overheidsbijdragen in natura aan het herstel
- schadevergoeding in het kader van een onrechtmatige-daadsactie indien de schade veroorzaakt is door onrechtmatig handelen
- particuliere giften en giften van charitatieve instellingen

In Nederland zijn de mogelijkheden voor particulieren en bedrijven om zich tegen overstromingsschade te verzekeren beperkt. Woonhuisverzekeringen dekken veelal wel schade door lokale neerslag, maar meestal niet schade als een regionale waterkering faalt en (bijna) nooit overstromingsschade als gevolg van het falen van primaire waterkeringen en schade in buitendijkse gebieden.²³² Landbouwers kunnen zich tegen oogstschade als gevolg van extreem weer verzekeren. Sinds 2003 ondersteunt de overheid dergelijke

²³² Website Verbond van Verzekeraars, www.verzekeraars.nl/verzekeringsthemas/duurzaamheid-en-klimaat/duurzaamheid-en-klimaat/klimaat/infographic-verzekerbaarheid-klimaatrisico-s/overstroming (geraadpleegd op 28 juni 2022).

verzekeringen via garantiesubsidies aan de verzekeraar en sinds 2010 bovendien door een subsidie van meer dan 60% op de premie die agrariërs moeten betalen.²³³

Van privaatrechtelijke aansprakelijkheid voor geleden schade is onder andere sprake als de overheid niet aan zijn zorgplicht heeft voldaan (zie Box 4 en § 12.4).

Het sluitstuk van het schadevergoedingssysteem is de Wet tegemoetkoming schade bij rampen en zware ongevallen uit 1998, sinds 2010 kortweg de Wet tegemoetkoming schade bij rampen (Wts) genoemd. Volgens de Wts hebben gedupeerden in een tweetal gevallen recht op een tegemoetkoming in de schade:

- bij overstromingen en aardbevingen die een “ramp” zijn als bedoeld in artikel 1 van de Wet veiligheidsregio’s en aan een aantal aanvullende voorwaarden voldoen (zie art. 1, punt b, en art. 2 Wts)
- bij andere rampen van ten minste vergelijkbare orde indien de Wts bij KB van toepassing verklaard is (art. 3 Wts)

Niet alle schade wordt volledig vergoed. Uitgesloten is schade voor zover:

- a) deze redelijkerwijs verzekeraar was;
- b) deze uit anderen hoofde vergoed is of kan worden, bijvoorbeeld via een aansprakelijkheidsstelling;
- c) deze veroorzaakt is door eigen schuld van de gedupeerde;
- d) de gedupeerde onvoldoende maatregelen heeft getroffen ter voorkoming of beperking van de schade; en
- e) schade aan gebouwen in het winterbed van rivieren die na 19 april 1996 gebouwd of gewijzigd zijn (art. 4 lid 3 Wts, art. 5 Besluit tegemoetkoming schade bij rampen).

De hoogte van de schadevergoeding wordt vastgesteld bij ministeriële regeling. Hierbij kunnen een eigen risico, drempelbedragen en maximale vergoedingen gehanteerd worden (art. 6). Bij de doorbraak van de veenkade bij Wilnis in 2003 werd bijvoorbeeld 90% van de schade aan de woningen vergoed, 90% van de schade aan de inboedel tot 9.100 euro, 75% van de schade aan de inboedel tussen 9.100 en 13.600 euro, 50% van de schade tussen 13.600 en 27.200 euro en niets van de schade boven 27.200 euro. Schoonmaakkosten werden voor 65% vergoed. Schade van particulieren van minder dan 500 euro werd niet vergoed (Regeling tegemoetkoming schade bij dijkdoorbraak te Wilnis 2003).

²³³ Nieuwe Agrarische Schadeverzekeringen 2003, Regeling brede weerverzekering (titel 4.1 van de Regeling Europese EZK- en LNV-subsidies).

10 FINANCIERING

De financiering van het Nederlandse waterbeheer is complex: iedere vorm van waterbeheer heeft één of meerdere financieringsbronnen. Voor een groot deel zijn dit bestemmingsheffingen, die alleen voor een bepaald doel gebruikt mogen worden. Een aanzienlijk deel van het waterbeheer wordt echter bekostigd uit de algemene middelen, dus uiteindelijk uit de belastingen. Verder maken bedrijven, agrariërs en burgers zelf kosten voor het waterbeheer, bijvoorbeeld voor de zuivering van industrieel afvalwater en het schonen van sloten. Tabel 8 geeft een kort overzicht van de kosten en de dekking.

10.1 Openbare watervoorziening

Zoals beschreven in § 5.1, is er veel te doen geweest over de efficiëntie van de openbare watervoorziening. Het financieringssysteem is echter simpel. Drinkwaterbedrijven hebben de juridische vorm van een privaat bedrijf, net als bijvoorbeeld een koekjesfabriek, en net als een koekjesfabriek moeten zij uiteindelijk al hun kosten dekken uit de verkoop van het eindproduct, in dit geval leidingwater.

In de jaarrekening van elk drinkwaterbedrijf worden de baten en lasten verantwoord. Vewin maakt daarnaast nog een compilatie, *Waterleidingstatistiek* genaamd. Vewin heeft ook informatie over de tarieven die in heel Nederland in rekening worden gebracht. Meestal bestaat het tarief uit een vastrecht per aansluiting en een bedrag per kubieke meter.

Drinkwaterbedrijven hebben niet alleen productie- en distributiekosten, maar moeten ook de provinciale grondwaterheffing betalen (§ 10.5).²³⁴ De consument moet daarboven 9% btw plus de belasting op leidingwater (§ 10.8) betalen.

10.2 Riolering en andere gemeentelijke watertaken

In paragraaf 5.2.1 is al iets gezegd over de financiering van de riolering. Kort gezegd komt het erop neer dat de aanleg van rioleringen in nieuwe wijken gefinancierd wordt uit de grondexploitatie en dus uiteindelijk betaald wordt door de kopers van de bouw kavels. Beheer, onderhoud, vervanging en verbeteringen worden meestal gefinancierd uit de gemeentelijke rioolheffing. De aanleg van riolering in het buitengebied wordt ook grotendeels gefinancierd uit de gemeentelijke rioolheffing. Bovendien kan de gemeente een baatbelasting of rioolaansluitingsrecht opleggen. De perceelegeenaar moet meestal zelf de feitelijke aansluiting van zijn huis op het gemeentelijke riool verzorgen. De aanleg van septic tanks in het buitengebied komt helemaal voor rekening van de perceelegeenaren, tenzij gemeenten de “brede zorgplicht” op zich genomen hebben.

Het huidige financieringssysteem leidt tot een sterke stijging van de tarieven voor de rioolheffing als de “eerste-generatie” riolering vervangen moet worden. Bij de eerste-

²³⁴ De mogelijkheid voor gemeenten om leiding- en concessievergoedingen oftewel precario te vragen voor drinkwaterleidingen is per 1 januari 2022 afgeschaft (art. 228 lid 2 Gemeentewet).

Kosten			Dekking	
Openbare watervoorziening	Productiekosten Grondwaterheffing en precariobelasting	1351 ^a 45 ^a	Verkoop leidingwater (excl. doorberekening btw en belasting op leidingwater)	1396 ^a
Gemeentelijke water-taken	Aanleg riolering Afvalwater en waterhuishouding Havens en waterwegen	pm 1427 ^b 139 ^b	Grondexploitatie Rioolheffing Baten haven en vaarwegen	pm 1667 ^b 47 ^b
Zuivering stedelijk afvalwater	Zuivering	1374 ^b	Zuiveringsheffing	1374 ^b
Overig regionaal beheer waterschappen		1965 ^b	Watersysteemheffing Verontreinigingsheffing Bijdrage Rijk waterschapsprojecten HWBP-2 Overige baten	1670 ^b 9 ^b 110 176
Grondwaterbeheer provincies		36 ^b	Provinciale grondwaterbelasting Algemene middelen en leges	13 ^b 23 ^b
Overig provinciaal waterbeheer, incl. vaarwegen		116 ^b	Algemene middelen en klein deel specifieke ontvangsten	116 ^{*b}
Rijk		2194 ^c	Algemene middelen en diverse ontvangsten Bijdrage waterschappen aan HBWP-2	2138 ^c 56
Waterbeheer door bedrijven, agrariërs en burgers	Eigen winning, voorzuiveren e.d.	pm	Bedrijven, agrariërs en burgers	pm
Economische kosten regulering	Minder gewasopbrengst e.d.	pm		n.v.t.

a: Vewin, Drinkwaterstatistieken 2022 (data over 2020)

b: CBS StatLine (<https://opendata.cbs.nl/statline/#/CBS/nl/>)

c: Art. 11 en 18 Begroting IenM 2020, art. 15 Begroting Infrastructuurfonds 2020, Begroting Deltafonds 2020

Tabel 8: Indicatie kosten en financiering van het Nederlandse waterbeheer in 2020, exclusief veel bestuurs- en apparaatskosten

generatie riolering neemt de gemeente namelijk alleen het beheer en onderhoud voor zijn rekening, maar bij vervanging ook de investeringskosten (rente en afschrijving).

De rioolheffing bestaat sinds 1 januari 2008 en is de opvolger van het rioolrecht (art. 228a en art. 229 oud Gemeentewet). De opbrengsten van het rioolrecht mochten alleen besteed worden aan het riool. De opbrengsten van de rioolheffing mogen echter besteed worden aan a) de inzameling en het transport van afvalwater; en b) de inzameling en verwerking van afvloeiend hemelwater en het nemen van maatregelen tegen grondwateroverlast. Via de nieuwe rioolheffing kunnen de gemeenten hun nieuwe watertaken bekostigen (zie § 4.2.7 en 5.2.1). Desgewenst kunnen gemeenten twee aparte heffingen instellen (art. 228a lid 2). Dit is bedoeld als optie bij een volledig gescheiden rioleringsstelsel.²³⁵

Verschillende grondslagen voor de rioolheffing zijn mogelijk: een vast bedrag per aansluiting (het meest gebruikelijk), een bedrag afhankelijk van watergebruik of de grootte van de huishouding, en een bedrag naar rato van de oppervlakte of de WOZ-waarde van het aangesloten perceel (cf. art. 219 Gemeentewet). Meer informatie over tarieven en opbrengsten is te vinden in de jaarlijkse publicatie *Belastingoverzicht grote gemeenten* van COELO, Groningen en in de database StatLine van het CBS.

10.3 Zuivering stedelijk afvalwater

De zuivering van stedelijk afvalwater wordt vanaf 2009 gefinancierd uit de zuiveringsheffing (hoofdstuk XVIIb Waterschapswet). Voorheen werd de zuivering gefinancierd uit de Wvo-heffing, die vanzelfsprekend in de Wvo te vinden was. De Wvo-heffing moest betaald worden voor zowel directe lozingen op het oppervlaktewater als lozingen op het riool en financierde niet alleen de afvalwaterzuivering, maar ook andere maatregelen die de waterkwaliteit ten goede kwamen, zoals het doorspoelen van polders en de sanering van verontreinigde waterbodems. De tarieven per “vervuilingseenheid” waren daardoor relatief hoog.²³⁶ Dit maakte het aantrekkelijk voor bedrijven om van het riool af te koppelen en zelf hun afvalwater te gaan zuiveren. Als veel bedrijven dit zouden doen, zouden de waterschappen daardoor met teveel zuiveringscapaciteit zouden blijven zitten, wat tot nog hogere tarieven en tot nog meer afkoppelen zou leiden. Bovendien zouden de rwzi’s van de waterschappen mogelijk minder gaan functioneren als er door afkoppeling relatief meer regenwater zou worden aangevoerd (de “dunwaterproblematiek”).²³⁷

De zuiveringsheffing wordt alleen gebruikt om de kosten verbonden aan de zuivering van stedelijk afvalwater mee te financieren (art. 122d Waterschapswet). De aanslag hangt af van het aantal vervuilingseenheden (v.e.) en van het tarief per v.e. dat het

²³⁵ MvT Wetsvoorstel gemeentelijke watertaken, Kamerstukken II 30.578, nr. 3, p. 21-22.

²³⁶ Gemiddeld 25% hoger: Werkgroep IBO Bekostiging Waterbeheer (2004). *IBO Bekostiging Waterbeheer*, p. 54.

²³⁷ Zie bijvoorbeeld Havekes, H.J.M. en J.M.J. Leenen (1996). “Zuivering van afvalwater: publiek of privaat domein?” *Het Waterschap* (81) 14: 467-473.

waterschap vaststelt.²³⁸ Het aantal vervuilingseenheden wordt berekend met behulp van door meting, bemonstering en analyse verkregen gegevens (art. 122g Waterschapswet). Huishoudens worden echter aangeslagen voor één (eenpersoonshuishoudens) of drie v.e. (meerpersoonshuishoudens). Desgewenst kan het waterschap het aantal v.e.'s bepalen aan de hand van het watergebruik (art. 122h Waterschapswet). Kassen die op het riool zijn aangesloten, worden aangeslagen voor drie v.e. per ha. en kleinere bedrijven kunnen voor één of drie v.e. totaal aangeslagen worden (art. 122i Waterschapswet). Bedrijven die aannemelijk kunnen maken dat zij minder dan 1000 v.e. per jaar lozen, kunnen aangeslagen worden op basis het aantal m³ ingenomen water en het zuurstofverbruik per m³ (art. 122k Waterschapswet).

10.4 Regionaal waterbeheer door de waterschappen

Het regionaal waterbeheer door de waterschappen wordt voornamelijk bekostigd door de verontreinigingsheffing en de watersysteemheffing (art. 113 Waterschapswet). Daarnaast ontvangen waterschappen subsidies voor de versterking van dijken (zie § 10.7) en voor overige “bovenwaterschappelijke” activiteiten, zoals vaarwegbeheer (art. 98 Waterschapswet).

De verontreinigingsheffing is net als de zuiveringsheffing een opvolger van de Wvo-heffing. De verontreinigingsheffing wordt geheven voor het brengen van afvalstoffen, verontreinigende of schadelijke stoffen in een oppervlaktewaterlichaam (art. 7.2 jo. 7.1 Ww). De grondslag is, evenals bij de zuiveringsheffing, het aantal vervuilingseenheden, en het tarief per v.e. is hetzelfde als voor de zuiveringsheffing (art. 7.4 lid 3 Ww). Voor Rijkswateren wordt de heffing geheven door het Rijk en is het tarief op dit moment (2022) 37,28 euro per v.e. (art. 7.6 lid 1 Ww).

Ook lozingen door rwzi's zijn heffingsplichtig. Voor lozingen op regionaal water heeft dit geen consequenties: het waterschap moet de heffing aan zichzelf betalen. Voor lozingen op Rijkswater moet het waterschap echter aan het Rijk betalen. Het waterschap krijgt hierbij 50% korting op het tarief en kan de kosten doorberekenen in het tarief voor de zuiveringsheffing (art. 7.6 lid 2 Ww).²³⁹

²³⁸ Eén v.e. vertegenwoordigt 54,8 kg zuurstofverbruik; één kg chroom, koper, lood, nikkel, zilver en/of zink; 0,1 kg arseen, kwik en/of cadmium; 650 kg chloride; 650 kg sulfaat; of 20 kg fosfor (art. 122f Waterschapswet).

²³⁹ In de zaak Waterschap De Maaskant contra de staatssecretaris van Verkeer en Waterstaat (RvS, 20-11-2002, 200105188/1) loosde rwzi “Land van Cuijk” direct op de Maas. Het waterschap had hier een vergunning voor. Na aanpassing van de rwzi loosde de rwzi echter op een vijverstelsel in beheer bij het waterschap. Het waterschap verzocht vervolgens de staatssecretaris van V&W om intrekking van de vergunning, wat de staatssecretaris weigerde. Hiertegen ging het waterschap in beroep bij de Raad van State. Het juridische strijdpunt was of het vijverstelsel oppervlaktewater is of een onderdeel van de rwzi. In het eerste geval loost de rwzi op oppervlaktewater in beheer bij het waterschap, is er geen vergunning van de staatssecretaris nodig, en hoeft er geen Rijksheffing meer betaald te worden. In het tweede geval loost de rwzi nog steeds direct op de Maas, kan de vergunning niet ingetrokken worden en blijft de plicht om de Rijksheffing te betalen bestaan. De Raad van State oordeelde dat het vijverstelsel geen onderdeel van de rwzi is omdat het geen functie voor de zuivering had.

De watersysteemheffing heeft op 1 januari 2009 de waterschapsomslag vervangen. Deze laatste omslag had een zeer lange geschiedenis. Vanouds werden de kosten voor de waterschappen omgeslagen over de landeigenaren of -gebruikers binnen het gebied “morgen-morgengelijk”, dus tegen een gelijk tarief per oppervlaktemaat (een morgen had een oppervlakte van tussen de 0.6 en ruim één 1 hectare, afhankelijk van de regio). Met de toename van het aantal taken en groepen belanghebbenden kwamen er echter nieuwe categorieën belastingplichtigen bij. De kosten werden op een ingewikkelde en enigszins gekunstelde manier toegerekend aan deze categorieën maar de Wet modernisering waterschapsbestel uit 2007 heeft het systeem sterk vereenvoudigd.²⁴⁰

De watersysteemheffing is bedoeld om de kosten die het waterschap maakt voor het watersysteembeheer, te bestrijden (art. 117 Waterschapswet). De watersysteemheffing wordt geheven van:

- a. de ingezetenen
- b. eigenaars (of erfpachters, vruchtgebruikers, etc.) van ongebouwde onroerende zaken, niet zijnde natuurterreinen
- c. eigenaars (etc.) van natuurterreinen
- d. eigenaars (etc.) van gebouwde onroerende zaken (art. 117-119 Waterschapswet)

Het algemeen bestuur bepaalt het aandeel in de kosten dat de verschillende categorieën moeten betalen (art. 120 Waterschapswet). Als de bevolkingsdichtheid 500 of minder per km² is, moet het aandeel voor de categorie ingezetenen tussen 20% en 40% bedragen. Bij een bevolkingsdichtheid tussen de 500 en 1000 is dat tussen 31% en 50%, en bij een bevolkingsdichtheid van meer dan 1000 tussen 41% en 60%.²⁴¹ Vervolgens wordt dit aandeel omgeslagen over de huishoudens in het gebied van het waterschap. De overige kosten worden toegeedeeld aan de overige categorieën naar rato van hun economische waarde (art. 120 Waterschapswet). “Ongebouwd” en “natuur” betalen een vast bedrag per hectare, en “gebouwd” betaalt een vast percentage van de WOZ-waarde (art. 221 Waterschapswet).

Het algemeen bestuur mag de tarieven in buitendijkse gebieden maximaal 75% lager vaststellen, maar is daar in de meeste gevallen niet toe verplicht (art. 122 lid 1 Waterschapswet).²⁴² De tarieven in bemalen gebieden en voor kassen mogen maximaal 100% hoger vastgesteld worden en voor verharde openbare wegen zelfs maximaal 400% indien het algemeen bestuur voor 1 juli 2012 tariefdifferentiatie toepast (art. 122 lid 2 en 3 Waterschapswet). Die laatste bepaling is in 2012 ingevoerd omdat wegen net als landbouwgrond in de categorie ongebouwd vallen, maar een veel hogere WOZ-waarde hebben. In waterschappen met relatief veel wegen en weinig landbouwgrond, zoals Delfland, leidde dit tot erg hoge tarieven voor ongebouwd.²⁴³

Naast de verontreinigingsheffing en de watersysteemheffing, hebben de waterschappen nog een aantal andere inkomstenbronnen. Dit zijn onder andere precariobelasting voor het “hebben van voorwerpen onder, op of boven grond of water van het

²⁴⁰ Zie Hoeben, C. (2003). *Wie betaalt wat? Kostentoedeling bij waterschappen*. Rapport 03-03, Groningen: COELO (www.coelo.nl).

²⁴¹ Vgl. RvSt 28-7-2010 (ECLI:NL:RVS:2010:BN2669).

²⁴² Zie o.a. Rechtbank Zeeland-West-Brabant 22-4-2016 (ECLI:NL:RBZWB:2016:2484).

²⁴³ Kamerstukken II 33.097 nr. 22.

waterschap, voor de openbare dienst bestemd” (art. 114 Waterschapswet). Verder kunnen waterschappen een vergoeding vragen voor het gebruik van werken of inrichtingen van het waterschap, voor door het waterschap verleende diensten, en voor de behandeling van verzoeken tot het verlenen van vergunningen of ontheffingen (“leges”). De geraamde baten van deze vergoedingen mogen niet hoger zijn dan de geraamde lasten (art. 115 Waterschapswet). Waterschappen die belast zijn met wegbeheer kunnen een heffing tot bekostiging hiervan opleggen (art. 122a en b Waterschapswet). Een andere inkomstenbron is de vergoeding voor de versterking van primaire waterkeringen (zie § 10.7).

Bij nieuwe stedelijke gebieden of herstructurering van bestaand stedelijk gebied kan het nodig zijn om extra waterberging te creëren omdat het verharde oppervlakte toeneemt of de functie van het gebied verandert en wateroverlast minder geaccepteerd wordt. In die gevallen worden de kosten hiervoor op basis van bestuurlijke afspraken betaald vanuit de grondexploitatie.²⁴⁴

10.5 Grondwaterbeheer

De kosten van het grondwaterbeheer door de provincies bestaan grotendeels uit apparaatskosten (personeel e.d.). Ter financiering van de kosten kunnen de provincies een provinciale grondwaterheffing opleggen. Hiermee kan de provincie de kosten bestrijden van (art. 7.7 Ww):

- voor het grondwaterbeheer benodigde onderzoeken
- het houden van een register ter zake van het onttrekken van grondwater en het infiltreren van water
- het vergoeden van schade die voortvloeit uit vergunningverlening door Gedeputeerde Staten voor grondwateronttrekking of -infiltratie voor zover die schade uitgaat boven het “normaal maatschappelijk risico” (zie ook § 12.5). Schade die aan een specifieke onttrekking is toe te rekenen, moet echter door de vergunninghouder zelf vergoed worden (art. 7.18 Ww).
- de kosten van onderzoek door Gedeputeerde Staten op verzoek van een gedupeerde naar schade door die aan een specifieke onttrekking is toe te rekenen
In 1997 is daar een bestedingsdoel aan toegevoegd:²⁴⁵
- maatregelen om nadelige gevolgen van onttrekkingen en infiltraties te voorkomen of tegen te gaan

Het idee van de toevoeging was dat provincies hiermee anti-verdrogingsmaatregelen konden financieren. De provincies hebben de tarieven voor hun grondwaterheffing echter laag gehouden. Het grondwaterbeleid lag en ligt erg gevoelig bij agrariërs, zodat een sterke verhoging van de grondwaterheffing politiek niet wenselijk wordt geacht.

²⁴⁴ Art. 10 NBW en NBW-actueel; UvW en VNG (2005). *Handreiking uitwerking kostenveroorzakkingsbeginsel VNG en UvW; Handreiking Vereniging van Nederlandse Gemeenten (VNG) en Unie van Waterschappen voor gemeente en waterschap om te komen tot afspraken over de kosten van stedelijk waterbeheer*. Den Haag: VNG en UvW. Zie ook *De financiering van watermaatregelen*, Brochure helpdesk water, 2008. Vgl. art. 6.2.4, punt c, d en e, en art. 6.2.5 Bro.

²⁴⁵ Stb 1997, nr. 386, Kamerstukken 24.546.

Het grondwaterbeheer door de waterschappen is onderdeel van het regionale waterbeheer en wordt grotendeels bekostigd uit de watersysteemheffing.

10.6 Beheer Rijkswateren

Het beheer van de Rijkswateren wordt grotendeels gefinancierd uit de algemene middelen. Financiële details over het beheer van de Rijkswateren zijn voor het overgrote deel te vinden in de begroting van het Infrastructuurfonds en, sinds 2013, het Deltafonds. Het Infrastructuurfonds is opgericht in 1993 en heeft tot doel de financiering en bekostiging van aanleg, beheer en onderhoud van “infrastructuur”, dat gedefinieerd wordt als “alle onroerende voorzieningen ten behoeve van het verkeer en vervoer van personen en goederen en ten behoeve van waterbeheeren en waterkeren, met inbegrip van de daarbij behorende voorzieningen ten behoeve van de veiligheid en de bescherming van het milieu” (art. 2 en art. 1 sub d Wet Infrastructuurfonds). Het fonds wordt voor het grootste deel gevoed vanuit de begroting voor Infrastructuur en Waterstaat.

Het Deltafonds is in feite een afsplitsing van het Infrastructuurfonds (zie § 8.6). Het doel van het Deltafonds is de financiering en bekostiging van maatregelen en voorzieningen voor de waterveiligheid en zoetwatervoorziening en ter bescherming of verbetering van de chemische of ecologische kwaliteit van watersystemen (art. 7.22a Wv).

Een belangrijk punt met betrekking tot de Rijksbegroting is dat hierbij het kasstelsel in combinatie met het verplichtingenstelsel gevolgd wordt (art. 2.13 Comptabiliteitswet 2016). In het kasstelsel worden alleen inkomsten en uitgaven geboekt. Investerings komen in dit stelsel geheel ten laste van het jaar waarin ze gedaan worden. Private bedrijven en gemeenten en waterschappen gebruiken het baten-lastenstelsel (art. 2 Besluit begroting en verantwoording provincies en gemeenten, art. 4.2 Waterschapsbesluit). Hierin verschijnen investeringen in de begroting en op de rekening als rentebetalingen en afschrijvingen en worden de kosten uitgesmeerd over meerdere jaren.²⁴⁶ Dit maakt het makkelijker om investeringen te doen, maar ook aantrekkelijk voor overheden om uitgaven als investering aan te merken. In het verplichtingenstelsel worden de elk jaar de in dat jaar aangegane of ontstane financiële verplichtingen opgenomen die tot kasuitgaven leiden of kunnen leiden.

De Rijksbegroting is een wet in formele zin en machtigt de verschillende ministers tot het doen van uitgaven tot de aangegeven maxima in het betreffende begrotingsjaar (art. 2.3 lid 4 Comptabiliteitswet 2016). Indien er aan het eind van het jaar op een begrotingspost geld over is, kan dit niet zomaar overgeboekt worden naar het volgende jaar. Dit leidt ertoe dat tegen het einde van het jaar soms opeens extra uitgaven gedaan worden. Bij begrotingsfondsen, zoals het Infrastructuurfonds en het Deltafonds, mogen positieve en negatieve saldi aan het eind van het jaar overgeboekt worden naar het volgende jaar (art. 2.11 lid 4 Comptabiliteitswet 2016). Dit geeft meer flexibiliteit als de uitvoering van een project vertraging oploopt.

²⁴⁶ Op de balans verschijnen investeringen in bijvoorbeeld grond en gebouwen als een toename van zowel de actieve (bezittingen) als passiva (schulden) of, als de investering gefinancierd wordt uit de eigen financiële middelen, als een verschuiving van financiële activa naar materiële activa.

10.7 Waterkering

Zoals beschreven in hoofdstuk 8, zijn er primaire waterkeringen en regionale waterkeringen. De primaire waterkeringen zijn, met enige uitzonderingen, zoals de Afsluitdijk en veel van de Deltawerken, in beheer bij de waterschappen. De uitzonderingen zijn het simpelst: deze worden geheel gefinancierd door het Rijk. Wat betreft de primaire waterkeringen die in beheer zijn bij waterschappen, was de situatie tussen 2002 en 2011 als volgt:²⁴⁷

- Het Rijk vergoedt 100% van alle kosten voor nieuwe versterkingen van primaire waterkeringen.
- De waterschappen nemen de kosten voor beheer en onderhoud van de primaire waterkeringen geheel voor eigen rekening.
- Het Rijk draagt de kosten van de bestrijding van oevererosie bij de Oosterschelde (bij de Westerschelde was dit al langer het geval).
- De muskusrattenbestrijding wordt gefinancierd door de provincie.²⁴⁸

Het Rijk nam als beheerder van de Rijkswateren verantwoordelijkheid voor het op orde brengen van het hoofdwatersysteem. Het gaat hier om zaken als uiterwaardverlaging, de inrichting van noodoverloopgebieden en zandsuppletie voor de kust.

In 2011 is de financiering van de muskusrattenbestrijding overgegaan naar de waterschappen, en bovendien droegen de waterschappen in de periode 2011–2013 jaarlijks 81 miljoen euro bij aan de kosten van de versterking van de primaire waterkering (Noodwet 100 miljoen; zie § 2.2.3). Vanaf 2014 dragen de waterschappen de helft van de versterkingskosten bij. Bij individuele versterkingsprojecten wordt 10% betaald door het waterschap dat verantwoordelijk is voor de desbetreffende waterkering. Voor de overige 90% krijgt het waterschap een subsidie van het Rijk uit het Deltafonds. De waterschappen dragen echter gezamenlijk 4/9 van het budget hiervoor bij. Voor enkele maatregelen bedraagt de subsidie echter 100% en hiervoor geldt dat de waterschappen 50% bijdragen (Bijlage V Waterbesluit). De bijdragen aan het Deltafonds van de individuele waterschappen worden berekend op basis van het aantal inwoners en de totale WOZ-waarde van de gebouwde eigendommen in het gebied van het desbetreffende waterschap (art. 7.23–7.26 Ww).

Het effect van deze verandering is enerzijds een verschuiving van de lastendruk van het Rijk naar de waterschappen en anderzijds een verschuiving tussen verschillende waterschappen. Dit laatste komt vooral door de 10% eigen bijdrage. Deze eigen bijdrage wordt vooral gevoeld in waterschappen met veel dijken die versterkt moeten worden en weinig inwoners, zoals Waterschap Scheldestromen.²⁴⁹

²⁴⁷ Zie Kamerstukken II, 27.625, nr. 13.

²⁴⁸ De provincie kreeg hiervoor geld via het provinciefonds. Dit is evenals het gemeentefonds een onderdeel van de Rijksbegroting. Uit deze fondsen krijgen de provincies en de gemeenten het overgrote deel van hun financiële middelen. Naast een algemene uitkering krijgen zij specifieke uitkeringen voor specifieke taken die hun opgedragen zijn.

²⁴⁹ Hoeben, C. (2012). “Financiële verhoudingen tussen waterschappen en rijk.” *Tijdschrift voor Openbare Financien*, 44 (1): 58-65.

Voor de regionale waterkeringen waren en blijven de waterschappen financieel verantwoordelijk. Voor een aantal regionale waterkeringen kan echter subsidie verkregen worden uit het Deltafonds (art. 7.24 lid 5, punt c, Ww, bijlage VI Waterbesluit).

10.8 Ver-, ont- en hergroening van de belastingen

In de jaren negentig is een aantal “groene belastingen” ingevoerd, terwijl tegelijkertijd de tarieven voor de loon- en inkomstenbelasting naar beneden gingen. Het idee hierachter was om milieubelastende activiteiten zwaarder te belasten en arbeid minder zwaar en zo milieuaantasting te verminderen en werkgelegenheid te bevorderen.

In 1995 werd de grondwaterbelasting ingevoerd (hoofdstuk II Wet belastingen op milieugrondslag), maar deze is per 1 januari 2012 afgeschaft. De belasting op leidingwater (Bol) bestaat echter nog steeds (hoofdstuk III Wet belastingen op milieugrondslag). Deze werd in 2000 ingevoerd. Het tarief is nu (2022) 0,359 euro per m³ geleverd leidingwater tot een maximum van 300 m³ per jaar per aansluiting. De Bol verving het hoge btw-tarief voor consumptie van drinkwater boven een bedrag van fl. 60,- (27,23 euro) per jaar, dat in 1999 ingevoerd was; voor de drinkwaterrekening onder fl. 60,- bleef het lage tarief gelden. Na interventie door Vewin, die stelde dat het hanteren van twee btw-tarieven voor één product in strijd was met de Europese regelgeving, werd de maatregel teruggedraaid en vervangen door de Belasting op Leidingwater.

De Bol zou op 1 januari 2013 afgeschaft worden, tegelijk met onder andere de belasting op pruim- en snuiftabak, maar in het lenteakkoord van april 2012 is besloten om deze belasting toch te handhaven. De reden die het kabinet voor afschaffing gaf, was versimpeling van het belastingstelsel en terugdringing van administratieve lasten.²⁵⁰ De reden voor niet-afschaffing was zuiver budgettair: om het begrotingstekort onder de 3% te houden en daarmee te voldoen aan de Europese begrotingsregels. De onderhandelingen die najaar 2013 gevoerd zijn om voldoende steun voor de regeringsplannen te krijgen, hebben er onder andere toe geleid dat de tarieven voor de Bol verdubbeld zijn (art. XXIIIB, C, Belastingplan 2014), dit om de belastingen weer wat groener te maken. Vewin betwijfelt het milieu-effect van deze belasting echter sterk en pleit voor afschaffing of verlaging (zie onder andere de Lobbyagenda van Vewin op www.vewin.nl).

10.9 Kwijtscheldingsbeleid

Zo goed als alle Nederlandse gemeenten scholden in 2019 het gebruikersdeel van het rioolrecht volledig kwijt bij een inkomen op of onder het sociaal minimum. Kwijtschelding van het eigenaarsdeel komt zo goed als niet voor vanwege de vermogenstoets die gehanteerd wordt (eigenaren hebben vrijwel altijd te veel vermogen).²⁵¹

²⁵⁰ Wijziging van enkele belastingwetten en enige andere wetten (Belastingplan 2012), MvT, Kamerstukken II, 33.003, nr. 3.

²⁵¹ COELO 2022. *Atlas van de Lokale lasten 2022*. Groningen: COELO. Zie verder de Uitvoeringsregeling Invorderingswet 1990 en de Nadere regels kwijtschelding gemeentelijke en waterschapsbelastingen.

Ook waterschappen hebben een kwijtscheldingsbeleid en verlenen huishoudens bij een inkomen van 100% van het sociaal minimum of minder vrijstelling van de watersysteemheffing en de zuiveringsheffing of de verontreinigingsheffing. In het coalitieakkoord van het Hoogheemraadschap Delfland van april 2015 hebben de coalitiepartners echter besloten om kwijtschelding voor de zuiveringsheffing in twee stappen af te schaffen, om zo de stijging van de tarieven te beperken. Per 1 januari 2016 is de kwijtschelding gehalveerd en per 1 januari 2017 is hij helemaal afgeschaft. Kwijtschelding voor de watersysteemheffing is blijven bestaan.

11 NORMEN VOOR DE OVERHEID

In een rechtstaat behoort niet alleen de burger, maar ook de overheid zich aan het recht te houden. Dit hoofdstuk geeft een overzicht van de juridische normen die voor de overheid gelden. De indeling is grotendeels gebaseerd op Wijk, H.D., W. Konijnenbelt en R.M. Male (2014). *Hoofdstukken van bestuursrecht*, Deventer: Kluwer. Voor meer details wordt de lezer naar dit werk en andere handboeken bestuursrecht verwezen.

11.1 Specifieke wettelijke regels

De normen die in een specifiek geval voor de overheid gelden, zijn in de eerste plaats de specifieke wettelijke regels waar de overheid zich in dat geval op baseert. Als bijvoorbeeld de minister van IenW een vergunning verleent voor een windmolenpark in het Markermeer, dan doet hij dit – tot de inwerkingtreding van de Omgevingswet – op basis van de Waterwet (art. 2.1 en art. 6.5 punt c) en het hierop gebaseerde Waterbesluit (art. 6.12 lid 1 en 6.15). Op grond van deze regels kan een vergunning alleen verleend worden als er geen nadelige gevolgen optreden voor het veilig en doelmatig gebruik van het Markermeer overeenkomstig de daaraan toegekende functies, voor de ecologische toestand van het Markermeer; en voor het kustfundament.

Deze normen zijn tamelijk abstract. De minister van IenM heeft echter in de Beleidsregel voor het plaatsen van windturbines op, in of over Rijkswaterstaatswerken (Beleidsregel windturbines) aangegeven hoe hij zijn bevoegdheid om al dan niet vergunning te verlenen, zal gebruiken. (NB: Beleidsregels zijn geen wettelijke regels, maar alleen in uitzonderlijke gevallen kan ervan afgeweken worden: zie § 2.1.4.) Volgens de Beleidsregel windturbines, art. 6, kan alleen een vergunning voor het plaatsen van windturbines in het Markermeer verleend worden als deze:

- geen negatieve morfologische ontwikkeling van de bodem veroorzaken
- geen negatieve effecten op de natuurlijke dynamiek van de bodem hebben
- niet leiden tot verweking van de bodem
- niet de veiligheid van het scheepvaartverkeer in gevaar brengen
- geen visuele hinder opleveren voor het scheepvaartverkeer en bedienend personeel van kunstwerken. Het zicht op vaarwegmarkeringstekens mag niet door plaatsing van windturbines worden afgeschermd.
- bij een afstand van minder dan 50 meter tot de rand van de vaarweg: indien uit aanvullend onderzoek blijkt dat er geen hinder voor wal- en scheepsradar optreedt.
- de minimale afstand tot de rand van de vaarweg ten minste de helft van de rotordiameter is

Verder geldt dat bij vergunningverlening rekening gehouden moet worden met de verschillende waterplannen (art. 6.1a Waterbesluit; zie ook § 2.1.4).

Windturbines hebben naast een watervergunning ook een omgevingsvergunning nodig (o.a. op grond van art. 2.1 lid 2 en bijlage I, onderdeel C, categorie 20 Bor). In veel gevallen zal een milieueffectrapport gemaakt moeten worden of in ieder geval

bekeken moeten worden of dit nodig is (Besluit Milieueffectrapportage, bijlage, onderdeel D, punt 22.2). Bovendien is het Markermeer aangewezen als Natura-2000 gebied en is daarom een habitattoets verplicht (zie § 6.4).

11.2 Hoger recht

Specifieke wettelijke regels mogen niet strijden met hogere regelgeving. De Beleidsregel windturbines zou kunnen strijden met bijvoorbeeld de Waterwet. Bij strijd moet de overheid de specifieke regels ter zijde stellen en de hogere regelgeving toepassen. (zie over de doorwerking van EU recht § 2.3.5.) Bij strijd met regels van hetzelfde niveau gaan de meer specifieke regels voor (§ 1.7).

11.3 Staatsrechtelijke regels

De overheid dient zich ook aan de staatsrechtelijke normen te houden, zowel de geschreven als de ongeschreven normen. Hiertoe behoren de grondrechten uit de Grondwet en internationale verdragen, zoals het Europees Verdrag voor de Rechten van de Mens, en de bepalingen over de bevoegdheden van de verschillende bestuursorganen uit de Grondwet, de Provinciewet, de Gemeentewet en de Waterschapswet. Een watervergunning mag bijvoorbeeld beroep op een rechter niet uitsluiten omdat dat strijdt met art. 17 van de Grondwet, dat bepaalt dat niemand tegen zijn wil afgehouden kan worden van de rechter die de wet hem toekent.

11.4 Algemene bestuursrechtelijke normen en de Awb

Als een overheid gebruik maakt van een bestuursrechtelijke bevoegdheid, zoals vergunningverlening op grond van de Waterwet, dan moet de overheid zich houden aan de algemene bestuursrechtelijke rechtsnormen. Deze zijn voor een groot deel te vinden in de Algemene wet bestuursrecht (Awb) en voor een ander deel in de jurisprudentie.

De Awb is een taaie materie. Zoals de naam al aangeeft, bevat de Awb algemene bestuursrechtelijke regels. De wet is van toepassing op “bestuursorganen”. Dit zijn (art. 1:1 lid 1):

- a. organen van een rechtspersoon die krachtens publiekrecht is ingesteld (“a-organen”)
- b. een ander persoon of college, met enig openbaar gezag bekleed (“b-organen”)

De staatssecretaris van IenW is een a-orgaan omdat zij het orgaan is van het Rijk, en het Rijk is een publiekrechtelijke rechtspersoon bij uitstek.²⁵² Ook het algemeen bestuur, het dagelijks bestuur en de dijkgraaf van een waterschap zijn bestuursorganen, evenals de burgemeester, het college van B&W, de gemeenteraad, Provinciale Staten en Gedeputeerde Staten. Het Parlement, rechtbanken en nog een aantal organen worden niet als bestuursorgaan aangemerkt (art. 1:1, lid 2 en 3 Awb). Omdat openbare univer-

²⁵² Een rechtspersoon is een niet-natuurlijk persoon (onderneming, instelling, vereniging en dergelijke) die net zoals een natuurlijk persoon als rechtssubject kan deelnemen aan het (economisch) verkeer.

Box 11: Soorten handelingen van bestuursorganen

I. BESLUITEN: Schriftelijke beslissingen van een bestuursorgaan, inhoudende een publiekrechtelijke rechtshandeling (art. 1:3 Awb) (rechtshandeling: handeling die naar haar aard gericht is op een rechtsgevolg, dat wil zeggen op het verandering brengen in bestaande rechten of verplichtingen.)	a. Door bestuursorganen vastgestelde algemeen verbindende voorschriften wetten, verordeningen e.d. b. Andere besluiten van algemene strekking bijvoorbeeld beleidsregels (art. 1:1 lid 4 Awb: § 2.1.4) c. Beschikkingen besluiten die niet van algemene strekking zijn, zoals vergunningverlening en subsidieverlening, inclusief afwijzingen op een aanvraag voor dergelijke besluiten (art. 1:1 lid 3 Awb)
II. NIET-BESLUITEN	d. Feitelijke handelingen bijvoorbeeld het onderhoud aan een dijk e. Privaatrechtelijke rechtshandelingen koop en verkoop, verhuur, aangaan van schulden en dergelijke f. Niet-schriftelijke publiekrechtelijke rechtshandelingen bijvoorbeeld mondelinge bevelen

siteiten zoals de TU Delft bij wet ingestelde rechtspersonen zijn, gelden de organen van de TU ook als bestuursorgaan (a-orgaan).

Tot de b-organen behoren (1) zogenaamde zelfstandige bestuursorganen zonder rechtspersoonlijkheid, zoals de Kiesraad; (2) particuliere personen die eenzijdig rechten of plichten voor anderen in het leven kunnen roepen, zoals het afgeven van een diploma of een bewijs van goedkeuring; en (3) privaatrechtelijke instellingen die hetzelfde kunnen doen, zoals de bijzondere universiteiten.

Het verschil tussen a-organen en b-organen is dat a-organen altijd onder de Awb vallen en b-organen alleen bij het uitoefenen van hun publiekrechtelijke bevoegdheden. Niet alle onderdelen van de Awb zijn van toepassing op alle typen handelingen. Box 11 geeft een overzicht van de verschillende soorten handelingen van bestuursorganen volgens het Nederlandse bestuursrecht.

Hoofdstuk 2 van Awb bevat een aantal algemene bepalingen over het verkeer tussen burgers en bestuursorganen en de te hanteren taal:

- Het recht van iedereen om zich te laten bijstaan of vertegenwoordigen “ter behartiging van zijn belangen” (art. 2:1 en 2:2)
- De plicht van bestuursorganen om verkeer geadresseerde geschriften door te zenden naar het juiste bestuursorgaan (art. 2:4)

- Het verbod op vooringenomenheid. Het bestuursorgaan moet ervoor waken dat personen die bij een besluit een persoonlijk belang hebben, niet bij de besluitvorming betrokken worden. (art. 2:4)
- Verplichting van geheimhouding van vertrouwelijke gegevens behoudens voor zover enig wettelijk voorschrift tot mededeling verplicht (art. 2:5)
- Het gebruik van de Nederlandse taal, met de mogelijkheid om hiervan af te wijken indien dit doelmatiger is en belangen van derden niet geschaad worden (art. 2:6)

Deze bepalingen zijn van toepassingen op alle handelingen van a-organen en op alle “besluiten” van b-organen.

Hoofdstuk 3 van de Awb bevat een aantal bepalingen over zorgvuldigheid, belangenafweging en advisering (afdeling 3.2), die in de volgende paragraaf behandeld zullen worden. Daarnaast beschrijft het hoofdstuk de zogenaamde uniforme openbare voorbereidingsprocedure (afdeling 3.4). Deze procedure is van toepassing indien dat zo bepaald is bij wettelijk voorschrift of bij besluit van een bestuursorgaan. Verder bevat hoofdstuk 3 bepalingen over coördinatie van samenhangende besluiten (afdeling 3.5), bekendmaking en mededeling van besluiten (afdeling 3.6) en de motivering van besluiten (afdeling 3.7). Gedeeltelijk worden deze in de volgende paragraaf behandeld. Voor de bekendmaking van algemeen verbindende voorschriften gelden aparte regels (zie § 2.1.5).

Hoofdstuk 4 bevat specifieke bepalingen over beschikkingen en subsidies. De bepalingen over beschikkingen hebben betrekking op de eisen die aan de aanvraag gesteld moeten worden, op de voorbereiding van de beschikking en op de beslistermijn. De bepalingen over subsidies zijn te uitgebreid om hier te behandelen, maar zeer interessant voor een ieder die met het weigeren, intrekken of terugvorderen van een subsidie te maken krijgt. Eventuele lagere regelgeving, zoals een subsidieverordening, moet in die gevallen ook bekeken worden, maar bij strijd met de Awb gaat de Awb voor.

Hoofdstuk 5 heeft betrekking op handhaving. Naast enkele algemene bepalingen over het toezicht, bevat dit hoofdstuk veel bepalingen over bestuursdwang (zie § 2.1.6) en over het opleggen van een dwangsom.

De hoofdstukken 6 tot en met 9 hebben betrekking op rechtsbescherming en worden in het volgende hoofdstuk van dit boek behandeld.

Hoofdstuk 10 ten slotte bevat bepalingen over mandaat en delegatie. Mandaat is de bevoegdheid om in naam van een bestuursorgaan besluiten te nemen (art. 10:1). Hiervoor is een mandaatbesluit nodig, waarbij het bestuursorgaan, de mandaatgever, de bevoegdheid om namens hem bepaalde besluiten te nemen verleent aan een mandaatnemer (vgl. art. 10:3). Deze besluiten gelden dan als besluiten van de mandaatgever (art. 10:2). Delegatie is het overdragen door een bestuursorgaan van zijn bevoegdheid tot het nemen van besluiten aan een ander die deze onder eigen verantwoordelijkheid uitoefent (art. 10:13). Ook dit vereist een apart besluit. Belangrijke verschillen tussen mandaat en delegatie zijn dat een mandaatgever te allen tijde zelf de besluiten kan nemen en de gemandateerde specifieke of algemene instructies kan geven (art. 10:6 en 10:7), maar een “delegans” kan de besluiten niet meer zelf nemen en kan alleen via beleidsregels algemene aanwijzingen geven (art. 10:16 en 10:17). Verder is delegatie alleen mogelijk

indien bij wettelijk voorschrift daarin is voorzien en voor mandaat geldt dit niet (art. 10:15).

Een belangrijk deel van het algemene bestuursrecht is sinds 1 mei 2022 te vinden in de Wet open overheid (Woo), de opvolger van de Wet openbaarheid van bestuur (Wob). De Woo bevat bepalingen over het verstrekken van informatie door de overheid uit eigener beweging en op verzoek en geeft de uitzonderingsgronden om informatie niet openbaar te maken, zoals de staatsveiligheid en privacy. Zogenaamde “persoonlijke beleidsopvattingen” vallen niet onder de informatieplicht. Hieronder worden verstaan “ambtelijke adviezen, visies, standpunten en overwegingen ten behoeve van intern be- raad, niet zijnde feiten, prognoses, beleidsalternatieven, de gevolgen van een bepaald beleidsalternatief of andere onderdelen met een overwegend objectief karakter” (art. 5.2 lid 1 Woo). Indien een verzoek om informatie afgewezen wordt, kan de verzoeker in beroep gaan bij de bestuursrechter (zie hoofdstuk 12).

11.5 Algemene beginselen van behoorlijk bestuur

Naast de specifieke geschreven normen voor het handelen van bestuursorganen, bestaan er ook algemene ongeschreven normen. Sinds de jaren vijftig worden deze in Nederland “algemene beginselen van behoorlijk bestuur” (abbb) genoemd. Veel, maar niet alle van deze beginselen zijn gecodificeerd in de Awb.

Bij de abbb kan een onderscheid gemaakt worden tussen formele beginselen en materiële beginselen. De formele beginselen hebben betrekking op de voorbereiding van besluiten en de inrichting of vorm van het besluit zelf. De materiële beginselen hebben betrekking op de inhoud, op wat er wel of niet besloten mag worden. Als een rechter een besluit vernietigt wegens strijd met een formeel abbb, kan het bestuursor- gaan in veel gevallen een nieuw besluit nemen dat inhoudelijk hetzelfde is als het oude besluit. Bij vernietiging van besluiten wegens strijd met een materieel abbb is dat niet mogelijk.

Een belangrijk punt is verder dat op grond van de jurisprudentie van de Hoge Raad de overheid ook gebonden is aan de abbb indien zij privaatrechtelijk handelt. De over- heid moet bijvoorbeeld niet alleen bij vergunningverlening niet vooringenomen zijn, maar ook bij de verkoop van overtollige goederen of bij de verhuur van overheidsei- gendommen.

11.5.1 Algemeen

In paragraaf 11.4 is al een aantal abbb’s behandeld die betrekking hebben op al het verkeer tussen bestuursorganen en burgers. Het betreft:

1. Recht voor de burger om zich bij te laten staan of te laten vertegenwoordigen
2. Doorzendplicht van verkeer geadresseerde geschriften
3. Verbod op vooringenomenheid
4. Voertaal
5. Geheimhoudingsplicht van vertrouwelijke informatie
6. Openbaarheid van overheidsinformatie

Daarnaast valt in deze categorie nog het volgende abbb:

7. *Correcte behandeling*

De nationale ombudsman heeft een groot aantal normen met betrekking tot correcte behandeling van burgers door bestuursorganen ontwikkeld. Het gaat hier om zaken als beleefdheid, voortvarend optreden, behulpzaamheid, het herstellen van fouten en dergelijke.

11.5.2 **Vorbereiding en vorm van besluiten**

Op de voorbereiding van besluiten heeft een vijftal abbb's betrekking. Veel van deze abbb's hebben ook betrekking op niet-besluiten (art. 3:1 Awb).

8. *(Formeel) zorgvuldigheidsbeginsel*

Bestuursorganen dienen hun besluiten en andere handelingen zorgvuldig voor te bereiden. Dit betekent dat zij “de nodige kennis (dienen te vergaren) omtrent de relevante feiten en de af te wegen belangen” (art. 3:2 Awb). Bestuursorganen hebben dus een actieve onderzoeksplicht. Hoe ver die plicht gaat – hoeveel onderzoek een bestuursorgaan moet verrichten – is niet in algemene zin aan te geven. Bestuursorganen kunnen ook degene die bij een besluit belang heeft, verplichten om zelf informatie aan te dragen, maar daar moet een bijzondere reden voor zijn. Bij de aanvraag voor een watervergunning voor een windmolenpark kan van de aanvrager bijvoorbeeld gevergd worden dat hij details over het windmolenpark overlegt (vgl. art. 6.18-6.30 Waterregeling). Indien een milieueffectrapport gemaakt moet worden, is de aanvrager hiervoor verantwoordelijk.

In veel gevallen is een bestuursorgaan verplicht om advies te vragen voordat het een besluit neemt. Ook in andere gevallen kan het bestuursorgaan om advies vragen of kan het ongevraagd advies krijgen. Het motiveringsbeginsel (zie hieronder) houdt in dat een bestuursorgaan niet zonder meer van een advies kan afwijken (art. 3:50). Het bestuursorgaan dat een advies gekregen heeft, dient zich er echter van te vergewissen dat het onderzoek door de adviseur op zorgvuldige wijze heeft plaatsgevonden (art. 3:9 Awb).

Bij de voorbereiding van besluiten dienen bestuursorganen vaak “belanghebbenden” of “een ieder” inspraak te verlenen. Dit is bijvoorbeeld het geval bij de uniforme openbare voorbereidingsprocedure. Verder zijn inspraakverplichtingen te vinden in vele andere regelingen, zoals de inspraakverordeningen van de provincies, gemeenten en waterschappen (art. 147 Provinciewet, art. 150 Gemeentewet, art. 79 Waterschapswet). Daarnaast is een bestuursorgaan in de meeste gevallen verplicht om de aanvrager van een beschikking te horen indien het bestuursorgaan overweegt de aanvraag geheel of gedeeltelijk af te wijzen (art. 4:7 Awb). Derden-belanghebbenden bij een beschikking moeten gehoord worden indien (1) zij naar verwachting bedenkingen zullen hebben, (2) de beschikking zou steunen op gegevens over de feiten en belangen die hen betreffen, en (3) deze gegevens niet van hen afkomstig zijn (art. 4:8 Awb; zie verder art. 4:9-4:12).

9. *Verbod op détournement de procedure*

Besluiten mogen niet worden genomen via een procedure die hiervoor niet bedoeld is. Dit speelt vooral als er een andere procedure is die meer waarborgen voor de burger biedt. In dat geval moet die andere procedure gevolgd worden. Zo kan het Rijk een

windmolenpark in het Markermeer niet verbieden in zijn hoedanigheid van eigenaar van de bodem. Tegen zo'n verbod staat namelijk geen beroep open, terwijl tegen het weigeren van een watervergunning wel beroep open staat (zie § 1.5).

10. Motiveringsbeginsel

Besluiten dienen deugdelijk en kenbaar gemotiveerd te worden (art. 3:46-3:40 Awb). Dit betekent dat er argumenten aangevoerd moeten worden, dat de argumenten correct moeten zijn en dat zij de conclusie moeten kunnen dragen. In geval van weigering van een watervergunning voor een windmolenpark in het Markermeer zal bijvoorbeeld gemotiveerd moeten worden dat het windmolenpark negatieve morfologische ontwikkeling van de bodem kan veroorzaken of dat aan andere eisen uit de Beleidsregel windturbines niet voldaan wordt.

Ongemotiveerd afwijken van ontvangen advies en van vigerend beleid strijdt met het motiveringsbeginsel. Het kritiekloos overnemen van een advies en volgen van het beleid is echter niet altijd toegestaan, bijvoorbeeld bij ondeugdelijk advies, onvoorzienne omstandigheden of strijd met wet- en regelgeving (zie hierboven en § 2.1.4).

11. Formele rechtszekerheid (duidelijkheid besluit)

De formele rechtszekerheid houdt in dat besluiten duidelijk en ondubbelzinnig geformuleerd en niet voor tweërlei uitleg vatbaar mogen zijn.

11.5.3 Inhoud besluiten

De abbb's die in de praktijk het belangrijkste zijn, zijn het motiveringsbeginsel en de volgende materiële abbb's:

12. Materiële rechtszekerheid

Het materiële rechtszekerheidsbeginsel houdt in dat besluiten van algemene strekking en beschikkingen over het algemeen geen terugwerkende kracht kunnen hebben. Bij besluiten van algemene strekking mag terugwerkende kracht niet tot onvoorzienbaar nadeel voor de burger leiden. Bij begunstigende beschikkingen is intrekking of wijziging met terugwerkende kracht alleen toegestaan als de beschikking in strijd was met de wettelijke regeling waarop ze berust of indien de begunstigde onjuiste of onvolledige informatie heeft gegeven.

13. Vertrouwensbeginsel

Het vertrouwensbeginsel houdt in dat een bestuursorgaan gewekt vertrouwen niet mag beschamen. Wie op goede gronden mocht vertrouwen dat een bestuursorgaan een bepaald besluit zou nemen, wordt door het vertrouwensbeginsel beschermd. Men staat het sterkst als het vertrouwen gewekt is door het beslissingsbevoegde orgaan zelf, bv. een minister, wethouder of gemandateerde. Vaak zal het vertrouwen echter gewekt zijn door niet-gemandateerde ambtenaren. Het maakt dan uit of het vertrouwen gewekt is door een hoge ambtenaar, de betrokken beleidsambtenaar of de koffiejuffrouw. Juridisch geschoolden kunnen zich minder snel op het vertrouwensbeginsel beroepen dan leken.

Verder is van belang hoe het vertrouwen gewekt is. Zijn er schriftelijke toezeggingen gedaan, is er in het verleden een duidelijk beleid gevoerd of zijn er alleen inlichtingen gegeven?

Vervolgens is van belang of de betrokkene op grond van het gewekte vertrouwen al dingen heeft gedaan die de betrokkene anders niet gedaan zou hebben en hem of haar in een nadeligere positie hebben gebracht. Zijn er bijvoorbeeld al kosten gemaakt? Is dat niet het geval, dan zal het gewekte vertrouwen minder snel gehonoreerd worden.

Ten slotte kunnen er factoren zijn die zich verzetten tegen het honoreren van gewekt vertrouwen, zoals een wettelijke regeling, het algemeen belang of het belang van derden.

14. Gelijkheidsbeginsel

Het gelijkheidsbeginsel houdt in dat gelijke gevallen gelijk behandeld moeten worden. Er mag onderscheid gemaakt worden tussen groepen, maar daar moeten goede redenen voor zijn. Het gelijkheidsbeginsel houdt niet in dat verschillende bestuursorganen hetzelfde beleid moeten voeren, dat het beleid van een bestuursorgaan niet mag veranderen of dat “foute” besluiten eindeloos herhaald moeten worden.

15. Materiële zorgvuldigheid

Het materiële zorgvuldigheidsbeginsel houdt in dat besluiten niet alleen zorgvuldig voorbereid moeten worden (formele zorgvuldigheid), maar ook zorgvuldig genomen moeten worden. Alle relevante factoren moeten meegenomen worden, voor zover dit niet strijdt met het specialiteitsbeginsel (art. 3.4 lid 1).

16. Specialiteitsbeginsel

Het specialiteitsbeginsel houdt in dat de overheid haar bevoegdheden alleen mag gebruiken voor de “speciale” doelen of belangen waarvoor zij gegeven zijn. Laat de overheid andere belangen meespelen, dan maakt zij zich schuldig aan “détournement de pouvoir”, oftewel machtsmisbruik.

17. Evenredigheidsbeginsel

Het evenredigheidsbeginsel houdt in dat de gevolgen van bestuurshandelingen voor belanghebbenden niet onevenredig mogen zijn in verhouding tot de met het besluit te dienen doelen (vgl. art. 3:4 lid 2 Awb). Besluiten moeten voldoen aan de eisen van geschiktheid (effectiviteit), noodzakelijkheid (er had niet met een minder vergaande maatregel kunnen worden volstaan) en evenwichtigheid (de maatregel is in het concrete geval niet onredelijk bezwarend).²⁵³ Eén aspect daarvan is dat de lasten voor de burgers niet te ongelijk mogelijk zijn (“égalité devant les charges publiques”). Dit laatste probleem kan in veel gevallen opgelost via bestuurscompensatie (zie § 12.5).

Het evenredigheidsbeginsel is recentelijk afgestoft en uitgewerkt door de hoogste Nederlandse bestuursrechter naar aanleiding van de kindertoeslagenaffaire, waarin de overheid zware sancties oplegde voor relatief lichte vergrijpen met verstrekkende gevolgen voor de betrokken ouders, zonder dat de wet hiertoe verplichte. Tot voor kort

²⁵³ RvSt (Grote kamer) 2-2-2022 (ECLI:NL:RVS:2022:285).

toetsten de hoogste bestuursrechters dit overheidshandelen niet of nauwelijks op evenredigheid en keken zij slechts of er geen sprake was van willekeur, wat een veel minder vergaande toetsing is. Ook binnen het waterrecht kan het evenredigheidsbeginsel weer een grotere rol gaan spelen.

18. Verbod op willekeur

Het verbod op willekeur houdt in dat besluiten niet kennelijk onredelijk mogen zijn. Als het evenredigheidsbeginsel weer een grotere rol gaat spelen, zal het belang van dit beginsel afnemen.

12 RECHTSBESCHERMING TEGEN DE OVERHEID

Wat kan een burger of bedrijf doen als de overheid zich niet aan de normen houdt die voor haar gelden? In een democratische rechtsstaat zoals Nederland kan hij of zij contact zoeken met politici, demonstreren, naar de media stappen of de juridische weg bewandelen en gebruik maken van de mogelijkheden voor rechtsbescherming. In dit hoofdstuk worden deze mogelijkheden besproken. Na een kort overzicht van de geschiedenis van de rechtsbescherming (§ 12.1), worden de Nederlandse rechters geïntroduceerd (§ 12.2). Verder worden er meer details gegeven over de bestuursrechtspraak (§ 12.3) en de rol van de burgerlijke rechter (§ 12.4). Ten slotte wordt de kwestie van schadevergoeding bij rechtmatige overheidsdaad behandeld (§ 12.5).

12.1 Geschiedenis van de rechtsbescherming

Rechtsbescherming tegen de overheid houdt in Nederland de gemoederen al meer dan een eeuw bezig. In het begin van het Koninkrijk der Nederlanden, in 1813/1814, was er nauwelijks rechtsbescherming tegen de overheid. Burgers die zich door een bestuursorgaan tekortgedaan voelden, hadden twee juridische mogelijkheden: zij konden de Kroon verzoeken het betreffende besluit te vernietigen en zij konden naar de burgerlijke rechter stappen indien zij stelden dat zij in een burgerlijk recht, zoals het eigendomsrecht, aangetast waren. De Kroon was echter in het geheel niet onafhankelijk. Tot 1848 was de Kroon de Koning in eigen persoon of een minister namens de Koning, en ministers werden toen naar believen aangesteld en ontslagen door de Koning.

De burgerlijke rechter was wel onafhankelijk, en aanvankelijk was de rechter zeer ruimhartig bij het toestaan van vorderingen tegen de overheid. Koning Willem I wilde echter niet te veel voor de voeten gelopen worden en vaardigde in 1822 het beruchte Conflictenbesluit uit (KB 5 oktober 1822, Stb 44). Op grond van dit besluit kon de Gouverneur van de Koning in de provincie (de Commissaris van de Koning) een conflict opwerpen wanneer een vordering tegen de overheid bij een burgerlijke rechter ahangig gemaakt werd. De Koning moest dan besluiten of de burgerlijke rechter bevoegd was. Als de beslissing negatief uitviel, strandde de vordering. In 1844 werd het Conflictenbesluit ingetrokken, maar hierna verklaarde de burgerlijke rechter zich sneller uit eigener beweging onbevoegd. Pas vanaf 1915 werd de burgerlijke rechter weer wat ruimhartiger.

Vanaf 1891 werden er pogingen ondernomen om de bestuursrechtelijke rechtsbescherming tegen de overheid goed te regelen. De belangrijkste kwestie was wie de overheid moest controleren: een onafhankelijke rechter (“administratieve rechtspraak”) of een hoger bestuursorgaan (“administratief beroep”)? In het eerste geval was er dan nog de keuze tussen rechtsbescherming door een bestaande rechterlijke instantie en rechtsbescherming door een nieuw in te stellen administratieve rechter. Op de achtergrond speelde de ideologische vraag in hoeverre een democratisch gekozen overheid juridisch

gecontroleerd behoort te worden. Zou de rechter dan niet te veel op de stoel van de bestuurder gaan zitten?

Voordat deze kwesties opgelost werden, werden in verschillende wetten incidentele regelingen getroffen. Soms werd hierbij voor administratief beroep gekozen en soms voor administratieve rechtspraak. De eerste algemene regeling, de Wet beroep administratieve beschikking (Bab) uit 1963, stelde beroep bij de Raad van State open tegen beschikkingen van de Rijksoverheid. De opvolger van de Bab, de Wet administratieve rechtspraak overheidsbeschikkingen (Wet Arob) uit 1976, was van toepassing op alle bestuursorganen, maar niet op besluiten van algemene strekking. De Bab en later de Wet Arob lieten bovendien de eerdere incidentele regelingen zoveel mogelijk in tact. Het resultaat was een lappendeken aan rechtsbescherming met veel en grote gaten. Pas in 1994 kwam met de inwerkingtreding van de eerste tranche van de Algemene wet bestuursrecht (Awb) een enigszins coherent stelsel van administratieve rechtspraak tot stand.

Parallel aan de ontwikkeling van de Awb werd vanaf 1971 gewerkt aan een fundamentele herziening van de rechterlijke organisatie. Begin 1992 werd het wetsvoorstel Voltooïing eerste fase herziening rechterlijke organisatie bij de Tweede Kamer ingediend, en op 1 januari 1994 trad de wet in werking, tegelijk met de eerste tranche van de Awb. Een aantal kleinere bestuursrechtelijke instanties werd opgeheven en er werd bestuursrechtspraak in twee instanties ingevoerd, met beroep bij de rechtbank (sector bestuursrecht) en hoger beroep bij de Raad van State of één van de andere hoogste bestuursrechters.

De tweede fase van de herziening van de rechterlijke organisatie trad in werking op 1 januari 2002 en hield onder andere in dat de kleine kantongerechten als sector kantongerecht ondergebracht werden bij de rechtbanken. De derde fase liep sinds 2004 en behelsde enige aanpassingen in het bestuursprocesrecht (Wet aanpassing bestuursprocesrecht). De laatste aanpassing is de sterkere scheiding, sinds 2010, van de adviseerende functie van de Raad van State (bij wetsvoorstellen en AMvB's) en de rechtsprekende functie van de Raad van State.

Op 20 januari 2016 is het wetsvoorstel Organisatie hoogste bestuursrechtspraak ingediend bij de Tweede Kamer, dat de scheiding tussen de adviseerende en de rechtsprekende functie van de Raad van State nog sterker zou maken.²⁵⁴ Bovendien zouden twee kleinere hoogste bestuursrechters, de Centrale Raad van Beroep en het College van Beroep voor het Bedrijfsleven (zie § 12.2.2), opgeheven worden. Op 16 november 2016 heeft de regering het wetsvoorstel echter ingetrokken, nadat de Kamer een aantal amendementen had aangenomen die de regering sterk ontraden had.

12.2 Rechters

12.2.1 De rechterlijke macht

Volgens art. 112 en 113 van de Grondwet zijn de berechting van strafbare feiten en de beslechting van geschillen over burgerlijke rechten opgedragen aan de rechterlijke

²⁵⁴ Kamerstukken II, 34.389, nr. 2.

HOGE RAAD Cassatie	HOGE RAAD Cassatie	AFDELING BESTUURS- RECHTSPRAAK RAAD VAN STATE Hoger beroep voor de meeste zaken, eerste en enige instantie voor sommige zaken	CENTRALE RAAD VAN BEROEP Hoger beroep voor de meeste zaken, eerste en enige instantie voor sommige zaken	COLLEGE VAN BEROEP VOOR HET BEDRIJFSLEVEN Hoger beroep voor sommige zaken, eer- ste en enige instantie voor andere zaken
HOF VAN JUSTITIE Hoger beroep	HOF VAN JUSTITIE Hoger beroep	RECHTBANK, SECTOR BESTUURSRECHT		
RECHTBANK Sector Kantongerecht voor kleine zaken Sector Civiel Recht voor grotere zaken	RECHTBANK Sector Kantongerecht voor (de meeste) over- tredingen Sector Strafrecht voor (de meeste) misdrijven	Eerste instantie voor veel zaken (Indien administratief beroep mogelijk is, dient eerst deze procedure ge- volgd te worden. Bovendien dient vaak eerst bezwaar aangetekend te worden bij het betreffende bestuursorgaan.)		
CIVIEL RECHT	STRAFRECHT	BESTUURSRECHT ALGEMEEN	AMBTENARENRECHT, SOCIALE ZEKER- HEIDSRECHT EN STUDIEFINANCIE- RINGSRECHT	ECONOMISCH BESTUURSRECHT

Tabel 9: De belangrijkste rechters binnen Nederland (NB: Belastingzaken vallen onder het bestuursrecht, maar er is hoger beroep bij het Hof en daarna cassatie bij de Hoge Raad.)

macht. Tot de rechterlijke macht behoren de (elf) rechtbanken, (vier) gerechtshoven en de Hoge Raad (art. 2 Wet op de rechterlijke organisatie). De rechtbanken en de gerechtshoven hebben een aantal nevenvestigingen, waar ook zittingen gehouden worden.

De rechtbanken bestaan uit vier sectoren: civiel recht, strafrecht, bestuursrecht en kantongerecht. De sector kantongerecht behandelt de relatief simpele zaken, zoals de meeste overtredingen volgens het strafrecht (art. 382 Wetboek van Strafvordering), arbeidszaken (uitgezonderd het ambtenarenrecht), huurzaken en andere civiele zaken onder 25.000 euro (art. 93 Wetboek van Burgerlijke Rechtsvordering). De overige strafrechtelijke en civielrechtelijke zaken worden behandeld door de sector strafrecht en de sector civiel recht. Na een uitspraak in eerste instantie in strafrechtelijke en civielrechtelijke zaken, kunnen partijen in hoger beroep gaan bij het gerechtshof en daarna eventueel in “cassatie” bij de Hoge Raad. De Hoge Raad buigt zich niet meer over de feiten van de zaak, maar kijkt alleen of het recht correct is toegepast (en geïnterpreteerd). Als dat niet het geval is, verwijst de Hoge Raad de zaak terug naar het gerechtshof, dat dan een nieuw vonnis moet wijzen met inachtneming van de uitspraak van de Hoge Raad.

Hoewel straf- en civielrechtelijke zaken beide door de rechterlijke macht behandeld worden, bestaan er belangrijke verschillen in de procedures. Deze procedures zijn te vinden in het Wetboek van strafvordering en het Wetboek van burgerlijke rechtsvordering. Een fundamenteel verschil is dat er in strafrechtelijke zaken sprake is van twee ongelijke partijen – het Openbaar Ministerie, dat de samenleving vertegenwoordigt, en een individuele verdachte – en in civielrechtelijke zaken van twee in principe gelijke partijen – een eiser en een gedaagde.

12.2.2 Bestuursrechters

Sinds 1994 worden de meeste bestuursrechtelijke zaken in eerste instantie behandeld door de sector bestuursrecht van de rechtbank. Hoger beroep is mogelijk bij de Afdeling bestuursrechtspraak van de Raad van State, bij de Centrale Raad van Beroep (CRB; ambtenarenrecht, socialezekerheidsrecht en studiefinancieringsrecht), en bij het College van Beroep voor het Bedrijfsleven (CBB, economisch bestuursrecht; zie Tabel 9). Voor een aantal zaken zijn de Afdeling bestuursrechtspraak, de CRB en het CBB de beroepsinstantie in eerste en enige instantie. Daarnaast is er onder andere het College van Beroep voor het Hoger Onderwijs (zie § 12.3.6). Binnen het bestuursrecht bestaat niet zoiets als cassatie.

12.2.3 Raad voor de Rechtspraak

Sinds 2002 kennen we een Raad voor de rechtspraak. Tot de taak van de Raad behoort de voorbereiding van de begroting van de Raad en de gerechten gezamenlijk, de toekenning van budgetten aan de gerechten ten laste van de Rijksbegroting, en toezicht op de bedrijfsvoering van de gerechten (art. 91 Wet op de rechterlijke organisatie). De leden zijn onafhankelijk en worden aangesteld door de Kroon.

12.2.4 Internationale rechters

Ten slotte is er nog een aantal internationale rechters. Het Hof van Justitie van de Europese Unie is reeds behandeld in § 2.3.3 en § 2.3.5. Er bestaat echter nog een tweede

Europees Hof: het Europese Hof voor de Rechten van de Mens. Dit Hof is opgericht bij het Europese Verdrag tot bescherming van de rechten van de mens en de fundamentele vrijheden, dat een aantal grondrechten bevat. Iedereen die van mening is dat één van de partijen bij het verdrag (waaronder Nederland) zijn grondrechten geschonden heeft, kan een verzoek indienen bij dit Hof (art. 34). Het Hof kan een zaak pas in behandeling nemen als alle nationale rechtsmiddelen zijn uitgeput. Bovendien moet het verzoek niet kennelijk ongegrond zijn of een misbruik van recht inhouden (art. 35). Het Europese Hof voor de Rechten van de Mens heeft een aantal belangrijke arresten geproduceerd, zoals het Bentham-arrest (EHRM 23 oktober 1985), dat geleid heeft tot aanpassingen in het Nederlandse systeem van rechtsbescherming tegen de overheid.

Naast deze twee Europese hoven bestaan er nog veel meer internationale rechters, zoals het Internationale Hof van Justitie, dat vooral geschillen tussen landen beslecht, en het Internationale Strafhof, beide in Den Haag.

12.3 Bestuursrechtspraak

Bij welke rechter moet men nu zijn voor rechtsbescherming tegen de overheid? Het antwoord op deze vraag hangt af van het type handeling waartegen men in beroep wil gaan en de wettelijke grondslag voor deze handeling.

In het algemeen hebben alleen “belanghebbenden” rechtsbescherming. “Belanghebbende” is “degene wiens belang rechtstreeks bij een besluit is betrokken” (art. 1:2 lid 1 Awb). Ook verenigingen, stichtingen en andere rechtspersonen die volgens hun statuten en blijkens hun werkzaamheden bepaalde belangen behartigen, zijn belanghebbende als deze belangen mogelijk geschaad kunnen worden (cf. art. 1:2 lid 3 Awb).

12.3.1 De standaardprocedure

Als hoofdregel geldt dat men tegen “besluiten” beroep in kan stellen bij de rechtbank, sector bestuursrecht (art. 8:1 Awb) Besluiten zijn schriftelijke beslissingen van een bestuursorgaan, inhoudende een publiekrechtelijke rechtshandeling (art. 1:3 Awb).²⁵⁵ Hieronder vallen beslissingen omtrent individuele gevallen, zoals de verlening van een vergunning of het toekennen van een subsidie (“beschikkingen”), maar ook beslissingen van algemene strekking als zij een publiekrechtelijke rechtshandeling inhouden, dat wil zeggen gericht zijn op publiekrechtelijke rechtsgevolgen. De vaststelling van een regionaal waterplan is bijvoorbeeld geen besluit, want het brengt geen juridische rechten en verplichtingen in het leven, maar de vaststelling van een gemeentelijk bestemmingsplan of, onder de Omgevingswet, een gemeentelijk omgevingsplan wel.

Met besluiten gelijkgesteld worden de schriftelijke weigering om een besluit te nemen, het niet tijdig nemen van een besluit (art. 6:2 Awb) en handelingen van bestuurs-

²⁵⁵ Een rechtshandeling is een handeling die naar haar aard gericht is op rechtsgevolgen, dat wil zeggen op een verandering in bestaande rechten of verplichtingen. Het sluiten van een contract is een voorbeeld van een civielrechtelijke rechtshandeling. Bij een publiekrechtelijke rechtshandeling is de bevoegdheid om de handeling te verrichten ontleend aan een publiekrechtelijk voorschrift.

organen met betrekking tot ambtenaren (art. 8:1 lid 2 Awb). Ook daartegen is in principe beroep bij de rechtbank mogelijk.

Een bijzondere categorie besluiten zijn beslissingen met betrekking tot algemeen verbindende voorschriften, zoals de vaststelling van een waterschapskeur. Op grond van art. 8:2 Awb is hiertegen geen beroep bij de rechtbank mogelijk. Wat wel mogelijk is, en ook veel gebeurt, is om in beroep te gaan tegen een beschikking die op een algemeen verbindend voorschrift gebaseerd is en dan bezwaren tegen dit voorschrift in te brengen, zoals strijd met Europees recht.

Naast algemeen verbindende voorschriften is nog een aantal andere besluiten uitgezonderd van beroep. Het gaat hier onder andere om besluiten in het geval van buitengewone omstandigheden, de becijfering bij tentamens (art. 8:4-8:5 Awb, zie § 12.3.6) en beslissingen ter voorbereiding van een besluit, zogenaamde “voorbereidingsbesluiten” (art. 6:3 Awb; zie ook bijlage 2 Awb). De voorbereidingsbesluiten zijn uitgezonderd om een opeenstapeling van procedures te voorkomen.

12.3.2 **Bezwaarschriftenprocedure**

Voordat de bestuursrechter een beroepschrift kan behandelen, dient in de meeste gevallen eerst een bezwaarschriftenprocedure gevolgd te worden. De belanghebbende bij een besluit moet binnen zes weken nadat het besluit bekend gemaakt is, een bezwaarschrift indienen bij het bestuursorgaan dat het besluit genomen heeft (art. 6:7-6:12 Awb). Doet hij of zij dit te laat, dan kan het bestuursorgaan de belanghebbende “niet ontvankelijk” verklaren en hoeft het bezwaarschrift dan niet in overweging te nemen. Bezwaarmakers die geen belang bij het besluit hebben, worden ook niet-ontvankelijk verklaard.

Om onnodige procedures te voorkomen, hoeven belanghebbenden in een aantal gevallen geen bezwaar te maken voordat ze in beroep gaan. Het betreft onder andere besluiten die op bezwaar zijn genomen, besluiten die nog goedgekeurd moeten worden, goedkeuringsbesluiten en weigering van goedkeuring, besluiten waarbij de uniforme openbare voorbereidingsprocedure uit afdeling 3.4 van de Awb gevolgd is, besluiten die op administratief beroep zijn genomen, en specifieke besluiten die vermeld staan in Bijlage 1 bij de Awb (art. 7:1 en 7:1a 1 Awb).

Het bestuursorgaan dient binnen zes weken of – indien een adviescommissie voor bezwaarschriften is ingesteld – tien weken te beslissen op een bezwaarschrift (art. 7:10 Awb).²⁵⁶ In de meeste gevallen dient het bestuursorgaan belanghebbenden – niet alleen de indiener – in de gelegenheid te stellen gehoord te worden voordat het een besluit neemt (Afdeling 7:2 Awb).

12.3.3 **Administratief beroep**

Voordat de bestuursrechter een beroepschrift kan behandelen, dienen ook eventuele mogelijkheden voor administratief beroep gebruikt te zijn (art. 6:13 en 8:5 Awb). Administratief beroep is beroep bij een ander bestuursorgaan dan dat het besluit geno-

²⁵⁶ Het bestuursorgaan kan deze termijn éénmaal met vier weken schriftelijk verlengen. Verdere verlenging is mogelijk indien de indiener van het bezwaarschrift hiermee instemt en de belangen van andere belanghebbenden niet geschaad worden of deze met de verlenging instemmen.

men heeft, meestal het naast-hogere bestuursorgaan. Net als bij een bezwaarschrift, geldt er een termijn van zes weken op straffe van niet-ontvankelijkheid. In de meeste gevallen dient het beroepsorgaan binnen 16 weken een besluit te nemen (art. 7:24 Awb).²⁵⁷ Ook bij administratief beroep dienen de belanghebbenden gehoord te worden, uitzonderingen daargelaten (art. 7:16 en 7:17 Awb).

12.3.4 De rechtbank

Binnen zes weken na bekendmaking van het besluit in bezwaar of in administratief beroep of, indien bezwaar of administratief beroep niet nodig is, het oorspronkelijke besluit, kunnen belanghebbenden in beroep gaan bij de rechtbank sector bestuursrecht (art. 6:7 en 6:8 Awb). Een extra voorwaarde indien de uniforme openbare voorbereidingsprocedure gevolgd is, is dat de belanghebbende gebruik gemaakt heeft van mogelijkheden om eerder een zienswijze in te dienen, tenzij dat redelijkerwijs niet kon (art. 6:13 Awb).

De procedure bij de rechtbank wordt uitgebreid beschreven in hoofdstuk 8 van de Awb. Bij gegrondverklaring van het beroep vernietigt de rechtbank het bestreden besluit en dient het bestuursorgaan wiens besluit het betreft, een nieuw besluit te nemen (art. 8:72 Awb). De rechtbank kan ook zijn eigen vonnis in plaats van het vernietigde besluit stellen (art. 8:80). In de praktijk gebeurt dit alleen als er op basis van het vonnis maar één besluit mogelijk is.

In een bezwaarschriftenprocedure moet, en in administratief beroep kan het betreffende besluit volledig heroverwogen worden, inclusief alle beleidsmatige aspecten (cf. art. 7:11 Awb). De rechtbank moet zich echter beperken tot de juridische aspecten en beoordelen of het bestuursorgaan zich gehouden heeft aan de toepasselijke wettelijke bepalingen en de algemene beginselen van behoorlijke bestuur (zie hoofdstuk 11).

12.3.5 Raad van State

Tegen de uitspraak van de rechtbank is in de meeste gevallen hoger beroep mogelijk bij de Raad van State, Afdeling bestuursrechtspraak. Voor een flink aantal besluiten is de Afdeling bestuursrechtspraak, in afwijking van de standaardprocedure, de eerste en enige instantie (art. 2 bijlage 2 Awb). Ook op andere punten kunnen de procedures enigszins verschillen.

12.3.6 Andere administratieve rechters

Naast de rechtbanken en de Raad van State, afdeling bestuursrechtspraak, is er nog een aantal; andere bestuursrechters. De Centrale Raad van Beroep (CRB) houdt zich vooral bezig met sociale-zekerheids-, studiefinancierings- en ambtenarenzaken, soms alleen in hoger beroep en soms als eerste en enige instantie (art. 3, 9 en 10 van bijlage 2 Awb). Het College van het Beroep voor het Bedrijfsleven (CBB) is de hoger-beroepsinstantie of de eerste en enige beroepsinstantie op het gebied van het economisch bestuursrecht (art. 4 en 11 van bijlage 2 Awb). Hieronder vallen ook zaken met betrekking tot de

²⁵⁷ Eventueel te verlengen met acht weken of meer indien de indiener hiermee instemt en de belangen van de andere belanghebbenden niet geschaad worden of deze met de verlenging instemmen.

Meststoffenwet en de Wet gewasbeschermingsmiddelen en biociden. Voor studenten is verder het College van Beroep voor het Hoger Onderwijs (CBHO) van belang. Studenten kunnen hier in beroep gaan tegen beslissingen van organen van instellingen voor hoger onderwijs, zoals het college van bestuur en het College van Beroep voor de Examens (CBE; art. 7.64-7.67 Wet op het hoger onderwijs en wetenschappelijk onderzoek, art. 1 bijlage 2 Awb).²⁵⁸ Op dit moment is er echter een wetsvoorstel aanhangig bij de Tweede Kamer om de taken van het CBHO over te hevelen naar de Raad van State en het CBHO op te heffen.²⁵⁹

De toepasselijke beroepsprocedure tegen een besluit wordt veelal aan het einde van het besluit zelf vermeld (zie art. 6:23 Awb). Zo niet, en bij twijfel of de informatie correct is, kan eerst gekeken worden of er bepalingen over beroep of bezwaar staan in de specifieke regeling waarop het besluit gebaseerd is. De volgende stap is het raadplegen van bijlage 2 en de hoofdstukken 6–8 van de Awb. Een alternatieve methode is om in de databank jurisprudentie (www.rechtspraak.nl) te zoeken op trefwoord, zoals “peilbesluit” of “habitattoets”. Dan blijkt snel of hier al rechtszaken over geweest zijn, bij welke rechtbank en volgens welke procedure. Bij deze methode is het wel belangrijk om na te gaan of de regelgeving sindsdien niet veranderd is.

12.4 De burgerlijke rechter en onrechtmatige overheidsdaad

De burgerlijke rechter kan in een drietal gevallen rechtsbescherming tegen de overheid bieden:

- In het geval van typisch civielrechtelijke geschillen over bijvoorbeeld eigendom en contracten
- Als aanvulling op de bestuursrechtelijke rechtsbescherming indien de burger aangetast is in een “burgerlijk recht”
- Indien het bestuursrecht deze mogelijkheid expliciet opent (vooral bij schadevergoeding bij rechtmatige overheidsdaad: zie § 12.5)

De aanvullende rechtsbescherming die de burgerlijke rechter kan bieden, is gebaseerd op art. 112, eerste lid, van de Grondwet: “Aan de rechterlijke macht is opgedragen de berechting van geschillen over burgerlijke rechten en schadevorderingen” (zie ook art. 2 Wet rechterlijke organisatie). Deze rechtsbescherming is aanvullend. De burger kan hiervan in twee gevallen gebruik maken:

- bij overheidshandelingen waartegen geen administratieve rechtspraak mogelijk is, zoals algemeen verbindende voorschriften, feitelijke handelingen en niet-schriftelijke publiekrechtelijke rechtshandelingen
- als de burgerlijke rechter uitgebreidere rechtsbescherming kan bieden

Een burger die de termijnen voor administratief beroep en administratieve rechtspraak laat verstrijken, kan daarna geen beroep meer doen op de burgerlijke rechter.

²⁵⁸ Beroep bij het CBE geldt als administratief beroep en is daarom verplicht voordat beroep op het CBHO mogelijk is. In tegenstelling tot administratief beroep in het algemeen beroep kan het CBE beslissingen echter alleen vernietigen op grond van strijd met het recht (art. 7.61 lid 2 Wet op het hoger onderwijs en wetenschappelijk onderzoek).

²⁵⁹ Kamerstukken 34.625.

De burger die van deze aanvullende rechtsbescherming gebruik wil maken, zal bij de rechtbank een onrechtmatige-daadsactie tegen het betreffende overheidsorgaan moeten instellen. Bij een spoedeisend geval kan de burger een kort geding aanspannen. Artikel 6:162 BW biedt de basis voor een onrechtmatige-daadsactie:

“1. Hij die jegens een ander een onrechtmatige daad pleegt, welke hem kan worden toegerekend, is verplicht de schade die de ander dientengevolge lijdt, te vergoeden.
2. Als onrechtmatige daad worden aangemerkt een inbreuk op een recht en een doen of nalaten in strijd met een wettelijke plicht of met hetgeen volgens ongeschreven recht in het maatschappelijk verkeer betaamt, één en ander behoudens de aanwezigheid van een rechtvaardigingsgrond.”

De burger kan niet alleen schadevergoeding eisen, maar ook verzoeken om de omstreden handeling te verbieden op straffe van een dwangsom. Wil een vordering succes hebben, dan moet er aan een aantal voorwaarden voldaan worden:

1. Onrechtmatigheid

Er moet (a) inbreuk gemaakt zijn op een recht, (b) niet voldaan zijn aan een wettelijke plicht, of (c) strijdigheid zijn met de zorgvuldigheid die in het maatschappelijk leven betaamt. Bovendien mag er geen rechtvaardigingsgrond zijn. Van inbreuk op een recht is bijvoorbeeld sprake als een waterschap een poldervaart verbreed en hierbij land van anderen vergraaft. Bij het niet voldoen aan een wettelijke plicht valt bijvoorbeeld te denken aan de zorgplicht van de gemeente voor het inzamelen en verwerken van water (zie verder § 4.2.1 en Box 4). Van strijd met de zorgvuldigheid is bijvoorbeeld sprake indien de gemeente onderhoud aan het riool pleegt en na afloop een putdeksel niet goed teruglegt.

2. Toerekening

De gedraging moet de overheid toegerekend kunnen worden (art. 6:162 derde lid BW). Als bijvoorbeeld een “grapjas” een putdeksel weghaalt, heeft deze een onrechtmatige daad gepleegd en niet de gemeente. Als een burger vervolgens bij de gemeente meldt dat een putdeksel weg is en de gemeente hier niet terstond iets aan doet, is dat de gemeente wel toe te rekenen.

3. Relativiteit

De geschonden norm moet strekken ter bescherming van het geschonden belang (art. 6:163 BW). Een uitbater van een chic restaurant in een jachthaven kan schade lijden als de vaarweg naar de jachthaven niet goed onderhouden wordt en hij klandizie misloopt, maar de onderhoudsplicht van vaarwegen beoogt niet de omzet van restaurants te waarborgen.

4. Schade

Er moet zijn sprake van schade. In principe komt alle vermogensschade voor vergoeding in aanmerking (zie art. 6:96 BW). Wat betreft immateriële schade is de jurisprudentie zeer terughoudend (vgl. art. 6:95 en 6:106 BW).

5. *Causaliteit*

De schade moet door de onrechtmatige daad veroorzaakt zijn (art. 6:98 BW). Anders gezegd: zonder de onrechtmatige daad was de schade niet opgetreden.

6. *Eventuele mede-verantwoordelijkheid*

Van mede-verantwoordelijkheid is bijvoorbeeld sprake als een benadeelde nalaat zijn schade te beperken door bij een overstroming zijn waardevolle spullen niet op zolder te zetten. In die gevallen krijgt de benadeelde meestal slechts een deel van de schade vergoed (art. 6:101 BW).

7. *Termijnen*

Vorderingen tegen de overheid verjaren na vijf jaar (art. 3:310, eerste lid, BW).

Voor “opstallen” – bouwwerken en andere werken die direct of indirect met de grond verbonden zijn – geldt een iets verdergaande vorm van aansprakelijkheid (art. 6:174 BW). Het belangrijkste verschil met gewone aansprakelijkheid op grond van art. 6:162 BW is dat de bezitter van een gebrekkige opstal (in de meeste gevallen de eigenaar) ook aansprakelijk kan zijn als hij dit gebrek niet kent. De bezitter is echter niet aansprakelijk als hij dat niet zou zijn geweest als hij het gebrek wel gekend zou hebben, bijvoorbeeld omdat de kans op schade zo klein is dat hij geen preventieve maatregelen had hoeven nemen (zie ook Box 4).²⁶⁰ Bovendien is de bezitter niet aansprakelijk als de kans op schade niet objectief kenbaar is. Dit speelde bijvoorbeeld in de zaak over de afschuiving boezemkade bij Wilnis op 26 augustus 2003. Deze was door uitdroging instabiel geworden en niemand zou dit hebben kunnen voorzien. De Hoge Raad bepaalde in cassatie dat de bezitter van een opstal niet aansprakelijkheid is als “het specifieke gevaar dat zich heeft verwezenlijkt naar de toenmalige stand van de wetenschap en de techniek niet bekend – en dus naar objectieve maatstaven niet kenbaar – was”.²⁶¹

Tegen “besluiten” van bestuursorganen moet men bij de bestuursrechter in beroep gaan en niet bij de burgerlijke rechter. Indien de bestuursrechter het beroep gegrond verklaart, kan ook de bestuursrechter schadevergoeding toekennen, echter veelal tot een maximum van 25.000 euro (Titel 8.4 Awb).

12.5 Schadevergoeding bij rechtmatige overheidsdaad

Niet alleen bij onrechtmatige, maar ook bij rechtmatige overheidsdaden kan er recht op schadevergoeding bestaan. Eén voorbeeld hiervan zijn we al tegenkomen: planschadevergoeding, alias bestuurs- of nadeelcompensatie (§ 6.3.3 en 6.4). Planschadevergoeding kan gebaseerd zijn op specifieke wettelijke bepalingen, maar dit hoeft niet. Overheids-handelingen die op zich rechtmatig zijn, kunnen voor bepaalde individuele burgers en

²⁶⁰ Zie de “kelderluikfactoren”: HR 6 december 1965.

²⁶¹ HR 17 december 2010, zaaknr. 09/03735, overweging 4.4.6. Sinds 1 januari 2017 is bij dijken niet meer de bezitter, maar de beheerder aansprakelijk (art. 6:174, tweede lid, BW). Hierdoor wordt voorkomen dat bij dijken die geheel of gedeeltelijk in privaat bezit zijn, de bezitter en niet de beheerder aansprakelijk is.

bedrijven zodanig negatief uitpakken, dat het niet toekennen van (gedeeltelijke) schadevergoeding onrechtmatig is.

Indien een bestuursorgaan geen of te weinig schadevergoeding toekent, kan de burger in twee gevallen naar de bestuursrechter stappen:

- Bij zuivere schadebesluiten. Dit zijn besluiten die uitsluitend betrekking hebben op het toekennen van schadevergoeding. Voorbeelden zijn het toekennen van plan-schadevergoeding op basis van de Wro, schriftelijke afwijzing van een verzoek daartoe en het uitblijven van een schriftelijke reactie (vgl. art. 6:2 Awb).²⁶²
- Bij onzuivere schadebesluiten. Dit zijn besluiten waar het schadeaspect deel van uitmaakt of had moeten uitmaken. Een voorbeeld is de intrekking of wijziging van een vergunning waarbij geen of te weinig schadevergoeding is toegekend.

In andere gevallen kan de burger naar de burgerlijke rechter stappen, bijvoorbeeld bij schade veroorzaakt door feitelijk handelen van een bestuursorgaan dat onevenredig nadelig is voor specifieke burgers en bedrijven. Schade die tot het “normaal maatschappelijk risico” behoort, hoeft echter niet vergoed te worden.

Bij onteigening kent de burgerlijke rechter schadevergoeding toe. Indien de overheid grond nodig heeft voor bijvoorbeeld de aanleg van infrastructuur, dient de overheid eerst te proberen deze op een normale manier te verwerven. Lukt dat niet, dan kan eventueel onteigend worden. De eigenaar dient dan volledig schadeloos gesteld te worden (Onteigeningswet).

In sommige gevallen is onteigening een te zwaar middel, bijvoorbeeld bij de aanleg van pijpleidingen. De eigenaar moet dan gedogen dat er een leiding in zijn grond zit, maar kan de grond verder normaal blijven gebruiken. Indien de overheid geen overeenstemming met de eigenaar kan bereiken, kan er een gedoogplicht opgelegd worden. De overheid dient eventuele schade dan volledig te vergoeden (zie onder andere de Belemmeringenwet privaatrecht).

²⁶² Weigering om schade toe te kennen is niet altijd een zuiver schadebesluit. Art. 1:3 Awb definieert een besluit als een schriftelijke beslissing van een bestuursorgaan, inhoudende een “publieksrechtelijke” rechtshandeling. Onrechtmatige daad is echter geregeld in het Burgerlijk Wetboek. Het toekennen of weigeren van schadevergoeding op grond van onrechtmatige daad is daarmee een privaatrechtelijke rechtshandeling en geen besluit.

Bijlage 1: Afkortingen

Zie voor de namen van ministeries sinds 2010 bijlage 2

- AB: Administratiefrechtelijke beslissingen: Nederlandse jurisprudentie (voortzetting van Nederlandse jurisprudentie. Administratiefrechtelijke beslissingen)
- abbb: algemene beginselen van behoorlijk bestuur
- AMvB: algemene maatregel van bestuur
- Awb: Algemene wet bestuursrecht
- B&W (college van) burgemeester en wethouders
- Bal: Besluit activiteiten leefomgeving
- Bbl: Besluit bouwen leefomgeving
- BBT Best beschikbare techniek
- Bdiv: Beleidsplan drink- en industriewatervoorziening
- Bkl: Besluit kwaliteit leefomgeving
- Bkmw 2009: Besluit kwaliteitseisen en monitoring water 2009
- BKO: Bestuurlijk Koepeloverleg (nieuwe naam voor NWO, nu Stuurgroep Water (SG) genoemd)
- Bo: Besluit omgevingswet
- Bol: Belasting op leidingwater
- Bor: Besluit omgevingsrecht
- Bro: Besluit ruimtelijke ordening
- BZK: (minister/ministerie van) Binnenlandse Zaken en Koninkrijksrelaties
- CBB: College van Beroep voor het Bedrijfsleven
- CBE: College van Beroep voor de Examens
- CBHO: College van Beroep voor het Hoger Onderwijs
- CIW: Commissie Integraal Waterbeheer
- CRB: Centrale Raad van Beroep
- Dwb: Drinkwaterbesluit
- Dwr: Drinkwaterregeling
- Dww: Drinkwaterwet
- EEG: Europese Economische Gemeenschap
- EEZ: Exclusieve Economische Zone
- EG: Europese Gemeenschap
- EHS: Ecologische Hoofdstructuur

EL&I: (minister/ministerie van) Economische Zaken, Landbouw en Innovatie (samenvoeging van het oude EZ en LNV) (2010-november 2012)

EP: Europees Parlement

EU: Europese Unie

EZ: (minister/ministerie van) Economische Zaken

EZK: (minister/ministerie van) Economische Zaken en Klimaat

GEP: goed ecologische potentieel

GET: goede ecologische toestand

Grp: gemeentelijk rioleringsplan

GS: Gedeputeerde Staten

Gww: Grondwaterwet

HR: Hoge Raad

IenM: (minister/ministerie van) Infrastructuur en Milieu

IenW: (minister/ministerie van) Infrastructuur en Waterstaat

ICES: International Council for the Exploration of the Seas

IPO: Interprovinciaal Overlegorgaan

IPPC: Richtlijn integrated pollution prevention and control (2008/1/EG; opgegaan in de Richtlijn industriële emissies, 2010/75/EU)

KB: Koninklijk Besluit

KenE: (minister voor) Klimaat en Energie

Krw: Kaderrichtlijn water (2000/60/EG)

Lbb: Lozingenbesluit bodembescherming

LCW: Landelijke Coördinatiecommissie Waterverdeling

LNV: (minister/ministerie van) Landbouw, Landbouw, Natuurbeheer en Visserij/
Landbouw, Natuurbeheer en Voedselkwaliteit

LTO Nederland: Land- en Tuinbouworganisatie Nederland

MEP: Maximaal ecologische potentieel (term uit de Krw)

m.e.r.: milieu-effectrapportage (het proces)

MvT: Memorie van Toelichting

NBW (actueel): Nationaal Bestuursakkoord Water (actueel)

NJ: *Nederlandse Jurisprudentie* (door de jaren heen met verschillende subseries en subtitels)

NenS: (minister voor) Natuur en Stikstof

NWO: Nationaal Wateroverleg (later herdoopt tot BKO)

Ob: Omgevingsbesluit

Or: Omgevingsregeling
 OFL: Overlegorgaan Fysieke Leefomgeving
 orbp: overstromingsrisicobeheerplan op grond van de Ror
 OSPAR: Convention for the Protection of Marine Environment of the North East Atlantic
 OSPARCOM: Commissie opgericht bij het OSPAR-verdrag
 Ow: Omgevingswet
 pkb: planologische kernbeslissing
 RAO: Regionaal Ambtelijk Overleg Water
 RBO: Regionaal Bestuurlijk Overleg Water
 RDO: Regionaal Droogte-overleg
 r.o.: Ruimtelijke ordening
 Rli: Raad voor de leefomgeving en infrastructuur
 Ror: Richtlijn overstromingsrisico's (2007/60/EG)
 RvSt: Raad van State
 rwzi: rioolwaterzuiveringsinstallatie
 SG: Stuurgroep Water (nieuwe naam van BKO)
 sgbp: stroomgebiedbeheersplan op grond van art. 13 Krw
 Stb: Staatsblad
 Stc: Staatscourant
 STOWA: Stichting Toegepast Onderzoek Waterbeheer
 UN: United Nations
 UNCLOS: United Nations Convention on the Law of the Sea (1972)
 UvW: Unie van Waterschappen
 V&W: (minister/ministerie van) Verkeer en Waterstaat
 vbc: visstandbeheercommissies
 VEU: Verdrag betreffende de Europese Unie
 Vewin: Vereniging van waterbedrijven in Nederland
 VNG: Vereniging Nederlandse Gemeenten
 VRO: (minister voor) Volkshuisvesting en Ruimtelijke Ordening
 VROM: (minister/ministerie van) Volkshuisvesting, Ruimtelijke Ordening en Milieubeheer
 VwEU: Verdrag betreffende de werking van de Europese Unie
 Wabo: Wet algemene bepalingen omgevingsrecht
 Wbb: Wet bodembescherming

Wbr: Wet beheer Rijkswaterstaatswerken
Wgb: Wet gewasbeschermingsmiddelen en biociden
Wilg: Wet inrichting landelijke gebied
Wm: Wet milieubeheer
Wob: Wet openbaarheid van bestuur
Woo: Wet open overheid
Woz: Wet onroerende zaken
Wro: Wet op de Ruimtelijke Ordening
Wts: Wet tegemoetkoming schade bij rampen
Wvo: Wet verontreiniging oppervlaktewateren
Wvr: Wet veiligheidsregio's
Wvz: Wet verontreiniging zeewater
Ww: Waterwet
Wwh: Wet op de waterhuishouding
Wwk: Wet op de waterkering
ZBO: Zelfstandig bestuursorgaan

Bijlage 2: Overzicht meest relevante ministers sinds 2000

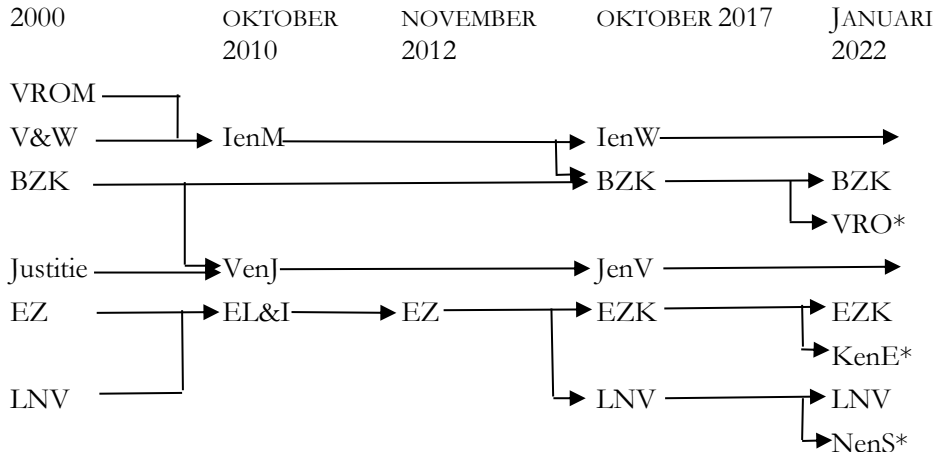

*: Geen eigen ministerie

Afkeringen:

BZK: Binnenlandse Zaken en Koninkrijksrelaties

EL&I: Economische Zaken, Landbouw en Innovatie

EZ: Economische Zaken

EZK: Economische Zaken en Klimaat

IenM: Infrastructuur en Milieu

IenW: Infrastructuur en Waterstaat

JenV: Justitie en Veiligheid

KenE: Klimaat en Energie

LNV: Landbouw, Natuurbeheer en Visserij (tot juli 2003), Landbouw, Natuur en Voedselkwaliteit (juli 2003 – oktober 2010 en oktober 2017 – heden)

NenS: Natuur en Stikstof

VenJ: Veiligheid en Justitie

VRO: Volkshuisvesting en Ruimtelijke Ordening

VROM: Volkshuisvesting, Ruimtelijke Ordening en Milieubeheer

V&W: Verkeer en Waterstaat

Bijlage 3: Hoofdpijnen van de Nederlandse staatsinrichting

Onderstaande tekst is een bewerking en actualisering van de tekst op de website www.overheid.nl (versie 31 mei 2007) en is bedoeld als introductie in de Nederlandse staatsinrichting. Basisinformatie over de waterschappen, de Europese Unie en de organisatie van de rechtspraak is te vinden in de hoofdstukken 2 en 11 van het dictaat. Voor meer (juridische) details wordt de lezer verwezen naar de Grondwet, de Provinciewet, de Gemeentewet en de Wet op de Raad van State, alle te vinden op www.overheid.nl, en de juridische literatuur.

1. Inleiding

Meer dan vijftienhonderd organisaties en instanties maken deel uit van de Nederlandse overheid. Daar horen de twaalf ministeries bij, de twaalf provincies en de 345 gemeenten (situatie 1-1-2022), maar ook zelfstandige bestuursorganen, zoals de Kamer van Koophandel.

De Grondwet regelt in grote lijnen hoe de overheid eruit ziet, welke rechten burgers hebben tegenover die overheid en welke plichten de overheid heeft tegenover de burgers.

2. Grondbeginselen

De manier waarop het bestuur over de Nederlandse staat is geregeld, heet democratie. Het woord democratie is afgeleid van twee Griekse woorden: demos (volk) en kratos (macht). Omdat het niet mogelijk is om met z'n allen tegelijk het land te besturen, kiezen we volksvertegenwoordigers. Op landelijk niveau zijn dat de leden van de Eerste en Tweede Kamer, op provinciaal niveau de provinciale-statenleden, op gemeentelijk niveau de gemeenteraadsleden, en binnen de waterschappen de leden van het algemeen bestuur.

2.1 Volksvertegenwoordiging

Alle volksvertegenwoordigers hebben twee belangrijke taken: het (mede-)opstellen van wetten en het controleren van de uitvoering. Op centraal niveau is er een scheiding tussen het Parlement en de regering. Een minister of staatssecretaris mag niet tegelijk lid zijn van de Eerste of de Tweede Kamer. Op provinciaal niveau is een dergelijke scheiding er sinds maart 2003. Een lid van Provinciale Staten moet zijn zetel opgeven als hij of zij benoemd wordt als gedeputeerde. In de gemeenten is deze scheiding al in

2002 doorgevoerd: gemeenteraadsleden die wethouder worden, moeten hun zetel in de gemeenteraad opgeven. In waterschappen bestaat deze scheiding niet.

Verkiezingen voor de Tweede Kamer worden in principe elke vier jaar gehouden, maar in de praktijk vaker. Een kabinet kan namelijk tussentijds ten val komen, waarna de Tweede Kamer wordt ontbonden en er een nieuwe Tweede Kamer gekozen moet worden. Tussentijdse ontbinding van Provinciale Staten of de gemeenteraad is niet mogelijk. Verkiezingen worden daar altijd ééns in de vier jaar gehouden. Ook de Eerste Kamer wordt eens in de vier jaar gekozen, en wel door de leden van Provinciale Staten uit alle provincies.

De Tweede Kamer heeft verdergaande bevoegdheden om haar controlerende taak uit te oefenen dan Provinciale Staten en gemeenteraden. Zo kan de Tweede Kamer een parlementaire enquête instellen, waarbij getuigen en deskundigen onder ede kunnen worden gehoord.

2.2 Constitutionele monarchie

Nederland is een constitutionele monarchie. De Koning is het staatshoofd, maar hij heeft zich te houden aan de constitutie, oftewel de Grondwet. In art. 42 lid 2 van de Grondwet is bepaald dat de Koning onschendbaar is en de ministers verantwoordelijk zijn. Dit betekent dat het Parlement de Koning nooit ter verantwoording kan roepen, maar wel één of meer ministers. De Koning zet zijn handtekening onder alle wetten en Koninklijke Besluiten, zoals de benoeming van een burgemeester. Op de derde dinsdag in september, Prinsjesdag, leest hij de troonrede voor, waarin de regering de plannen voor het komende jaar bekend maakt.

De ministeriële verantwoordelijkheid geldt ook voor de leden van het koninklijk huis voor zover hun optreden het openbaar belang raakt. De bewegingsvrijheid van het koninklijk huis is dus beperkt. Mogelijke troonopvolgers moeten het Parlement toestemming vragen om te trouwen als zij het recht op troonopvolging niet willen verliezen (art. 28 Grondwet).

2.3 De Grondwet

Wat de statuten zijn voor een vereniging, is de Grondwet voor het Koninkrijk der Nederlanden. In de Grondwet is de parlementaire democratie verankerd. De Grondwet regelt de bevoegdheden van het Parlement, de ministers en de Koning. Verder wordt in de Grondwet op hoofdlijnen bepaald hoe gemeenten en provincies moeten functioneren, hoe wetten worden gemaakt en hoe de rechtspraak in zijn werk gaat. Maar belangrijk is ook dat de grondrechten en plichten van alle Nederlanders in de Grondwet staan (art. 1-23). Belangrijke grondrechten zijn:

- Het recht op gelijke behandeling van iedereen die zich in Nederland bevindt. Discriminatie wegens godsdienst, levensovertuiging, politieke gezindheid, ras, geslacht of op welke grond dan ook is niet toegestaan.
- Het recht om leden van vertegenwoordigende organen te kiezen en om zelf tot lid van die organen te worden verkozen
- Het recht op het vrijelijk belijden van godsdienst of levensovertuiging

- De persvrijheid en het recht op vrije meningsuiting
- Het recht om zich met anderen te verenigen, om vergaderingen te houden en te betogen
- Het recht op eerbiediging van de persoonlijke levenssfeer
- Het recht op de onaantastbaarheid van het lichaam
- Het brief-, telefoon- en telegraafgeheim. Alleen in uitzonderingsgevallen mag de telefoon worden afgeluisterd.
- Het recht op eigendom en op vrijheid. Alleen de rechter mag beslissen over het ontnemen van iemands vrijheid.
- Het recht op recht. Dat wil zeggen dat iedereen zich tot de rechter kan wenden.
- Het recht op vrije keuze van arbeid
- Het recht op financiële bijstand van de overheid wanneer men zelf niet in zijn onderhoud kan voorzien
- De vrijheid van onderwijs

Deze grondrechten zijn van groot belang, maar zijn niet absoluut, al was het alleen maar omdat sommige grondrechten in specifieke gevallen met elkaar kunnen strijden. De wet kan nadere regels stellen.

De Grondwet geeft ook plichten aan. De overheid heeft bijvoorbeeld de plicht om de werkgelegenheid te bevorderen, evenals de spreiding van de welvaart, de bewoonbaarheid van het land en de bescherming van het milieu en de volksgezondheid. De overheid schept volgens de Grondwet de voorwaarden voor maatschappelijke en culturele ontplooiing en moet voor voldoende onderwijsmogelijkheden zorgen.

Niet alleen de overheid heeft plichten, ook de Nederlandse burgers hebben die. De meeste plichten worden door middel van wetten opgelegd. Zo kennen we de leerplicht, de plicht om verkeersregels en andere voorschriften na te leven, de plicht om belasting te betalen en de plicht om voor de rechter als getuige op te treden.

De Grondwet vormt de basis van ons politieke systeem. Daarom is voorkomen dat deze wet bij iedere politieke klimaatwisseling omgegooid zou kunnen worden. Een wijziging van de Grondwet moet zowel door de Eerste als Tweede Kamer twee keer worden goedgekeurd. De eerste keer wordt de wijziging als een gewoon wetsvoorstel behandeld. Na ontbinding van de Tweede Kamer en nieuwe verkiezingen wordt het voorstel opnieuw aan beide Kamers voorgelegd, waarbij geen wijzigingen meer kunnen worden aangebracht en een tweederde-meerderheid vereist is.

3. Rijksoverheid

De centrale of Rijksoverheid (regering, ministers, Eerste en Tweede Kamer) is voornamelijk te vinden in en rond Den Haag. Aan weerszijden van het Haagse Binnenhof staan de gebouwen van de Eerste en Tweede Kamer, maar vanwege de huidige verbouwing vergaderen de Eerste en de Tweede kamer tijdelijk elders. De minister-president zetelt in het Torentje, dat uitkijkt op de Hofvijver. In de Trêveszaal wordt wekelijks de vergadering van de ministerraad gehouden.

3.1 Het Parlement

De Eerste en de Tweede Kamer vormen samen het Parlement, de volksvertegenwoordiging, en zijn medewetgever. Hoewel de naam misschien het tegendeel doet vermoeden, heeft de Eerste Kamer minder macht dan de Tweede. In de Tweede Kamer wordt namelijk de Nederlandse politiek gemaakt. Daar ontstaan regeringscoalities en vallen ze weer uiteen. Daar worden ministers ter verantwoording geroepen voor hun beleid. Een minister of kabinet kan niet aanblijven zonder het vertrouwen van de Tweede Kamer. (Of dit ook geldt voor de Eerste Kamer is omstreden.)

Om de regering te kunnen controleren, heeft de Tweede Kamer verschillende rechten en instrumenten. Een belangrijke bevoegdheid van de Tweede Kamer is het budgetrecht of recht van begroting. Dat is de mogelijkheid begrotingen van de ministeries goed of af te keuren en ze te wijzigen.

Eén van de belangrijkste rechten is het recht van amendement. Dat is de mogelijkheid om wetsvoorstellen op onderdelen te wijzigen. Als een meerderheid van de Kamer het amendement steunt, wordt de verlangde wijziging aangebracht. Een minister die daar grote bezwaren tegen heeft, kan dreigen met aftreden of met intrekking van het wetsontwerp.

Een tweede instrument van de Kamer is de motie. In een motie spreekt de Kamer een mening uit of vraagt zij een minister of het hele kabinet om iets te doen of na te laten. Een motie is niet bindend: een minister kan een motie naast zich neerleggen. Een uitzondering is een motie van wantrouwen. Als zo'n motie aangenomen wordt, betekent dit dat de minister het vertrouwen van de Kamer verloren heeft en moet hij of zij op grond van ongeschreven staatsrecht aftreden.

Verder kan de Kamer gebruik maken van het recht van interpellatie. Een interpellatie is een spoeddebat waarin een minister ter verantwoording geroepen wordt voor wat hij of zij gedaan heeft. Elk Kamerlid kan om een spoeddebat vragen, maar er komt alleen een spoeddebat als een meerderheid van de Kamer ermee instemt.

In minder zwaarwegende kwesties kunnen ministers door Kamerleden aan de tand worden gevoeld tijdens het wekelijkse vragenuurtje van de Tweede Kamer. Ook bestaat de mogelijkheid om schriftelijke vragen te stellen, waarop de betrokken minister verplicht is te antwoorden.

Het recht van initiatief biedt Kamerleden de mogelijkheid om zelf met wetsontwerpen te komen, als de regering naar hun mening in gebreke blijft. Recente voorbeelden zijn het Wetsvoorstel open overheid, het Wetsvoorstel voltooid leven en het wetsvoorstel om de geborgde zetels in de waterschappen af te schaffen (zie § 2.2.3). Een Kamerlid dat een initiatief-wetsontwerp indient, verdedigt het zelf tegenover zijn collega's.

In uitzonderlijke gevallen maakt de Kamer gebruik van het recht van enquête. Een speciaal daarvoor benoemde commissie onderzoekt dan het regeringsbeleid op een bepaald terrein. Betrokkenen kunnen onder ede worden gehoord. Een bekend voorbeeld is de enquête naar de reactie van de Nederlandse regering op de bankencrisis.

De Eerste Kamer of senaat heeft minder rechten dan de Tweede Kamer. De leden ervan, ook wel senatoren genoemd, bedrijven de politiek als bijbaan. Slechts één dag in de week komen ze bijeen om de wetsontwerpen die al door de Tweede Kamer zijn aangenomen, nog eens te bespreken. De senatoren mogen alleen ja of nee zeggen tegen

een wetsontwerp: zij hebben niet het recht van amendement. Wel kunnen ze, net als de leden van de Tweede Kamer, moties aannemen en schriftelijke vragen stellen aan de regering.

3.1.1 Verkiezingen

De Tweede Kamer wordt gekozen door alle Nederlanders van 18 jaar en ouder. Voor de verdeling van de 150 Kamerzetels is de zogenaamde kiesdeler bepalend: het totaal aantal uitgebrachte stemmen gedeeld door het aantal te verdelen zetels (150). Voor elke keer dat een partij de kiesdeler haalt, krijgt zij één zetel. Maar er zijn altijd wat stemmen over en dus ook een wat te verdelen zetels. Die restzetels worden via een verdeelsleutel aan de partijen toegekend, waarbij in het algemeen de grote partijen in het voordeel zijn (Kieswet, art. P 1-14).

Kiezers kunnen ook beïnvloeden wie er namens een partij in de Kamer komt. De meeste mensen kiezen voor de nummer één van een partij, de lijsttrekker, maar het is ook mogelijk om een voorkeursstem uit te brengen op een kandidaat die lager op de lijst staat. Met veel voorkeurstemmen kan iemand die heel laag op de kandidatenlijst staat toch nog een zetel behalen (art. P 15 Kieswet).

De leden van de Eerste Kamer worden niet rechtstreeks door de Nederlandse bevolking gekozen, maar door de leden van alle Provinciale Statencolleges. Dit gebeurt kort na de provinciale verkiezingen. Het gewicht van elke stem hangt af van het aantal inwoners per statenlid (art. U2 Kieswet).

3.1.2 Formatie

Op de dag na de Tweede Kamerverkiezingen begint de kabinetsformatie. In de meeste gevallen wordt eerst een informateur benoemd, die de mogelijkheden om een nieuw kabinet te vormen onderzoekt. Tot 2012 benoemde de Koning de informateur, na advies te hebben gekregen van de fractievoorzitters en een reeks adviseurs, maar sinds 2012 benoemt de nieuwe Tweede Kamer zelf een informateur (art. 139a en 139b Reglement van orde van de Tweede Kamer). In de praktijk levert de partij die bij de verkiezingen het grootst is geworden, de informateur.

Bij voorkeur wordt gezocht naar een parlementair meerderheidskabinet. Dat is een kabinet dat bestaat uit vertegenwoordigers van partijen die samen de meerderheid in de Tweede Kamer en zo mogelijk in de Eerste Kamer hebben. Deze partijen maken van tevoren afspraken over de hoofdlijnen van het beleid dat zal worden gevoerd.

Na afronding van de informatieopdracht, als duidelijk is welke partijen met elkaar in zee willen gaan en de belangrijkste geschilpunten opgelost zijn, doet de informateur verslag aan de Kamer. Daarna wijst de Kamer een formateur aan. De formateur is in de meeste gevallen de beoogde minister-president. De formatie wordt afgerond wanneer een formateur met instemming van de toekomstige regeringspartijen de kandidaten voor alle ministersposten heeft gepresenteerd. De ministers worden daarna door de Koning beëdigd, waarna de minister-president in de Tweede Kamer een regeringsverklaring aflegt.

Indien een informatie of formatie niet tot resultaat leidt, geeft de informateur of formateur den opdracht terug aan de Kamer en stelt de Kamer een nieuwe (in)formateur aan met een nieuwe opdracht.

3.2 Regering en ministeries

De regering bestaat officieel uit de ministerraad, oftewel het kabinet, en de Koning. Het kabinet telt sinds januari 2022 twintig ministers. Twaalf van hen leiden een ministerie. De overige acht zijn zgn. “ministers zonder portefeuille”. Elke minister is individueel verantwoordelijk schuldig aan de Kamer voor zijn eigen beleid. Het algemeen regeringsbeleid is een gezamenlijke verantwoordelijkheid van alle ministers. Belangrijke beslissingen worden in de wekelijkse vergadering van de ministerraad genomen. Daarbij heeft de minister-president de belangrijke taak om de eenheid te bewaren.

Veel ministers worden bijgestaan door een staatssecretaris, die een bepaald deel van het beleidsterrein voor zijn of haar rekening neemt. Sinds januari 2022 zijn er in totaal negen. Een staatssecretaris is een soort onderminister, maar maakt geen deel uit van de Ministerraad. Hij of zij komt alleen bij een vergadering van het kabinet als een onderwerp op zijn terrein ter sprake komt.

3.3 Raad van State

Naast regering en Parlement bestaat er een aantal zogenaamde hoge colleges van Staat, zoals de Raad van State. Kenmerk van deze colleges is dat ze een (grond)wettelijk verankerde zelfstandige en onafhankelijke positie hebben.

De Raad van State heeft twee hoofdtaken en twee afdelingen: advisering van de regering (Afdeling advisering) en bestuursrechtspraak (Afdeling bestuursrechtspraak: zie hoofdstuk 12). De Raad van State brengt advies uit aan de regering over alle wetsvoorstellen en voorstellen voor algemene maatregelen van bestuur (AMvB's). Het advies over een wetsvoorstel kan een belangrijke rol spelen bij de behandeling van dat wetsvoorstel in het Parlement. De Raad van State bestaat een vicevoorzitter, tien leden en zo'n 80 staatsraden. Deze worden benoemd door de Kroon: de Koning en ministers. Ze worden benoemd “voor het leven”, in feite tot hun zeventigste verjaardag, als zij moeten aftreden. Naast staatsraden heeft de Raad van State ongeveer 550 ambtelijke medewerkers, waaronder 250 juristen (www.raadvanstate.nl, geraadpleegd op 4 juli 2022).

De voorzitter van de Raad van State is de Koning. De feitelijke leiding is in handen van de vicevoorzitter. Sinds 1 november 2018 is dat Mr. Th.C. (Thom) de Graaf, voormalig lid van en fractievoorzitter in de Tweede Kamer der Staten-Generaal en de Eerste Kamer voor D66 en voormalig burgemeester van Nijmegen.

3.4 Algemene Rekenkamer

De Algemene Rekenkamer is een onafhankelijk orgaan dat controleert of de uitgaven van de Rijksoverheid rechtmatig en doelmatig zijn. De Rekenkamer rapporteert haar conclusies aan de Tweede Kamer. Kritiek van de Algemene Rekenkamer kan voor de Tweede Kamer aanleiding zijn om ministers ter verantwoording te roepen. De rapporten van de Algemene Rekenkamer worden als kamerstuk gedrukt en zijn beschikbaar op www.overheid.nl. Rapporten van de Algemene Rekenkamer hebben vooral ook een grote publicitaire waarde.

De Algemene Rekenkamer beslist geheel zelfstandig over het instellen van onderzoeken. De Tweede Kamer kan de Rekenkamer wel verzoeken tot het instellen van een onderzoek, maar dit niet opdragen.

3.5 Nationale ombudsman

De Nationale ombudsman is een onafhankelijke functionaris, die klachten van burgers over onbehoorlijk overheidsoptreden behandelt. Hij wordt benoemd door de Tweede Kamer. Klachten over het optreden van gemeenten en provincies worden niet behandeld, tenzij de Nationale ombudsman daartoe speciaal door een gemeente of provincie is aangewezen. De Nationale ombudsman behandelt alleen klachten over individuele zaken waarbij geen beroep op de rechter mogelijk is. De Nationale ombudsman publiceert zijn conclusies in rapporten en in een jaarlijks verslag, die ook op internet beschikbaar zijn. De Nationale ombudsman is geen rechter: de overheid is niet verplicht om gevolgen te verbinden aan zijn uitspraken. Ook van de Nationale ombudsman gaat een grote publicitaire werking en daarmee controlerende werking uit.

3.6 Adviesorganen

De rijksoverheid kent een groot aantal adviesorganen. Vrijwel alle ministers worden gevraagd en ongevraagd geadviseerd door raden of commissies van specialisten op hun beleidsterrein. Deze adviezen zijn weliswaar niet bindend, maar kunnen grote invloed hebben op het regeringsbeleid. De positie van deze organen is geregeld in de Kaderwet Adviescolleges, die in 1997 van kracht werd. Het aantal adviesorganen werd in dat jaar aanzienlijk beperkt. Veel raden werden toen samengevoegd of opgeheven.

Er moet een onderscheid worden gemaakt tussen tijdelijke en permanente adviesorganen. Bekende voorbeelden van permanente adviesraden zijn de Gezondheidsraad, de Raad voor Cultuur, de Onderzoeksraad voor Veiligheid en de Wetenschappelijke Raad voor het regeringsbeleid. Regelmatig verschijnen rapporten en adviezen van dergelijke raden, die vaak de aanzet vormen voor maatschappelijke en politieke discussie of juist de weerslag daarvan zijn.

Soms besluit de regering om voor een bepaald onderwerp een tijdelijke adviescommissie in te stellen. Tijdelijke commissies krijgen doorgaans een gerichte vraag of opdracht mee, waarover voor een bepaalde datum advies moet worden uitgebracht. Soms zijn zij bedoeld om te helpen bij de beleidsvorming, soms om voorgenomen beleid te legitimeren en soms om besluitvorming uit te stellen.

Adviesorganen worden doorgaans ondersteund door een ambtelijk apparaat. De leden zelf zijn deskundigen uit het betreffende vakgebied. De omvang en aard van de ondersteuning verschilt sterk per adviesorgaan. Tijdelijke adviescommissies krijgen gedurende een bepaalde periode de beschikking over een aantal ambtenaren op een ministerie. De grotere permanente adviesorganen hebben een eigen gebouw en vaste medewerkers (zie ook § 2.1.7).

4. De provincie

Nederland is ingedeeld in twaalf provincies. De provincies vormen de bestuurslaag tussen het Rijk en de gemeenten. Ze doen veel werk waar het Rijk te groot en de gemeente te klein voor is. Slechts zelden is de provincie de enige instantie die zich met deze zaken bemoeit. Het provinciaal bestuur is actief op een breed terrein: ruimtelijke ordening, verkeer en vervoer, economie, agrarische zaken, milieu, recreatie, natuur en landschap, welzijn, cultuur, bestuurlijke organisatie en toezicht op de waterschappen en de gemeenten.

4.1 Taken en financiering

Provincies zijn voor hun inkomsten voor het overgrote deel afhankelijk van de Rijksoverheid. Een deel van de inkomsten komt uit het zogenaamde Provinciefonds, een fonds waarin het Rijk jaarlijks een deel van de belastingopbrengst stopt en vervolgens verdeelt over de twaalf provincies. Naast inkomsten uit het Provinciefonds ontvangen de provincies zogenaamde doeluitkeringen van het Rijk. Dit zijn uitkeringen voor een vastomschreven doel zoals openbaar vervoer. Hoeveel een provincie krijgt is afhankelijk van het aantal inwoners, het oppervlak aan land en water en regionale omstandigheden.

Provincies kunnen ook zelf belasting heffen. De bekendste provinciale belasting zijn de “opcenten”, een provinciale opslag op de motorrijtuigenbelasting. Verder ontvangen alle provincies leges (vergoedingen voor provinciale stukken of verleende diensten zoals bepaalde vergunningen en het ophalen van een brug). Sommige provincies krijgen inkomsten uit fondsen van de Europese Unie.

Van de eigen provinciale taken is ruimtelijke ordening één van de belangrijkste (zie § 6.3). Ook milieu, water en natuurbeheer (§ 6.4) zijn belangrijke provinciale taken. Op het terrein van verkeer en vervoer zorgt de provincie voor de aanleg, het beheer en het onderhoud van wegen, fietspaden, bruggen en viaducten. Met betrekking tot de economie heeft de provincie vooral een stimulerende taak. Sommige provincies hebben samen met andere overheden en het bedrijfsleven speciale ontwikkelingsmaatschappijen opgericht. Vrijwel alle provincies lobbyen bij de Rijksoverheid en vooral de Europese Unie om economische subsidies binnen te krijgen. Andere provinciale taken liggen vooral op het terrein van welzijn en cultuur.

Behalve eigen taken houdt de provincie ook toezicht op de gemeenten, al neemt die taak af doordat gemeenten de laatste jaren meer eigen verantwoordelijkheden hebben gekregen. Het toezicht is vooral financieel: vanuit de provincie wordt gecontroleerd of de gemeenten hun begroting wel op orde hebben. Bij meningsverschillen tussen een gemeentebestuur en een inwoner van die gemeente zijn Gedeputeerde Staten (GS) soms scheidsrechter (administratief beroep, zie § 12.3.3). Daarnaast houden de provincies toezicht op de waterschappen (§ 2.2.1). Veel provincies hebben belangen in drinkwaterbedrijven (§ 5.1).

4.2 Het provinciebestuur

4.2.1 Provinciale Staten

Provinciale Staten staan aan het hoofd van de provincie en vormen het algemeen bestuur van een provincie. De leden van Provinciale Staten worden ééns in de vier jaar gekozen. De Statenleden die tot eenzelfde partij behoren, vormen een fractie. Elke fractie kiest uit haar midden een voorzitter, die leiding geeft aan de fractie en als belangrijkste woordvoerder optreedt. Binnen de fractie is het werk verdeeld. Zo zijn er voor elk beleidsterrein één of meer specialisten. De specialisten zitten namens hun partij in de vaste commissies uit Provinciale Staten. Elke Statenfractie heeft meestal de steun van één of meer fractie-assistenten.

De hoofdtaken van Provinciale Staten zijn het vaststellen van het beleid en het toezien op de uitvoering daarvan. Besluiten worden genomen met een meerderheid van de aanwezige statenleden. Statenleden hebben meestal een gewone baan en doen het Statenwerk in hun vrije tijd. Ze krijgen voor hun werkzaamheden een onkostenvergoeding.

4.2.2 Gedeputeerde Staten

Het college van Gedeputeerde Staten (GS) vormt het dagelijks bestuur van de provincie. De gedeputeerden worden gekozen door Provinciale Staten voor een periode van vier jaar. Zij treden tegelijk af met de leden van Provinciale Staten. Sinds maart 2003 kunnen gedeputeerden geen lid zijn van Provinciale Staten. Het aantal gedeputeerden varieert van drie tot zeven. De voorzitter van het college van Gedeputeerde Staten is de Commissaris van de Koning, in Limburg ook wel Gouverneur genoemd.

In het college heeft iedere gedeputeerde zijn eigen taakgebied of “portefeuille”. Gedeputeerden hebben als voornaamste taak het voorbereiden en uitvoeren van besluiten van Provinciale Staten. Gedeputeerde Staten voeren een groot aantal regelingen van de Rijksoverheid uit, de zogenaamde medebewindstaak. Daarnaast hebben zij een coördinerende en plannende functie en houden zij toezicht op gemeente- en waterschapsbesturen.

De gedeputeerden zijn verplicht over alle onderdelen van hun beleid inlichtingen te verschaffen aan Provinciale Staten. Dit is de zogeheten verantwoordings- of informatieplicht. De gedeputeerden kunnen informatie aan Provinciale Staten onthouden als vrijgeven ervan in strijd is met het openbaar belang. Weigert een gedeputeerde de gevraagde informatie en er is geen sprake van strijd met het openbaar belang, dan kunnen Provinciale Staten hem of haar ontslaan.

Gedwongen vertrek van een gedeputeerde komt zelden voor. Een gedeputeerde kan zelf tussentijds ontslag nemen. De opgevallen plaats wordt dan over het algemeen opgevuld door iemand anders van dezelfde politieke partij.

4.2.3 De Commissaris van de Koning

De commissaris van de Koning wordt niet gekozen door de inwoners van de provincie, maar benoemd door de Kroon (Koning en ministers). De benoeming geldt voor een periode van zes jaar, met de mogelijkheid tot herbenoeming. De Commissaris kan alleen

door de Kroon worden ontslagen. Bij de vervulling van een vacature voor een Commissaris geven Provinciale Staten aan de minister van Binnenlandse Zaken en Koninkrijksrelaties in een profielschets hun wensen voor de nieuwe Commissaris. Alle Commissarissen zijn afkomstig uit één van de landelijke politieke partijen. Eenmaal benoemd, wordt de Commissaris echter geacht zijn functie onafhankelijk uit te voeren.

De Commissaris van de Koning maakt deel uit van het provinciaal bestuur en heeft tevens een taak als vertegenwoordiger van de landsregering in de provincie. Zo heeft de Commissaris coördinerende bevoegdheden bij de rampenbestrijding (hoofdstuk 9).

De Commissaris is niet alleen voorzitter, maar ook volwaardig lid van Gedeputeerde Staten en kan bepaalde taken in zijn portefeuille krijgen. Verder heeft de Commissaris het toezicht over de ambtelijke organisatie en eventuele provinciale bedrijven en vertegenwoordigt hij de provincie in tal van zaken.

4.2.4 Ambtelijke organisatie

Bij de twaalf provincies zijn ruim 11.000 medewerkers in dienst (2019). Aan het hoofd van de organisatie staat een griffier. De griffier heeft de leiding over de ambtenaren en vormt de verbinding tussen GS en het ambtelijk apparaat. Hij of zij ondertekent samen met de Commissaris van de Koning de belangrijkste provinciale besluiten. Provinciale Staten benoemen de griffier, op voordracht van het college van Gedeputeerde Staten.

De ambtelijke organisatie is verdeeld in diensten of directies, met daaronder afdelingen voor onderdelen van het provinciale beleidsterrein, bijvoorbeeld voor milieu, waterstaatszaken, ruimtelijke ordening, economie, recreatie, natuur, verkeer en vervoer.

4.3 Provinciale Staten

4.3.1 Statenvergaderingen

In vrijwel alle provincies vergaderen Provinciale Staten minimaal één keer per maand, op een vaste dag. Politiek hoogtepunt in het zittingsjaar van Provinciale Staten is de begrotingsbehandeling, die doorgaans vlak na het zomerreces plaats vindt. Het college van Gedeputeerde Staten komt met voorstellen voor reguliere en nieuwe uitgaven of bezuinigingen. De fracties van de politieke partijen in Provinciale Staten debatteren over de plannen, komen met wijzigingsvoorstellen en stellen uiteindelijk de begroting vast. In de normale Statenvergaderingen houden Provinciale Staten zich vooral bezig met de uitwerking van concrete voorstellen en de controle op de uitvoering van genomen besluiten.

4.3.2 Statencommissies

De provinciewet bepaalt dat Provinciale Staten commissies kunnen instellen. Provinciale Staten regelen bevoegdheden en samenstelling van deze commissies. Wanneer een voorstel van Gedeputeerde Staten in de Statenvergadering aan de orde komt, is het meestal al uitvoerig besproken door één of meer commissies.

De meest voorkomende commissies zijn vaste statencommissies voor bijvoorbeeld de beleidsterreinen ruimtelijke ordening, economie of verkeer en vervoer, de werkterreinen in de portefeuille van een gedeputeerde. Ze bestaan uit leden van Provinciale

Staten. Daarnaast kunnen voor bijzondere onderwerpen bestuurscommissies ingesteld worden, waarin ook buitenstaanders (deskundigen, belanghebbenden) kunnen zitten.

4.3.3 Provinciale verkiezingen

De leden van Provinciale Staten worden om de vier jaar rechtstreeks door de stemgerechtigde inwoners van de provincie gekozen. Verkiesbaar zijn in principe alle inwoners van de provincie die passief kiesrecht hebben en die kandidaat gesteld zijn door een aan de verkiezingen deelnemende politiek partij. De provinciewet, art. 13, stelt een paar beperkingen: een minister, staatssecretaris en Commissaris van de Koning kunnen geen lid van Provinciale Staten zijn. Hetzelfde geldt bijvoorbeeld voor ambtenaren in dienst van de provincie.

Op het stembiljet voor de Provinciale Statenverkiezingen staan de namen van de belangrijkste landelijke politieke partijen vermeld. Die partijen hebben provinciale en regionale afdelingen die zich met de provinciale politiek bezighouden. Daarnaast zijn er in een aantal provincies regionale partijen.

Het aantal leden van Provinciale Staten hangt af van het inwoneraantal en varieert van 39 tot 55. De laatste verkiezingen voor Provinciale Staten zijn gehouden in maart 2019.

4.3.4 Collegevorming

Na de Provinciale Statenverkiezingen komen vertegenwoordigers van de fracties bij elkaar om te onderhandelen over de vorming van een college van Gedeputeerde Staten. In de college-onderhandelingen besluiten zij welke partijen deel gaan nemen aan het college van Gedeputeerde Staten. Meestal worden tijdens de college-onderhandelingen ook al afspraken gemaakt over de portefeuillevdeling: welke partij krijgt welk beleids-terrein. De eerste taak van een nieuw gekozen college van Gedeputeerde Staten is de definitieve verdeling van de portefeuilles. De portefeuillehouder heeft grote invloed op zijn of haar beleidsterreinen, al neemt het college van Gedeputeerde Staten uiteindelijk de beslissingen over de belangrijkste zaken.

4.3.5 Verkiezingen voor de Eerste Kamer

Een bijzondere taak van de leden van Provinciale Staten is het kiezen van de leden van de Eerste Kamer. Eerste Kamerleden worden niet rechtstreeks gekozen, maar getrapd: de inwoners van de provincies kiezen de Statenleden en dezen kiezen dan de Eerste Kamerleden. De verkiezingen van Provinciale Staten zijn daarmee van direct belang voor de landspolitiek.

4.4 Burger en provincie

De provincie treedt vaak op als regisseur van ontwikkelingen in een gebied en als oplosser van regionale problemen. De provincie doet dat in overleg en samenwerking met andere overheden, maatschappelijke instellingen en het bedrijfsleven. Personen en instanties kunnen op verschillende manieren invloed uitoefenen op het beleid en de besluiten van de provincie.

4.4.1 Openbaarheid

Openbaarheid en communicatie zijn van groot belang voor wie over het beleid van de provincie geïnformeerd wil zijn of het wil beïnvloeden. De vergaderingen van Provinciale Staten en de Statencommissies zijn in principe openbaar: iedereen kan ze bijwonen. Ook informatie over provinciale bestuurszaken is openbaar. De Wet open overheid (Woo) geeft iedereen die daarom vraagt, het recht op informatie. Slechts in een beperkt aantal gevallen kan de gevraagde informatie worden geweigerd, bijvoorbeeld als openbaarmaking de privacy van anderen zou schenden. De Woo bepaalt ook dat de provincies en andere overheden uit zichzelf informatie moeten geven over hun beleid en activiteiten (zie ook § 11.4).

4.4.2 Inspraak en overleg

Soms organiseren provincies zelf inspraak over bepaalde kwesties. In andere gevallen is inspraak wettelijk verplicht. Zo moeten veel besluiten zes weken ter inzage liggen op het provinciehuis en bij de betrokken gemeenten. Belanghebbenden kunnen er dan kennis van nemen, een reactie geven of bezwaar tegen maken. Inspraak kan verschillende vormen hebben, afhankelijk van het karakter van de beslissing die moet worden genomen. In de praktijk blijkt inspraak vooral een zaak voor organisaties, instellingen, verenigingen en professionals. De participatie van de niet-georganiseerde burger is vaak beperkt.

De afgelopen jaren heeft zich een nieuwe vorm van inspraak ontwikkeld, die onderdeel is van “interactief beleid.” Daarin overlegt het provinciebestuur in een vroeg stadium van de beleidsontwikkeling over een bepaald onderwerp met andere overheden, instellingen, organisaties en belangengroeperingen. Over en weer worden ideeën en standpunten uitgewisseld en getoetst. In een aantal overleggronden wordt dan de besluitvorming voorbereid.

4.4.3 Bezwaar en beroep

Wie het niet eens is met een besluit van de provincie kan daartegen in het algemeen eerst bezwaar en vervolgens beroep aantekenen. Elk bestuursorgaan is verplicht onder een besluit aan te geven welke bezwaar- of beroepsmogelijkheid geldt. De voornaamste administratiefrechtelijke procedure is die op grond van de Algemene wet bestuursrecht (Awb). Zie verder hoofdstuk 12.

5. De gemeente

Met de gemeente komt de burger op allerlei manieren in aanraking: om de vier jaar bij de gemeenteraadsverkiezingen, wekelijks als het vuil wordt opgehaald, bij het aanvragen van een vergunning voor een dakkapel, de verlenging van paspoort of rijbewijs of de aangifte van de geboorte van een kind, enzovoorts.

De gemeente is de kleinste zelfstandige bestuursseenheid in het Nederlandse staatsbestel. Per 1 januari 2022 zijn het er 345. In al die Nederlandse gemeenten wordt een aantal landelijke regels, bijvoorbeeld ten aanzien van uitkeringen, uitgevoerd. Toch zijn

er wel degelijk grote verschillen tussen de ene en de andere gemeente. Een grote stad kent andere problemen dan een dunbevolkte plattelandsgemeente die uit een aantal kleine kernen bestaat. Verschillen tussen gemeenten worden ook veroorzaakt door andere voorkeuren van de bevolking. Kiest men in de ene gemeente voor de verbouwing van een theater, in een naburige gemeente wil men het geld liever besteden aan de verhoging van de leefbaarheid in de oude wijken of de gemeentelijke belastingen laag houden. Het maken van die keuzes is de voornaamste taak van het gemeentebestuur.

5.1 Taken gemeente

Gemeenten krijgen ongeveer de helft van de inkomsten uit het zogenaamde Gemeentefonds. Dit is een fonds waarin het Rijk jaarlijks een deel van de belastingopbrengst stopt en vervolgens verdeelt over de gemeenten. Deze inkomsten mag de gemeente in theorie vrij besteden, maar de gemeente moet wel aan allemaal (wettelijke) verplichtingen voldoen. Nog een zesde ontvangen de gemeenten van het Rijk in de vorm van specifieke uitkeringen van het Rijk voor een vast omschreven doel zoals openbaar vervoer of jeugdhulpverlening. Hoeveel een gemeente krijgt, is afhankelijk van het aantal inwoners en de plaatselijke omstandigheden. Daarnaast mag een gemeente zelf belasting heffen. Dit is bij elkaar ook een zesde van de inkomsten. Financieel de belangrijkste is de onroerende-zaakbelasting, maar daarnaast zijn er de afvalstoffenheffing, de rioolbelasting, de toeristenbelasting, de hondenbelasting en de parkeergelden. De hoogte van de belastingen wordt door de gemeenteraad vastgesteld. Het laatste zesde van de inkomsten komt uit de grondexploitatie, onttrekking aan reserves en overige middelen, zoals verhuur van gemeente-eigendommen.

Eén van de belangrijkste taken van de gemeente is de zorg voor voldoende woonruimte. Om de aanleg van nieuwe woonwijken mogelijk te maken en de ontwikkelingen in bestaande wijken en het buitengebied in de hand te houden, maakt het gemeentebestuur structuurvisies en bestemmingsplannen. Voor de inwoners van de gemeente zijn bestemmingsplannen van groot belang omdat daarin vastligt waarvoor de grond gebruikt mag worden. Deze zullen op termijn vervangen worden door lokale omgevingsplannen (zie § 6.3).

Een ander belangrijk werkterrein van de gemeente is verkeer. De gemeente maakt plannen voor een goede doorstroming van het verkeer. De gemeenteraad besluit over de aanleg van wegen, parkeerterreinen, woonerven, voetgangerstunnels en fietspaden. Dankzij de Wet milieubeheer en de Wabo en in de toekomst de Omgevingswet, heeft de gemeente invloed op het milieu binnen de gemeente. Verder heeft de gemeente een verscheidenheid aan taken op onderwijsgebied. In toenemende mate vormen zaken als gezondheidszorg, welzijn, cultuur, sport en recreatie het werkterrein van de gemeente. De verruiming van de naschoolse opvang en het beheer van een cultureel centrum of een sportpark zijn allemaal zaken waarover de gemeenteraad besluiten neemt.

Al geruime tijd hevelt de Rijksoverheid bepaalde taken en bevoegdheden over naar de gemeenten. Deze decentralisatie moet gemeenten meer armslag en verantwoordelijkheden geven. Tevens zou lokaal veel efficiënter gewerkt kunnen worden, zodat het Rijk veel geld kan besparen. De belangrijkste recente decentralisatie is de overdracht van sociale zorg en jeugdzorg van het Rijk naar de gemeenten per 1 januari 2015 (Wet

maatschappelijke ondersteuning). Deze ging gepaard met een verhoging van de uitkeringen uit het Gemeentefonds, maar in totaal is er een kwart van het budget afgegaan.

5.2 Het gemeentebestuur

5.2.1 Gemeenteraad

Volgens de Grondwet (art. 125 lid 1) is de gemeenteraad het hoogste orgaan in een gemeente. De hoofdtaken van de gemeenteraad zijn het vaststellen van de hoofdlijnen van beleid en van de begroting en het toezien op de uitvoering daarvan. Beslissingen worden genomen bij meerderheid van stemmen.

De samenstelling van de gemeenteraad wordt eens per vier jaar bepaald op grond van de gemeenteraadsverkiezingen. In principe kan iedere inwoner van 18 jaar of ouder stemmen: Nederlanderschap is niet vereist, maar wie geen onderdaan van een EU-lidstaat is, moet om te mogen stemmen minimaal vijf jaar rechtmatig in Nederland verblijven (art. B3 Kieswet).

Politieke partijen kunnen een lijst met kandidaten indienen, waaruit de kiezers een keuze kunnen maken. Het raadslidmaatschap vergt, wanneer men het goed wil doen, behoorlijk wat tijd. Afhankelijk van de grootte van een gemeente gaat er per maand 30 tot 100 uur werk in het raadslidmaatschap zitten. En dat gebeurt doorgaans in de vrije tijd, want een raadslid krijgt wel een vergoeding voor de werkzaamheden, maar te weinig om van te kunnen leven.

5.2.2 Het college van burgemeester en wethouders

Het college van burgemeester en wethouders (B&W) is het dagelijks bestuur van de gemeente. Ook zorgt het college voor het uitvoeren van landelijke regelingen, het zogenaamde medebewind. Als dagelijks bestuur is het college van B&W de eerst verantwoordelijke instantie voor de financiën van de gemeente. Het college voert verder het personeelsbeleid van de gemeentelijke organisatie.

Het college heeft voor de uitvoering van haar taken tal van wettelijke bevoegdheden, zoals de bevoegdheid om gemeentelijke eigendommen aan te kopen en te verkopen. In het college heeft iedere wethouder zijn eigen portefeuille, maar over het gebruiken van bepaalde bevoegdheden moet door het college als geheel besloten worden. B&W beslissen bij meerderheid van stemmen. Bij staking van stemmen is de stem van de voorzitter, de burgemeester, doorslaggevend.

Het college is over het gevoerde beleid verantwoording verschuldigd aan de gemeenteraad en kan door de gemeenteraad ter verantwoording worden geroepen. Als de gemeenteraad het niet eens is met een collegebesluit, kan de raad dit besluit echter niet herroepen. Wel kan de raad er bij het college op aandringen een ander besluit te nemen. In het uiterste geval kunnen een of meerdere wethouders naar huis worden gestuurd.

5.2.3 Wethouders

Wethouders worden door de raad benoemd. Als één van de raadsleden tot wethouder wordt benoemd, verliest hij of zij het raadslidmaatschap. Als raadslid wordt hij dan

opgevolgd door een andere vertegenwoordiger van zijn partij. Ook is het mogelijk dat de raad iemand van buiten de eigen kring of zelfs van buiten de eigen gemeente tot wethouder benoemt. In het laatste geval moet de nieuwe wethouder binnen een jaar na benoeming binnen de gemeentegrenzen komen wonen.

Elke wethouder heeft een eigen taakgebied of portefeuille, zoals onderwijs, openbare werken, financiën, huisvesting, sport en cultuur. Het aantal wethouders is minimaal 2 en maximaal 20% van het aantal raadsleden of 25% als er deeltijd-wethouders aangesteld worden (art. 36 Gemeentewet). De wethouder krijgt een salaris dat afhangt van de grootte van de gemeente. Tussen raad en wethouders geldt, net als tussen Tweede Kamer en ministers, de vertrouwensregel: verliest de wethouder het vertrouwen, dan moet hij of zij aftreden.

5.2.4 De burgemeester

In tegenstelling tot raadsleden wordt de burgemeester niet gekozen, maar benoemd door de Kroon, dat wil zeggen bij Koninklijk Besluit op voordracht van de minister van Binnenlandse Zaken en Koninkrijksrelaties. Wanneer ergens een vacature ontstaat, stelt de gemeenteraad in overleg met de Commissaris van de Koning een profielschets op met de kwaliteiten waaraan een kandidaat moet voldoen. Vervolgens stelt de gemeenteraad uit zijn midden een vertrouwenscommissie in. Hierna wordt er geadverteerd in de Staatscourant. De eerste selectie van kandidaten wordt gemaakt door de Commissaris van de Koning. Vervolgens voeren de kandidaten een gesprek met de vertrouwenscommissie. De vertrouwenscommissie rapporteert aan de gemeenteraad, die hierna een aanbeveling met twee kandidaten opstelt. Via de Commissaris van de Koning gaat de aanbeveling vervolgens naar de minister van Binnenlandse Zaken, die in de meeste gevallen de aanbeveling van de gemeenteraad opvolgt.²⁶³

De burgemeester is voorzitter van de gemeenteraad en van het college van B&W. De burgemeester heeft een aantal eigen wettelijke taken en bevoegdheden. Hij is verantwoordelijk voor de handhaving van de openbare orde en veiligheid in de gemeente. Als benoemd bestuurder heeft de burgemeester ook een beetje de functie van opzichter. De Gemeentewet (art. 170 lid 1) spreekt over zijn toezicht op bijvoorbeeld de tijdige voorbereiding van beleid en de goede samenwerking met andere overheden. Hij moet besluiten van de gemeenteraad en het college uitvoeren, maar als hij die in strijd met de wet of het algemeen belang acht, kan hij zo'n besluit voor vernietiging voordragen bij de minister van Binnenlandse Zaken en Koninkrijksrelaties.

De benoeming van de burgemeester geldt steeds voor een periode van zes jaar. Na advisering door de gemeenteraad wordt een burgemeester meestal automatisch herbenoemd. Alleen de Kroon (de Koning en de ministers) kan de burgemeester ontslaan.

5.2.5 Ambtelijke organisatie

De ambtelijke organisatie is verdeeld in diensten of directies, met daaronder afdelingen voor onderdelen van het provinciale beleidsterrein, bijvoorbeeld voor milieu, ruimtelijke ordening, economie, recreatie, natuur, verkeer en vervoer.

²⁶³ Minister van Binnenlandse Zaken en Koninkrijksrelaties, *Circulaire benoeming, herbenoeming en klankbordgesprekken burgemeester*, ingangsdatum 1 oktober 2017.

De gemeentesecretaris heeft de leiding over de ambtenaren en vormt de verbinding tussen het college van B&W en het ambtelijk apparaat. Hij is verantwoordelijk voor het goed functioneren van de ambtelijke organisatie en is aanwezig bij de vergaderingen van het college van B&W. De ambtelijke ondersteuning van de gemeenteraad is in handen van een griffier, die binnen de ambtelijke organisatie niet onder de gemeentesecretaris valt.

5.3 Werkwijze gemeenteraad

5.3.1 Raadsvergaderingen

Politiek hoogtepunt in het zittingsjaar van de gemeenteraad is de begrotingsbehandeling, die meestal vroeg in het najaar plaatsvindt. Het college van B&W doet voorstellen voor nieuwe uitgaven en bezuinigingen die hij het komend jaar nodig acht. In uitvoerige debatten bespreekt de gemeenteraad de plannen, wijzigt wat hij nodig en wenselijk acht en stelt ten slotte de begroting vast. Het college moet zich daar dan aan houden. Andere belangrijke bevoegdheden van de raad zijn het vaststellen van verordeningen, zoals een subsidieverordening, en het vaststellen van bestemmingsplannen en in de toekomst het lokale omgevingsplan. In vrijwel alle gemeenten vergadert de gemeenteraad op een vaste dag, minimaal één per maand.

5.3.2 Commissies

Het raadswerk bestaat lang niet alleen uit het bijwonen van de raadsvergaderingen. Een belangrijk deel van het voorbereidende werk wordt gedaan in raadscommissies. Raadscommissies worden ingesteld door de gemeenteraad. Gemiddeld genomen vergaderen de commissies vaker dan de voltallige gemeenteraad. Raadscommissies bestaan uit raadsleden, maar er kunnen ook burgers in worden benoemd. In de raadscommissies worden zaken op een bepaald beleidsterrein besproken voordat ze in de voltallige raad aan de orde komen.

Het college kan ook andere commissies instellen, die vaak een concrete taak krijgen, zoals het beheer van sportaccommodaties of de toewijzing van woningen. In dergelijke commissies worden vaak belanghebbende en/ of deskundige burgers benoemd.

5.3.3 Wijkraden, dorpsraden en deelgemeenteraden

In sommige gemeenten komen wijkraden of dorpsraden voor. Wijk- en dorpsraden krijgen hun taken en bevoegdheden van het centrale gemeentebestuur. Wijk- en dorpsraden hebben voornamelijk een adviserende taak. Ze geven door wat er leeft onder de bevolking en zijn een officieel aanspreekpunt voor het gemeentebestuur.

Tot voor een aantal jaren kenden Amsterdam en Rotterdam nog deelgemeenteraden, maar deelgemeenten zijn per 19 maart 2014 afgeschaft.

5.4 Totstandkoming gemeenteraad en college van B&W

5.4.1 Verkiezingen

Eens per vier jaar worden in heel Nederland gemeenteraadsverkiezingen gehouden. Tussentijdse verkiezingen worden alleen gehouden wanneer op basis van een herindelinge een nieuwe gemeente wordt gevormd. Op het stembiljet voor de gemeenteraadsverkiezingen staan de namen van de veel landelijke politieke partijen vermeld. Die partijen hebben plaatselijke afdelingen die zich met de gemeentepolitiek bezighouden. Daarnaast zijn er vaak lokale partijen als Gemeentebelangen, Lijst Jansen of OPA (Onafhankelijke Partij Alkmaar).

5.4.2 Collegevorming

Na de verkiezingen is de eerste belangrijke bezigheid van de nieuwgekozen gemeenteraad het formeren van een college en de benoeming van de wethouders. De partij die als grootste uit de stembus is gekomen, heeft het voortouw bij de onderhandelingen. De uitkomst kan een meerderheidscollege zijn, waarin gelijkgezinde partijen die samen een meerderheid in de gemeenteraad hebben, alle wethoudersposten in handen hebben. Aan zo'n college ligt een beleidsprogramma ten grondslag, daarom wordt het ook wel een programcollege genoemd. Als voordeel van een programcollege wordt wel genoemd dat het krachtadig op kan treden en een duidelijke politiek kan voeren. Als nadeel wordt genoemd dat partijen die buiten het college staan, geen invloed op het beleid hebben.

Een alternatief voor het meerderheidscollege is het afspiegelingscollege. In dat geval vormt het dagelijks bestuur een min of meer getrouwe afspiegeling van de gehele gemeenteraad. Als voordeel kan worden genoemd dat alle belangrijke partijen bij het beleid betrokken worden. Een mogelijk nadeel is dat het door de noodzakelijke compromissen minder duidelijk wordt welk beleid het college van plan is te voeren.

5.5 Burger en gemeente, voorlichting, inspraak, protest

5.5.1 Voorlichting, gevraagd, ongevraagd

Behalve bij gemeenteraadsverkiezingen kunnen burgers ook tussentijds invloed uitoefenen op het gemeentelijk beleid. Raadsvergaderingen zijn openbaar en vergaderingen van raadscommissies vaak ook. Schriftelijke stukken die door de raad worden behandeld, kunnen door iedereen worden opgevraagd of online worden geraadpleegd.

Burgers kunnen in veel gevallen hun mening kenbaar maken voordat een definitief besluit wordt genomen. De Wet open overheid (Woo) en de Algemene wet bestuursrecht (Awb) dragen de overheid zelfs op om ook ongevraagd de burgers voor te lichten over belangrijke besluiten. Zo is wettelijk voorgeschreven dat veel ontwerpbesluiten, zoals bestemmingsplannen, een bepaalde periode op het gemeentehuis ter inzage moeten worden gelegd. Belanghebbenden kunnen daar dan bedenkingen tegen inbrengen.

5.5.2 Inspraak

Inspraak, het invloed geven van de burger op beslissingen die nog genomen moeten worden, is in veel gevallen wettelijk verplicht. De inspraak kan schriftelijk zijn, maar ook mondeling, bijvoorbeeld op een hoorzitting. Naast allerlei georganiseerde vormen van inspraak is er de mogelijkheid het beleid te beïnvloeden via een raadslid of een wethouder. Belangengroepen en actiecomités onderhouden vaak contact met wethouders en raadsleden. Wie wil dat het gemeentebestuur iets doet of nalaat, kan naar het spreekuur van een wethouder gaan, hem of haar opbellen of e-mailen, één of meer raadsleden trachten te overtuigen of een partijvergadering bezoeken.

Veel gemeenten doen de laatste jaren aan zogenaamde interactieve beleidsvorming. Daarbij gaat het bijvoorbeeld om de herinrichting van een centraal plein in de gemeente. Omwonenden en andere belanghebbenden worden uitgenodigd om wensen en ideeën te formuleren en hun voorkeuren uit te spreken. Burgers reageren dan niet meer, zoals in het geval van inspraak, achteraf op kant-en-klare plannen, maar dragen in principe actief bij aan de planvorming. De gemeenteraad of het college van B&W neemt uiteindelijk de beslissing.

5.5.3 Beroep en bezwaar

Diverse wetten en verordeningen bieden de burger de mogelijkheid om bezwaar aan te tekenen tegen een beslissing van het gemeentebestuur. Wie bezwaar wil aantekenen tegen een besluit van het college of de raad, kan terecht bij de gemeentelijke bezwaarschriften- en/of klachtencommissie. Tegen veel beslissingen is bovendien administratief beroep mogelijk bij Gedeputeerde Staten. Men kan ook naar de rechter stappen (zie hoofdstuk 12 voor details).

6 Zelfstandige bestuursorganen

Lang niet alle besluiten van de overheid worden uitgevoerd door het Rijk, de provincie of de gemeente. Soms wil men bepaalde uitvoeringstaken juist op enige afstand plaatsen van de politiek. Dit is met name het geval wanneer het gaat om de toepassing van strikte voorschriften in een groot aantal individuele gevallen of wanneer de inbreng gewenst is van onafhankelijke deskundigen of van direct betrokkenen. De uitoefening van de taak wordt dan meestal bij wet of algemene maatregel van bestuur opgedragen aan een zelfstandig bestuursorgaan (ZBO).

Bekende voorbeelden van zelfstandig bestuursorganen zijn de Kamer van Koophandel, de Dienst Uitvoering Onderwijs en De Nederlandsche Bank. Het aantal ZBO's is echter groot: het gaat om alle gevallen waarin een overheidstaak aan een instantie of bedrijf wordt opgedragen. Veel ZBO's hebben uitsluitend overheidstaken. Voor andere ZBO's vormt de overheidstaak maar een (klein) deel van hun activiteiten. Een voorbeeld zijn de garagebedrijven: alleen het uitvoeren van APK-keuringen is een overheids-taak.

De voor dat terrein verantwoordelijke minister behoudt een beperkt aantal bevoegdheden, bijvoorbeeld het benoemen van bestuursleden, het geven van aanwijzingen of het goedkeuren van de begroting. Eén en ander wordt bij de instelling van een ZBO geregeld. De minister is alleen verantwoordelijk voor het gebruik dat hij van deze bevoegdheden maakt en niet voor de uitvoeringsbeslissingen van het bestuursorgaan.

Een overzicht van alle ZBO's is te vinden in het ZBO-register (https://organisaties.overheid.nl/Zelfstandige_bestuursorganen).

Nederlands waterrecht van oud naar nieuw

Erik Mostert

Dit boek is een herziening van het boek Nederlands waterrecht voor niet-juristen uit 2019. Het behandelt niet alleen het huidige waterrecht, maar ook het waterrecht na inwerkingtreding van de Omgevingswet. Alle aspecten van het waterbeheer komen aan bod: de bestuurlijke organisatie van het waterbeheer, het waterkwaliteits- en -kwantiteitsbeheer, drinkwater en afvalwater, natuurbescherming, Europees waterrecht, ruimtelijke ordening, crisismanagement, financiering en rechtsbescherming. Het boek vereist geen juridische voorkennis en is geschikt voor iedereen op academisch of HBO niveau die geïnteresseerd is in het waterrecht en het waterbeheer.



Dr. Erik Mostert

TU Delft | CiTG Afdeling Watermanagement

Dr. Erik Mostert is docent aan de TU Delft en geeft hier sinds 2004 het vak Waterrecht en –organisatie aan aankomende ingenieurs. In zijn onderzoek heeft hij zich veel beziggehouden met de implementatie van de Kaderrichtlijn water, de organisatie van de waterschappen en grensoverschrijdend waterbeheer. Daarnaast heeft hij veel international-vergelijkend onderzoek gedaan naar het waterbeheer in Nederland, Engeland, Frankrijk, Duitsland en Portugal.



© 2022 TU Delft Open
ISBN 978-94-6366-610-7
DOI <https://doi.org/10.5074/t.2022.006>

textbooks.open.tudelft.nl

Cover image Broek op Langedijk,
periode 1900-1960, <https://beeldbank.rws.nl>, Rijkswaterstaat /
Afdeling Multimedia Rijkswaterstaat